

Министерство образования Республики Беларусь
Полесский государственный университет
Экономический факультет
Белорусский национальный технический университет
Факультет технологий управления и гуманитаризации
Гродненский государственный университет им. Янки Купалы
Факультет истории, коммуникации и туризма
Полоцкий государственный университет
Историко–филологический факультет
Луцкий национальный технический университет (г. Луцк, Украина)
Национальный университет водного хозяйства и природопользования
(г. Ровно, Украина)
Торуньский университет имени Николая Коперника
(г. Торунь, Польша)
Международный институт инноваций ”Образование–Наука–Развитие“
(г. Варшава, Польша)
Санкт–Петербургский институт культуры
Факультет социально–культурных технологий
Воронежский государственный университет инженерных технологий
Факультет экономики и управления

СБОРНИК
трудов XI международной
научно–практической конференции
”Устойчивое развитие экономики:
состояние, проблемы, перспективы“

Полесский государственный университет,
г. Пинск, Республика Беларусь,
21 апреля 2017 г.

Пинск 2017

УДК 330 (476.7)
ББК 65.9 (4Бел)
У 81

Редакционная коллегия:
Шебеко К.К. (гл. редактор),
Васильченко А.О., Зборина И.М., Золотарева О.А.,
Кручинский Н.Г., Лозицкий В.Л., Макарушко В.В.,
Совик Л.Е., Чеплянский Ю.В., Шумак Ж.Г.

Устойчивое развитие экономики: состояние, проблемы, перспективы: сборник трудов XI международной научно–практической конференции, УО ”Полесский государственный университет“, г. Пинск, 21 апреля 2017 г. / Министерство образования Республики Беларусь [и др.]; редкол.: К.К. Шебеко [и др.]. – Пинск : ПолесГУ, 2017. – 345 с.

ISBN 978–985–516–474–7

Приведены материалы участников XI международной научно–практической конференции ”Устойчивое развитие экономики: состояние, проблемы, перспективы“.
Материалы изложены в авторской редакции.

УДК 330 (476.7)
ББК 65.9 (4Бел)

ISBN 978–985–516–474–7

© УО ”Полесский государственный университет”, 2017

ПРОБЛЕМЫ УСТОЙЧИВОГО РАЗВИТИЯ ЭКОНОМИКИ

УДК 339.9

АНАЛИЗ ЭФФЕКТИВНОСТИ ВНЕШНЕЭКОНОМИЧЕСКОЙ ДЕЯТЕЛЬНОСТИ РЕГИОНОВ БЕЛАРУСИ

Т.Г. Авдеева, З.И. Кузьменок

Бобруйский филиал Белорусского государственного экономического университета,
aveedva@yandex.by, kuzmenok_@tut.by

Республика Беларусь — унитарное демократическое социальное правовое государство, территория которого состоит из 6 административно-территориальных единиц: Брестская область, Витебская область, Гомельская область, Гродненская область, Минская область и Могилевская область. При проведении экономического анализа отдельно выделяют город Минск – столицу республики.

В условиях глобализации мировой экономики, развития рыночных отношений в Республике Беларусь для проведения научного обоснования социальных и экономических реформ особое значение приобретают вопросы управления эффективностью с целью разработки стратегических направлений ее повышения.

В таблице 1 отражены различные аспекты функционирования экономики каждого из вышеназванных регионов.

Таблица 1 – Показатели, характеризующие регионы Республики Беларусь

Регион / область	Площадь региона, тыс. км ²	ВРП, млрд. руб.	Плотность населения, чел/км ²	Средняя ЗП, тыс. руб.	Количество стран торговых партнеров	ПТ, млн. руб. на 1 занятого
Брестская	32,8	48335,9	42	3185,3	120	76,90
Витебская	40,1	48839,8	30	3313,4	83	89,55
Гомельская	40,4	61447,2	35	3516,8	108	95,385
Гродненская	25,1	42299,9	42	3296,8	87	84,41
г. Минск	0,3	127125,0	5463	4575,0	189	117,84
Минская	39,8	78132,9	35	3660,0	129	113,50
Могилевская	29,1	39841,8	37	3356,4	125	81,13

Эффективность – это состояние экономики, при котором определенное соотношение результатов деятельности и затрат на достижение этих результатов приводит к получению субъектом максимальных результатов с использованием ресурсов определенной стоимости или производству товаров определенной стоимости при наименьших затратах ресурсов. При этом распределение ресурсов таково, что любое их перераспределение не приводит к получению дополнительных выгод.

Переход к рыночной экономике открытого типа радикально изменил условия для формирования **внешнеэкономического потенциала** (ВЭП) региона. На современном этапе развития внешнеэкономический потенциал рассматривается как совокупность возможностей региона для производства товаров и услуг, ориентированных на внешний рынок в целях сбалансированного социально-экономического развития; обеспечения участия региона в международных экономических отношениях и международном разделении труда. Внешнеэкономический потенциал региона характеризуют как имеющиеся в распоряжении ресурсы региона, так и способность их эффективно использования.

Анализ социально-экономической эффективности регионов Республики Беларусь проведем **эффективности внешнеэкономической деятельности** регионов. Для определения степени влияния факторов на результирующий показатель используем корреляционно-регрессионный анализ.

Изначально расчет проводится по однофакторным моделям, затем выводятся многофакторные модели по каждому региону.

Внешнеэкономическая деятельность представляет совокупность производственно-хозяйственных, организационно-экономических и оперативно-коммерческих функций экспорто-ориентированных предприятий с учетом избранной внешнеэкономической стратегии, форм и методов работы на рынке иностранного партнера. Во внешнеэкономической деятельности эффективность проявляется в максимизации прибыли при минимальных затратах, связанных с осуществлением внешнеэкономических операций.

Блок **эффективность внешнеэкономической деятельности** региона включает такие показатели, как удельный вес экспорта по региону в общем объеме экспорта по стране, удельный вес импорта по региону в общем объеме импорта по стране, внешнеторговая квота.

Результующим показателем в данном блоке управления эффективностью региона является внешнеторговая квота региона. Факторными показателями являются: удельный вес экспорта по региону в общем объеме экспорта по стране и удельный вес импорта по региону в общем объеме импорта по стране.

Внешнеторговая квота рассчитывается как отношение суммы объема импорта и экспорта к валовому региональному продукту.

Для определения степени влияния факторов на результирующий показатель был проведен корреляционно-регрессионный анализ по данному блоку управления эффективностью развития регионов Республики Беларусь.

Наибольшую связь внешнеторговая квота региона имеет с удельным весом импорта по региону в общем объеме импорта по стране в Могилевской области (0,743). Умеренная связь внешнеторговой квоты региона с удельным весом импорта наблюдается в Минской области (0,422).

Многофакторные модели по регионам, представлены в таблице 2.

Следует обратить внимание на тот факт, что наименьшую связь факторов внешнеторговая квота имеет с удельным весом экспорта по региону в общем объеме экспорта по стране. Во всех регионах наблюдается незначительная связь данного показателя с результирующим.

Оценки коэффициентов регрессии $b_{13}(5,643)$ – удельный вес импорта по региону в общем объеме импорта по стране, и $b_{12}(2,296)$ – удельный вес экспорта по региону в общем объеме экспорта по стране наиболее значимы в Могилевской области, так как соответствующие расчетные значения критериев Стьюдента превышают $t_{табл}(2,201)$.

Таблица 2 – Модели по блоку «Эффективность внешнеэкономической деятельности»

Регион / область	Многофакторная модель	R ²
Брестская	$Y_5 = 13,106 + 11,670 X_{12} + 22,473 X_{13}$	0,450
Витебская	$Y_5 = -33,676 + 6,877 X_{12} + 9,165 X_{13}$	0,672
Гомельская	$Y_5 = -102,698 + 5,587 X_{12} + 12,369 X_{13}$	0,595
Гродненская	$Y_5 = 29,234 + 1,973 X_{12} + 7,120 X_{13}$	0,127
г. Минск	$Y_5 = 263,038 + 1,032 X_{12} - 1,868 X_{13}$	0,253
Минская	$Y_5 = -9,429 + 2,985 X_{12} + 6,184 X_{13}$	0,475
Могилевская	$Y_5 = -10,272 - 4,352 X_{12} + 23,698 X_{13}$	0,772

Остальные показатели незначительно влияют на внешнеторговую квоту по областям, т.к. значения критериев ниже табличного.

Таким образом, построение многофакторных моделей по блоку «эффективность капитала внешнеэкономической деятельности» позволяет сделать вывод о высокой степени зависимости факторов в Могилевской области (0,772), умеренной – в Брестской (0,450) и Витебской (0,672), Гомельской (0,595), Минской (0,475) областях; низкой – в Гродненской области (0,127) и в г. Минске (0,253).

Важной задачей управления эффективностью регионального развития является определение баланса экономических и социальных интересов. Грамотное управление эффективностью обеспе-

чивает сбалансированное повышение как экономической, так и социальной составляющей.

Социально–экономическое развитие региона – это центральная функция органов власти региона, которая становится особенно актуальной во время структурных изменений. Анализ и прогнозирование социально–экономического развития является отправной точкой работы по управлению региональным развитием. На основе обоснованного прогноза определяются цели социально–экономического развития региона, уточняются программные мероприятия и приоритеты в развитии регионального хозяйственного комплекса.

Список использованных источников:

1. Регионы республики Беларусь в цифрах. Годовые данные. [Электронный ресурс]. – Режим доступа: <http://belstat.gov.by/homep/ru/indicators/regions>. – Дата доступа: 10.01.2016.
2. Статистический ежегодник Республики Беларусь / Национальный статистический комитет Республики Беларусь, – Мн., 2013. – 734 с.

UDC 351

DEVELOPMENT OF THE WORLD FINANCIAL MARKET

L.M. Akimova

National University of Water and Environmental Engineering, l_akimova@ukr.net

One of the main features of the development of the world economy at the present stage is the globalization of world economic relations, which has an objective character and is the result of the evolution of the world economy. The end of the XX – beginning of the XXI century is characterized as a period of intensification of globalization transformations, activation of the transformation processes of the global economic environment.

Strengthening the interconnection and interdependence of national financial markets has led to the formation of a single world market, the trends and nature of its development are determined by the global character of the operations carried out in its segments. Thus, it is extremely important to study the significant changes in the modern world market that determine its new qualitative nature in order to assess the global transformation challenges generated by this process.

Globalization of international financial markets (constantly accelerating due to the growth of capital outflows, bank deposits, debt requirements and obligations, trading in securities). At the same time, financial globalization is developing inconsistently, its benefits are distributed unevenly between countries and between regions of the world economy, as a result of which there is an increase in the asymmetry of the regional and structural distribution of global financial capital.

An important area of modern processes is financial globalization, which is defined as the free flow of capital between countries and regions, the functioning of the global financial market, the formation of a system of supranational regulation of international finance, the implementation of the global financial strategies of transnational corporations (TNC) and transnational banks. Financial globalization, as one of the components of globalization as a whole, is very important, as it contributes to the achievement of financial unity and interdependence of the economies of a number of countries from each other.

Financial globalization is one of the spheres of manifestation of globalization processes, which contributes to the growth of unity and interdependence in the sphere of financial relations of different countries. The characteristic manifestations of financial globalization for each individual state are the growing role of international credit relations, international capital flows and sources of income and the location of assets in other countries. At the heart of financial globalization is the free movement of capital and currency, their crossing of borders, which in turn leads to the formation of global financial markets and the global environment.

It is worth noting that the search for the historical roots of financial globalization is a complex problem. In the scientific literature one can find various points of view on this problem. There is an opinion that since in the case of financial globalization it is a matter of organizing financial activities on a global scale as a result of the spatial penetration of financial relations, increasing the flexibility and mobility of financial flows in space and time, this process is an integral determinant of global development, and its roots are necessary Seek at the pre–industrial revolution stage. According to another, more common variant, the roots of financial globalization should be sought at the turn of the 19th and 20th centuries (1870–1913).

Finally, the view is expressed that the process of financial globalization is a phenomenon chronologically dated to the 70s of the 20th century. According to the latest scientific version, financial globalization has passed through four stages since the 1970s, namely:

1. The first stage (1970–1980–ies). It is characterized by an increase in the volume of international credit, the liberalization of the financial sector, the introduction of SDR.
2. The second stage (1980–1990–ies). Growth in the volume of portfolio investments, increasing the role of non–bank financial intermediaries, the beginning of informatization of the financial sector.
3. The third stage (1990–2000–ies). The growth in the volume of derivative financial instruments, the strengthening of the role of TNCs, the increase of national and supranational legislation, the conversion of national models of the financial market, and the formation of a financial roar of post–socialist countries.
4. The fourth stage (2000–s – to the present). The introduction of the euro currency, the financial crisis in the United States, the increasing role of developing countries in the international capital flow, the significant influence of the TNB on the development of economies of the countries "financial periphery" [1].

Thus, financial imbalances at the global level can be eliminated in the process of financial development by convergence of the financial systems of the subjects of world finance, which will correspond to a unified financial policy.

So, each theory explains such convergence, in form, in content, financial globalization, with different driving forces: the theory of dirigisme – the interstate unification of financial policy, the theory of sectoral integration – the integration of financial markets, the theory of neoliberalism – supranational (in effect, global) financial regulation System of the theory of a new industrial society / corporatism – the financial and economic policy of the corporation as subjects of the global financial system, neoinstitutional theory of the regime – the activities of specialized international financial institutions, the theory of neo–Keynesianism – interstate convergence of financial systems, innovation and investment concept – investments in innovations that are global in nature.

Consequently, regardless of the stage and level of economic development, countries pass both a common (global) and specific specific evolution and transformation. A complex set of specific national, regional and global processes forms a picture of the world economic globalization [2, p. 177].

Thus, we can conclude that the existence of a certain paradox of the development of the world market in the context of global financial and economic transformations: on the one hand, financial globalization is a composite and the result of economic integration, which intensively developed during the second half of the 20th century. On the other hand, Most elements of financial globalization arose as a result of the development of the financial environment proper. As a result, the current stage of economic development necessitates the development of a new paradigm for the development of the world market, taking into account the characteristics of global transformational shifts.

References:

1. Göldy D. Global Transformations: Politics, Economics, Culture [Text]: Per. With the English. / D. Göldi, E. McGrew, D. Gold Blatt, J. Perrauton; Ed. Yu. Pavlenko. – M.: Phoenix, 2003. – 584 c.
2. Kornilyuk RV Foreign banks in Ukraine: influence and regulation [Text]: monograph / GV Kornilyuk, IB Ivasiv, AM Dyba. – M.: Finance, 2012. – 234 c.

УДК 338–462

PRZESŁANKI I WARUNKI KSZTAŁTOWANIA SIĘ ROSYJSKIEGO RYNKU USŁUG PROFESJONALNYCH

M.V. Andriianova

Moskiewski Państwowy Instytut Stosunków Międzynarodowych (filia, Odincowo),
m.andriyanova@odin.mgimo.ru

Punktem odniesienia dla współczesnego rosyjskiego rynku usług profesjonalnych był rok 1991. Wówczas rozpoczął się proces wszechobejmującej transformacji ustrojowej, która przyczyniła się do pojawienia się przesłanek, niezbędnych do kształtowania się rynku usług profesjonalnych jako naturalnej części infrastruktury rynkowej. Jest to dość istotne do sprecyzowania, bo pojęcie i praktyka stosowania odrębnych usług profesjonalnych (przede wszystkim konsultingowych) istniały w czasach ZSRR. Konsulting był rozwijany przez takich znanych specjalistów, jak Raul' Ūksvârav, Madis Habakuk, Âak

Lejmann. Za centra konsultingu w ZSRR należy uważać republiki Bałtyckie. Rozwój usług profesjonalnych właśnie w tym regionie geograficznym nie był przypadkowy, lecz w pełni zgodny z prawami ekonomii ze względu na większe podobieństwo republik Bałtyckich do państw centralnej i zachodniej Europy oraz bardziej liberalny charakter ich gospodarek. Niestety, właściwości gospodarki centralnie sterowanej nie pozwalały na rozwój samego rynku usług profesjonalnych, chodziło raczej o rozwój metodologii usług konsultingowych jako sposobu dostarczenia nowej wiedzy do podmiotów gospodarczych. Ze współczesnymi usługami profesjonalnymi usługi konsultingowe z czasów ZSRR spokrewnia tylko obecność zleceniodawcy i wykonawcy.

Rosyjski rynek usług profesjonalnych jest jednym z ograniczonego grona zjawisk, zachodzących w Rosji na początku lat 90., które mają charakter w pełni rynkowy. Rynek ten nie był modyfikacją czegoś, co istniało w warunkach gospodarki centralnie sterowanej; powstał on w trakcie transformacji ustrojowej rosyjskiej gospodarki na wzór tzw. „drugiego eszelonu” – to znaczy z przyspieszoną szybkością dzięki dostępowi do wiedzy i doświadczenia analogicznych rynków, dla których charakterystyczna była stopniowa ewolucja.

Tradycyjnie za główną przesłankę i warunek kształtowania się rynku usług profesjonalnych uważa się gospodarkę rynkową, ponieważ tylko w jej ramach pojawia się zapotrzebowanie na funkcje, które spełniają usługi profesjonalne. Z reguły do tych funkcji zalicza się:

- kształtowanie komponentów systemów zarządzania organizacją (np.: kadra, inwestycje, technika zarządzania);
- bieżąca obsługa procesów zarządzania organizacją (np.: dobór i przeszkolenie pracowników, pomoc prawna, dostarczenie informacji);
- opracowanie, adresowe rozpowszechnianie i wdrażanie nowej wiedzy oraz innowacji w zakresie zarządzania organizacją;
- kształtowanie systemu standardów jakości zarządzania organizacją.

W gruncie rzeczy właśnie popyt na te funkcje stanowi główną i niezbędną przesłankę do kształtowania się rynku usług profesjonalnych. W warunkach rosyjskiej gospodarki na początku lat 90. potencjalny popyt na usługi profesjonalne rozwijał się pod wpływem przynajmniej trzech czynników:

- zapotrzebowanie na wiedzę: transformacja ustrojowa przyczyniła się do całkowitej zmiany sposobów gospodarowania na wszystkich szczeblach; trzeba było od początku budować systemy zarządzania, odpowiadające warunkom gospodarki rynkowej;
- ograniczony dostęp do wiedzy: przejście od gospodarki centralnie sterowanej do gospodarki rynkowej miało charakter gwałtowny; z osób zarządzających organizacjami faktycznie nikt nie miał ani wiedzy, ani doświadczenia, jak wygląda działalność gospodarcza w warunkach gospodarki rynkowej; trzeba było albo iść drogą prób i błędów, albo szukać możliwości szybkiego zdobycia wiedzy;
- konieczność nawiązywania kontaktów zarówno wewnątrz krajowych, jak i międzynarodowych: w trakcie transformacji ustrojowej zostały rozerwane praktycznie wszystkie więzi gospodarcze; każdy uczestnik rynku spotkał się z problemem, w jaki sposób oceniać potencjalnych partnerów i uzgadniać wspólną działalność; chodzi tutaj o coś większego niż wiedza, – o praktykę budowania stałych klastrów branżowych.

Można z pewnością stwierdzić, że przesłanki sprzyjające kształtowaniu się popytu na usługi profesjonalne istniały, jednak warunki, w których powstawał rosyjski rynek usług profesjonalnych były raczej negatywne: z jednej strony, ograniczały realny popyt na usługi profesjonalne, z drugiej strony, praktycznie sprowadzały do zera potencjalną podaż tych usług. Te warunki można podzielić na trzy grupy w zależności od ich źródła. W taki sposób można wyodrębnić uwarunkowania, płynące ze strony:

- konsultantów (wykonawców usług profesjonalnych);
- klientów (odbiorców usług profesjonalnych);
- otoczenia zewnętrznego rynku usług profesjonalnych.

Wśród uwarunkowań, związanych ze stroną podaży usług profesjonalnych, najbardziej znaczącym był brak wykształconych specjalistów. Brak wiedzy na temat funkcjonowania gospodarki rynkowej, brak samego pojęcia zawodu konsultanta, brak odpowiedniego systemu edukacji zawodowej, brak metodologii i techniki świadczenia usług profesjonalnych mogły doprowadzić do istotnego przeciągnięcia okresu kształtowania się rosyjskiego rynku usług profesjonalnych.

Ze strony popytu na usługi profesjonalne sytuacja też nie wyglądała zbyt optymistycznie. Bardzo słabo rozwinięta w ZSRR tradycja i instytucja konsultingu wewnętrznego przyczyniła się do braku wiedzy na temat, czym są usługi profesjonalne, w jaki sposób można i dlaczego warto z nich korzystać. Mentalność dyrektorów radzieckich udaremniała możliwość przyjęcia pomocy. Niezrozumienie, czym

jest praca konsultanta przez długi okres było głównym czynnikiem, negatywnie wpływającym na rozwój rosyjskiego rynku usług profesjonalnych. Wpływ ten udało się częściowo zmniejszyć, ale nie do końca, o czym świadczy pojęcie „nienormalnej psychologii klienta”, które pojawiło się na rosyjskim rynku usług profesjonalnych w latach 90.

Zewnętrzne otoczenie rynku usług profesjonalnych także trudno nazwać korzystnym. Przede wszystkim trzeba mieć na uwadze turbulencje zmian zachodzących w Rosji, szczególnie w pierwszym dziesięcioleciu reform. W takich warunkach bardzo trudno budować biznes konsultingowy, który w dużym stopniu jest oparty na reputacji i zaufaniu. Warto jeszcze dodać do tego problemy związane z wysokim stopniem kryminalizacji gospodarki na początku lat 90. oraz regulacje prawne (dla różnych rodzajów usług profesjonalnych w Rosji są stosowane różne podejścia do regulacji, przy czym praktycznie zawsze ma miejsce częściowy lub dublujący się ich charakter).

Perspektywy rozwoju rosyjskiego rynku usług profesjonalnych na początku lat 90. wcale nie wyglądały optymistycznie. Nie wiadomo w jaki sposób i jak długo kształtowałby się ten rynek oraz jaki miałby charakter dzisiaj, gdyby nie rola transnarodowych korporacji konsultingowych, który zostały jednym z najważniejszych czynników kształtowania się rosyjskiego rynku usług profesjonalnych. Udało im się w większym stopniu złagodzić negatywne właściwości rodzącego się rynku usług profesjonalnych w Rosji i dodać mu dynamiki rozwojowej.

Bibliografia:

1. Andriianova, M. (2015). Rola transnarodowych korporacji konsultingowych w kształtowaniu potencjału rozwojowego rynku usług profesjonalnych w Rosji [The role of transnational consulting corporations in the development capacity building of the Russian market of business professional services]. Włocławek–Kaniewo: Krukowiak.
2. Prigozhin, A.I. (2004). Metody razvitiya organizatsii [Methods of organization development]. Moskva: MCFJeR [International center of financial and economic development].

УДК 332.1.

ДИНАМИЧЕСКИЕ СПОСОБНОСТИ ПРЕДПРИЯТИЙ И УСТОЙЧИВОЕ РАЗВИТИЕ ЭКОНОМИКИ

М.Р. Арпентьева

Калужский государственный университет, mariam_rav@mail.ru

Введение. Основной вопрос в области устойчивого развития экономики и отдельных кластеров и предприятий – вопрос о том, как достичь и удерживать конкурентное преимущество. Этот тезис особенно актуален в модели мира, разработанной Дж Шумпетером (показавшим феномены инновационной конкуренции, творческого разрушения существующих компетенций и проблемы развития в кризисные периоды т.д.). Проблемы эффективного функционирования и развития отраслевых рынков в кризисные для общества, его экономики и политики периоды тесно связаны с так называемыми динамическими способностями предприятий, их умениями перестраиваться и диверсифицироваться в связи с тенденциями отраслевого рынка, выделять как сильные, очевидные, так и слабые, малозаметные, но важные тенденции, в том числе угрозы и перспективы развития, вызовы времени и вызовы региональных рынков.

Модели статических и динамических ресурсов (способностей) предприятий. В концепции конкурентных ресурсов (competitive forces approach) доминировало представление о том, что фирмы сражаются и обороняются друг от друга, стремясь сохранить конкурентные ресурсы, силы (competitive forces) [11]. В концепции стратегического конфликта (strategic conflict approach) используется инструмент теории игр, отражая необходимость для фирм наращивать конкурентные преимущества. Р. Рамельт как и Д. Тис, [12, р 561; 13] полагают, что со стратегической точки зрения фирма – совокупность взаимосвязанных и обладающих своеобразием ресурсов и деятельности по преобразованию ресурсов.

Концепция динамических способностей (dynamic capabilities) предприятия – дополняет более традиционную ресурсно-ориентированную теорию, конкретизируя и разъясняя процесс выживания и развития тех или иных предприятий или сообществ в условиях интенсивных экономических и политических изменений, включая кризисы и коллапсы [1; 4; 5; 6; 7; 13; 14]. С концепцией динамических способностей тесно связаны другие современные и традиционные концепции, в том

числе концепции организационного обучения (organizational learning), внутреннего организационного предпринимательства (intrapreneurship), способности к абсорбции (absorptive capacity), организационной ловкости (organizational agility), «устойчивого развития», «антикризисного менеджмента», «маркеров перемен» и др. Динамические способности предприятия, как читают авторы концепции, включают ряд компонентов: способности почувствовать возможности и угрозы (sensing capacity), способности выбрать определенную возможность (seizing capacity) и способности реконфигурировать существующие ресурсы предприятия с целью достижения желаемых результатов (reconfiguration capacity). В области стратегического менеджмента, однако, эта концепция критикуется. Основные претензии к концепции динамических способностей, в частности, относятся к решению вопроса о соотношении динамических способностей организации (dynamic capabilities) и динамических способностей их менеджеров (dynamic managerial capabilities) [3], а также к решению вопроса о технологиях менеджмента как такового.

Понятие «динамические способности» введено в 1994 году Д. Тисом для обогащения ресурсно-ориентированного подхода или теории, которые объясняют успешность компаний существованием у них тех или иных ресурсов [4; 5; 13; 14]. При этом важно отметить, что неоклассическая модель экономики и производства опиралась на представление о гомогенности фирм и гетерогенности рынков и рыночных условий, а то неклассическая модель – ресурсный подход полагал гетерогенными и фирмы, и рынки. В работах Б. Вернерфелта, в теориях зависимости от пути предыдущего развития, а также причинной неопределенности (causal ambiguity), сформулированы предпосылки концепции Дж. Барни «VRIN-критериев» для ресурсов фирмы: фирмы, обладавшие ценными (V-valuable), редкими (R-rare), неподражаемыми (I-inimitable) и незаменимыми (N-non-substitutable) ресурсами, имеют конкурентные преимущества по сравнению с другими фирмами [4; 5; 15]. В список ресурсов входят как физические, материальный и экономические ресурсы (капиталы), так и социальные и человеческие ресурсы (капиталы), а включая организационные «рутины» и компетенции. Неподражаемость ресурсов дает возможность сохранять первенство за пределами краткосрочного преимущества «первого хода» (first mover advantage) [9]. Ресурсно-ориентированная теория дополнила концепцию «ключевых компетенций» (core competences), которая полагала, что успешность некоторых компаний связана с уникальным сочетанием определенных ресурсов, компетенций и технологий. Ресурсно-ориентированная модель полагает, что если эти компетенции и иные ресурсы фирмы соответствуют критериям «VRIN», то она может достичь долгосрочного конкурентного преимущества. Однако, оценка ценности ресурсов в рамках данной модели ретроспективна. Поэтому трудно оценить и, соответственно, предсказать успешность фирм, учитывая лишь существующие оценки ресурсов и существующие ресурсы. В работах Д. Тиса и Г. Пизано заложена базис ряда последующих исследований выживания предприятий в условиях постоянно меняющейся окружающей экономической среды [8; 13; 14]. Согласно концепции динамических способностей, фирма может активно развивать свои способности реконфигурации ресурсов (ресурсной базы) в согласии трансформациями рынка. Концепция организационных способностей широко используется в области стратегического менеджмента, объясняя способность предприятий стабильно и без срывов функционировать и развиваться, создавая добавочную стоимость путем превращения затрат в результаты. Дж. Барни назвал организационную способность чертой, позволяющей фирме создавать, дифференцировать и внедрять полезные для нее, эффективные с экономической точки зрения стратегии [5]. Организационная способность в контексте стратегического менеджмента – обладает свойством рутинности, называясь иногда «рутина» [8]. С. Винтер, например, определил ее как «рутину высокого уровня»: она дает менеджменту фирмы систему вариантов стратегий достижения того или иного результата [17]. «Рутины» – это «сложные шаблоны социальных действий, запрограммированный ответ на стимулы (раздражители) внешней экономической среды» [1; с.149; 10]. Организационная способность определяется существованием таких рутин и их комбинаций, которые помогают фирмам продуктивно и эффективно реагировать на поступающие вызовы региональных и мировых рынков. «Динамическая способность – это способность организации реагировать на изменение среды» [1, с.150].

Отечественные исследователи в основном рассматривают проблему теоретически, отмечая, что «для того чтобы компания была успешной, процесс стратегического выбора должен быть непрерывным, она должна постоянно создавать, воспроизводить свои ключевые компетенции или приобретать новые... исследование стратегического выбора промышленных предприятий, обеспечивающее их конкурентоспособность в условиях динамичной конкурентной среды, необходимо осуществлять, не просто с позиций ресурсной концепции, а концептуального подхода в выявлении динамических способностей», – отмечает В.А. Кулеш [2, с.1981–1982].

Список использованных источников:

1. Богодистов Ю., Крупский О., Сардак С. Динамические способности: Сравнение методов измерения на примере малых и средних предприятий Украины / Ю. Богодистов, О. Крупский, С. Сардак // *Економічний Простір*, 2016. – Т. 110. –Р. 139–161.
2. Кулеш В.А. Концепция динамических способностей в стратегическом выборе компании / В.А. Кулеш // *Научный журнал КубГАУ – Scientific Journal of KubSAU*. 2015. №108. – С.1164–1182.
3. Adner R., Helfat C.E. Corporate effects and dynamic managerial capabilities / R.Adner, C.E. Helfat // *Strategic Management Journal*. 2003. – Т.24(10). –Р. 1011–1025.
4. Barney J. The resource–based view of the firm: Ten years after 1991 / J. Barney // *Journal of Management*. – 2001. – Т. 27. № 6. – Р. 625–641.
5. Barney J.B. Integrating organizational behavior and strategy formulation research: A resource based analysis / J. Barney // *Advances in strategic management*. – 1992. – Т. 8. № 1. – Р. 39–61.
6. Bingham C.B., Eisenhardt K.M., Furr N.R. What makes a process a capability? Heuristics, strategy, and effective capture of opportunities / C.B. Bingham, K.M. Eisenhardt, N.R. Furr // *Strategic Entrepreneurship Journal*. – 2007. – Т. 1. № 1–2. – Р. 27–47.
7. Eisenhardt, K. M., & Martin, J.A. Dynamic capabilities: what are they? / K.M. Eisenhardt, J.A. Martin // *Strategic Management Journal*. – 2000. – Т. 21. № 10–11. – Р. 1105–1121.
8. Felin T. Microfoundations of routines and capabilities: Individuals, processes, and structure / T. Felin // *Journal of Management Studies*. – 2012. – Т. 49. № 8. – Р. 1351–1374.
9. Montgomery D.B., Lieberman M.L. First–mover (dis) advantages: Retrospective and link with the resource–based view / D.B. Montgomery, M.L. Lieberman // *Strategic Management Journal*. – 1998. – Т. 19. № 12. – Р. 1111–1125.
10. Pentland B.T., Rueter H.H. Organizational routines as grammars of action / B.T. Pentland, H.H. Rueter // *Administrative Science Quarterly*. – 1994. – Т. 39. № 3. – Р. 484–510.
11. Porter M. E. *Competitive Strategy* / M.E. Porter. New York, Free Press, 1980. – 320p.
12. Rumelt R. P. Towards a strategic theory of the firm // *Competitive Strategic Management* / R. P. Rumelt (author), R. B. Lamb (ed.). Prentice–Hall, Englewood Cliffs, NJ, 1984. P. 556–570.
13. Teece, D. J., Pisano, G., & Shuen, A. Dynamic capabilities and strategic management / D.J. Teece, G. Pisano, A Shuen // *Strategic Management Journal*. – 1997. – Т. 18. № 7. – Р. 509–533.
14. Teece, D., & Pisano, G. The dynamic capabilities of firms: An introduction / D.J. Teece, G. Pisano // *Industrial and Corporate Change (ICC)*. – 1994. – Т. 3. № 3. – Р. 537–556.
15. Wernerfelt B. A resource–based view of the firm / B. Wernerfelt // *Strategical Management. J.* – 1984. – Т. 5. № 2. – Р. 171–180.
16. Wilden R., Gudergan S. P., Nielsen B. B., & Lings I. Dynamic Capabilities and Performance: Strategy, Structure and Environment / R. Wilden, S.P. Gudergan, B. B. Nielsen, & I. Lings // *Long Range Planning*. 2013. Т. 46. – № 1–2. – Р. 72–96.
17. Winter S.G. Understanding dynamic capabilities / S.G. Winter // *Strategic Management Journal*. – 2003. – Т. 24. № 10. – Р. 991–995.

УДК 339.727.2

ФОРМЫ ИНТЕРНАЦИОНАЛИЗАЦИИ ИНВЕСТИЦИОННЫХ ФОНДОВ: ПРЕДПОСЫЛКИ ИНТЕГРАЦИИ И РЕГУЛИРОВАНИЯ В ЕАЭС

О.В. Балан

Белорусский государственный экономический университет, olga_balan@tut.by

Особенностью современного этапа развития инвестиционных фондов в мировой экономике являются происходящие на нем интеграционные процессы и усиление интернационализации деятельности фондов за счет распространения и развития трансграничных и международных фондов.

Повышение интернационализации институциональной структуры инвестиционных фондов (далее – ИФы) и обозначенные тенденции усиления интернационализации их деятельности позволяют выделить формы участия ИФов в международных экономических отношениях: инвестирование в ценные бумаги и другие активы на зарубежных рынках, продажа долей (акций) фонда инвесторам–нерезидентам на внутреннем и зарубежных рынках, создание филиалов ИФов за рубежом, создание филиала иностранного фонда на национальном рынке, управление иностранным фондом национальной управляющей компанией, управление национальным фондом иностранной управляющей компанией.

Предпосылкой интернационализации и интеграции деятельности ИФов в ЕАЭС является заключение Договора о Союзе, вступившего в силу с 1 января 2015 г., который в том числе предпо-

лагает создание общего финансового рынка, соответствующего следующим критериям:

- гармонизированные требования к регулированию и надзору в сфере финансовых рынков государств ЕАЭС;
- взаимное признание лицензий в банковском и страховом секторах, а также в секторе услуг на рынке ценных бумаг, выданных уполномоченными органами одного государства, на территориях других стран ЕАЭС;
- осуществление деятельности по предоставлению финансовых услуг на всей территории Союза без дополнительного учреждения в качестве юридического лица;
- административное сотрудничество между уполномоченными органами государств–членов, в том числе путем обмена информацией [1; с.183].

Таким образом, планируется, что к 2020 г. будут завершены все процессы гармонизации национальных законодательств в области финансовых услуг и обеспечен недискриминационный доступ на финансовый рынок профессиональных участников–нерезидентов, в том числе инвестиционных фондов, через процедуру взаимного признания лицензий.

С учетом поставленных целей в ЕАЭС особый интерес представляет опыт интеграции ИФов в других интеграционных группах. Так, в 1980–е гг. правительства многих европейских государств предприняли меры по созданию регулятивной и законодательной среды для инвестиционных фондов в ЕС. Среди основных принципов интеграционного регулирования в ЕС – выделение сектора ИФов в отдельную область интеграции; унификация; регулирование на основе отдельного пакета документов; обязательное принятие компенсационных схем; создание общеевропейской саморегулируемой организации. Результатом стало широкое распространение унифицированных ИФов – на начало 2016 г. чистые активы фондов в ЕС насчитывали 8,2 трлн. евро, или 65% активов европейских фондов. Популярность подобных фондов привела к значительному росту их предложения на международном рынке, особенно в Латинской Америке и Азии. По оценкам, около 15% активов фондов ЕС предлагаются независимыми дистрибьюторами на зарубежных рынках и к 2020 г. эта цифра может удвоиться [2, с.6].

С целью создания платформы для трансграничной продажи ИФов в Азиатско–Тихоокеанском регионе (далее – АТР) и упрощения распространения фондов в разных странах правительства и управляющие компании данного региона положили начало инициативе для ИФов, которые будут зарегистрированы в одной стране и продаваться в нескольких странах АТР, что привело к появлению «паспортизации фондов» в регионе. В АТР созданы три таких «паспорта». В качестве основных принципов определены: защита внутрирегионального сектора фондов в силу нарушения принципа свободной международной конкуренции (непризнание азиатских фондов соседними странами и ЕС), разработка соглашений на основе директив ЕС, унификация с практикой ЕС.

Таким образом, мировой опыт обосновывает необходимость интеграции и регулирования форм интернационализации ИФов внутри интеграционной группы с целью защиты и развития внутрирегионального сектора фондов и создания предпосылок для их трансграничного функционирования в мировой экономике. Для ЕАЭС целесообразно использовать опыт ЕС и в основных положениях гармонизировать регулирование с практикой ЕС, доказавшей свою эффективность и распространившейся глобально. В этом отношении Республике Беларусь необходимо принять неотложные меры: по ускорению развития законодательства, становлению внутреннего сектора ИФов, созданию условий для его конкурентного развития в условиях общего финансового рынка ЕАЭС.

Список использованных источников:

1. Разработка Стратегии развития финансовых рынков государств–членов ТС и ЕЭП на период до 2025 года: 2 этап: отчет о НИР (заключ.) / ОАО «Инвестиционная компания «Еврофинансы»; рук. Я.В. Миркин; исполн.: К.Б. Бахтараева [и др.]. – М., 2015. – 715 с. – № Н–09/89.

2. Trends in Cross Border Distribution [Electronic resource] // Spence Johnson Ltd. – London, 2012. – 18 p. – Mode of access: <http://www.alfi.lu/sites/alfi.lu/files/Trends-in-cross-border-distribution.pdf>. – Date of access: 22.10.2014.

Л.В. БанниковаРоссийский государственный социальный университет, РФ, Москва
bannikova.mila@gmail.com

Ликвидность банковской системы страны зависит от ряда внешних и внутренних факторов. Показатель ликвидности банковской системы РФ в целом складывается из показателей ликвидности каждого отдельного коммерческого банка, действующего на территории Российской Федерации [1, с. 38]. Для анализа банковской системы РФ проанализирована структура внутреннего банковского рынка. Согласно годовому отчету Центрального Банка Российской Федерации 2015 год закончился в условиях структурного дефицита ликвидности банковского сектора. Аналитики Центробанка РФ отмечают, что больший период 2015 года ликвидность банковской системы повышалась за счет притока денежных средств из бюджета. Действия, предпринятые ЦБ РФ были направлены на поддержание остатков средств на корреспондентских счетах банков. Дело в том, что ЦБ РФ предоставлял средства, привязанные к уровню ключевой ставки, тем самым предоставляя банкам возможность перераспределения средств на денежном рынке по ставкам близким к ключевой. Следует отметить, что 2015 год был достаточно сложным относительно банковской ликвидности. Денежные средства были изъяты из банковского сектора в виде налоговых платежей, а также с банковских депозитов. Данным образом Центральный Банк сглаживал влияние бюджетных потоков, перераспределяя денежные средства на внутреннем рынке. Однако, данные «потери» компенсировались банкам в роли депозитов Федерального казначейства, а также в виде бюджетных расходов. Финансовая изоляция России на международном рынке «длинных» кредитных ресурсов заставила российские банки работать в новых условиях, а также своевременно реагировать на изменения внутреннего финансового рынка [2, с. 37]. В связи с необходимостью Центрального Банка РФ в управлении остатками средств на едином счете банковский сектор получил приток денежных средств от операций по договорам РЕПО. Для проблемных банков были совершены перечисления в Агентство по страхованию вкладов.

Согласно отчету ЦБ РФ за 2015 год приток ликвидности в банковский сектор составил 2,9 трлн. руб., из них 0,5 трлн. руб. образовались за счет сокращения наличных денег в обороте. Сокращение наличных денег произошло из-за снижения экономической активности населения в начале года, а также в связи с повышением привлекательности депозитных вкладов в банках. Резкие скачки курсов российского рубля к доллару США и удорожание инвалюты, а также макроэкономическая обстановка заставили население поверить в национальную валюту сильнее, чем в иностранную. В результате этого большинство населения страны предпочли хранить свои сбережения в российских рублях, а высокие ставки по депозитам в российских рублях по сравнению с депозитами в инвалюте предоставило возможность получать вознаграждение от банков. Тем самым банки получили высоколиквидные активы в свое распоряжение.

За последние годы российский банковский сектор потерял большое количество слабых банков, которые не смогли приспособиться к новым условиям. В результате повышения усредняемой части обязательных резервов коммерческих и некоммерческих банков банковский сектор снизил свою ликвидность. Данная мера была предпринята для того, чтобы снизить задолженность кредитных организаций перед Банком России в части операций рефинансирования, она была снижена с 31 до 19%. За весь год спрос на ликвидность банковского сектора особенно превышал своё предложение в марте, апреле и июне 2015 года.

Для дальнейшего анализа ликвидности банковской системы проведен анализ объемов депозитов физических и юридических лиц, объемов кредитов физических и юридических лиц, динамики задолженности коммерческих банков Банку России.

Таблица – Анализ показателей ликвидности банковской системы

Показатель	2015 г., млн. руб.	2016 г., млн. руб.	Темп роста, млн. руб.	Темп прироста, %
Кредиты юрид. лицам	182,684	188,943	6,259	3,42
Кредиты физич. лицам	9,532	13,950	4,417	46,34
Депозиты юрид. лицам	205,065	196,182	-8,883	-4,33
Депозиты физич. лицам	239,883	253,691	13,808	5,75
Задолженность коммерческих банков	195,952	88,842	-107,110	-54,66

Источник данных: составлено автором по данным Центробанка РФ

В результате проведенного анализа видим, что наибольший прирост произошел в части кредитов, выданных физическим лицам, темп прироста по данному показателю составил 46,34%. Данная тенденция обусловлена тем, что в 2016 году были проведены мероприятия, направленные на поддержание устойчивости финансовой системы и укрепление внутренней экономической обстановки в стране. Коммерческие банки начали выводить на рынок новые кредитные продукты, тем самым повысив уровень покупательской способности физических лиц.

Наибольший темп спада произошел в части задолженности коммерческих банков Центральному Банку РФ, в 2016 году он составил 54,66 %. За счет роста кредитования физических и юридических лиц банковский сектор получает средства для погашения собственных обязательств. Следует отметить, что согласно отчету ЦБ РФ задолженность перед ним снизилась за счет инструментов краткосрочного кредитования.



Рисунок – Денежные средства кредитных организаций на корреспондентских счетах в Банке России, 2016г. [3]

В 2016 году наиболее стабильный период с банковской ликвидностью составил с апреля по сентябрь. Средний уровень денежных средств вырос до отметки 1494 млрд. руб., в то время как в 2015 году средний уровень был около 1073 млрд. руб.

Таким образом, в 2015–2016 гг., характеризуемые как кризисные с точки зрения финансовой изоляции российского банковского рынка, устойчивость банковской системы поддержана мерами поддержания ликвидности коммерческих банков со стороны Центробанка РФ. Недостаток банковской ликвидности увеличивает риски потери платежеспособности банков, в том числе снижая рентабельность банковских операций за счет поддержания банками избыточных объемов ликвидных и низкодоходных активов. При этом в условиях избыточной ликвидности коммерческие банки не способны эффективно распоряжаться свободными ресурсами, что приводит к дестабилизации банковского сектора. Для достижения эффективного уровня банковской ликвидности необходимо достигнуть равновесия между пассивами и активами банка в разрезе сроков и валют.

Список использованных источников:

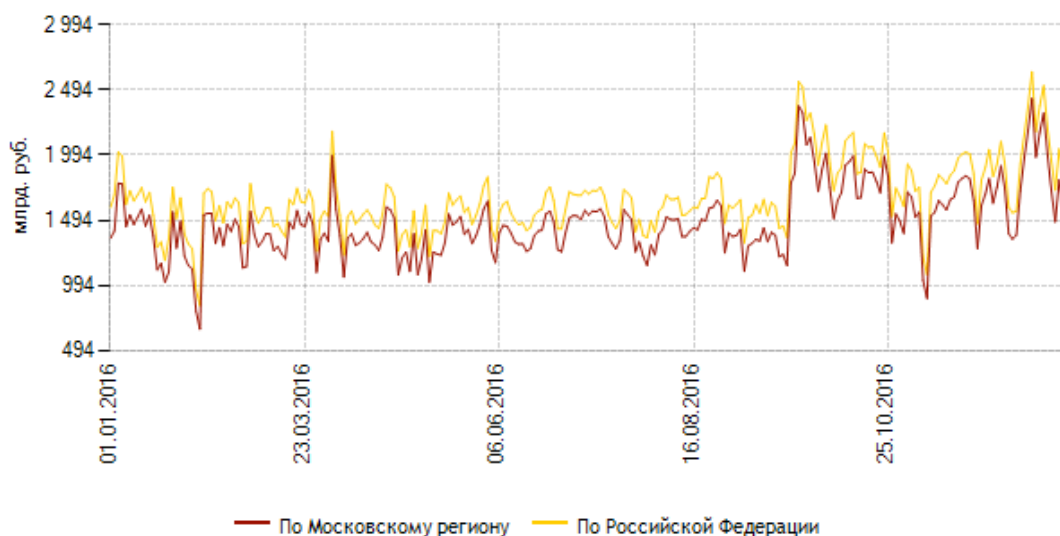
1. Гизятова А.Ш. Кризис может и должен оздоровить компании.// Экономический анализ: теория и практика. – М. – № 16 (145), июнь 2009. С. 38–41.
2. Гизятова А.Ш. Перспективы развития хозяйствующих субъектов в условиях макроэкономического кризиса// Проблемы и перспективы социально–экономической политики и рынка труда России: сборник статей III Всероссийской научно–практической конференции. – Пенза: Приволжский дом знаний, декабрь 2008. С. 37–38.
3. Официальный сайт Центробанка РФ. Электронный ресурс. URL: <http://cbr.ru/publ/>

УДК 339.9

СТРАТЕГІЧНІ ПРІОРИТЕТИ РОЗВИТКУ ЗОВНІШНЬОТОРГІВЕЛЬНИХ ВІДНОСИН УКРАЇНИ ЗАДЛЯ ЗАБЕЗПЕЧЕННЯ СТАЛОГО РОЗВИТКУ НАЦІОНАЛЬНОЇ ЕКОНОМІКИ

О.В. Баула¹, В.Я. Голюк²

¹ Луцький національний технічний університет, baula_olena@i.ua

² Національний технічний університет України
«Київський політехнічний інститут імені Ігоря Сікорського», tavika@ukr.net

Для окреслення стратегічних пріоритетів розвитку зовнішньої торгівлі України, необхідно перш за все звернути увагу на негативні чинники, які прямо чи опосередковано впливають на її розвиток:

1. Відносно низький рівень конкурентоспроможності вітчизняних товарів та послуг. Продукція вітчизняних товаровиробників енергомістка через зношування основних засобів та застарілі технології. На 1 дол. США ВВП Україна витрачає в 5,5 рази більше енергоресурсів ніж країни Центральної Європи [1]. В результаті кінцева продукція України має високу собівартість. Тому й не дивно, що ціни на окремі види української продукції на 30 – 70 % перевищують ціни на міжнародних ринках.

2. Недостатня розвиненість базових інститутів ринкової економіки. Українським експортерам непросто конкурувати на зовнішніх ринках в умовах невизначеності щодо прав власності і правил ведення бізнесу [2].

3. Недостатня розвиненість ринкової інфраструктури підтримки експорту – відсутність надійних та ефективних систем фінансування і страхування експорту, дієвих механізмів просування товарів на міжнародні ринки.

Негативні тенденції розвитку зовнішньої торгівлі України зумовлені передусім низькими темпами внутрішніх трансформаційних процесів. В умовах жорсткої конкуренції на світових ринках збільшується рівень відставання України від промислово розвинених країн [3].

Для успішного просування України на міжнародні ринки необхідне суттєве коригування зовнішньоторговельної політики, яке доцільно здійснювати за наступними стратегічними напрямками [2; 4]:

— визначитися з галузевими пріоритетами експортної діяльності і надавати дієву державну підтримку саме тим українським підприємствам, чий товари мають експортний потенціал на світовому ринку;

— визначити перелік країн, які можуть претендувати на роль стратегічних партнерів України. Вітчизняні підприємства повинні зосередити свої експортні зусилля на найбільш перспективних географічних напрямках;

— підвищити рівень захисту інформації та прав вітчизняних виробників;

— удосконалити менеджмент і маркетингове забезпечення зовнішньоекономічної діяльності;

— розробити систему показників і стандартів якості, що будуть стимулювати організацію та розвиток сучасного виробництва [2].

Стратегічним напрямком державного регулювання зовнішньоекономічної сфери є проведення експортоорієнтованої політики підприємств, а саме: оптимізацію структури експорту, розширення асортименту товарів та послуг, підвищення частки високотехнологічної продукції в загальному обсязі, пошук нових ринків збуту.

Першочергові протекціоністські заходи з підтримки експорту продукції українських товаровиробників доцільно реалізувати в напрямках зображених на рис. 1.



Рисунок – Заходи з підтримки експорту продукції вітчизняних товаровиробників [5]

Державне регулювання зовнішньої торгівлі України повинно враховувати не тільки сучасні тенденції нерівномірності міжнародних інтеграційних процесів і посилення міжнародної конкуренції, а й властиві трансформаційній економіці особливості взаємозв'язку між економічним зростанням, лібералізацією зовнішньої торгівлі та інституалізацією зовнішньоторговельної політики. Методи державного регулювання засновані на поступовій лібералізації зовнішньої торгівлі з послідовним скороченням адміністративних обмежень і їхнього заміщення ринковими інструментами регулювання при адекватних засобах державного контролю.

Концептуальними напрямками зміцнення позицій України на світовому ринку є диверсифікація експорту послуг, стимулювання розвитку сектору високотехнологічних послуг, розвиток транзитного потенціалу країни, розвиток експорту туристичних послуг і створення інституційного середовища розвитку ринку послуг. Для досягнення максимальних вигід від участі в світовій торгівлі послугами необхідна комплексна програма розвитку даного ринку в Україні з переорієнтацією на наукомісткі галузі та державна підтримка вітчизняних виробників, особливо телекомунікаційних, інформаційних, ділових та комп'ютерних послуг. Крім того, важливими постають питання модернізації систем науки і освіти відповідно до нових вимог економіки і суспільства. Під час реформування сфери послуг національної економіки слід враховувати зону природної конкурентоспроможності України – європейського статусу країни, надання транзитних послуг в галузі транспорту та зв'язку, розвиток туризму, забезпечення комерційної діяльності нерезидентів на території України. Диверсифікація географії всіх видів українського експорту послуг вимагає більш активних дій у зміцненні своїх позицій на ринках європейських країн. В той же час, важливою є інтенсифікація торгівлі з країнами далекого зарубіжжя по високотехнологічних видам послуг, розвиток потенціалу у експорті транспортних та туристичних послуг.

Отже, зовнішня торгівля товарами і послугами відіграє важливу роль у формуванні ВВП країни, забезпечення сталого розвитку економіки України. Відтак, заходи щодо її модернізації посідають важливе місце у системі заходів щодо подолання кризових явищ та посткризового відновлення економіки. Місце експорту у формуванні економічної динаміки є значним, а отже, він

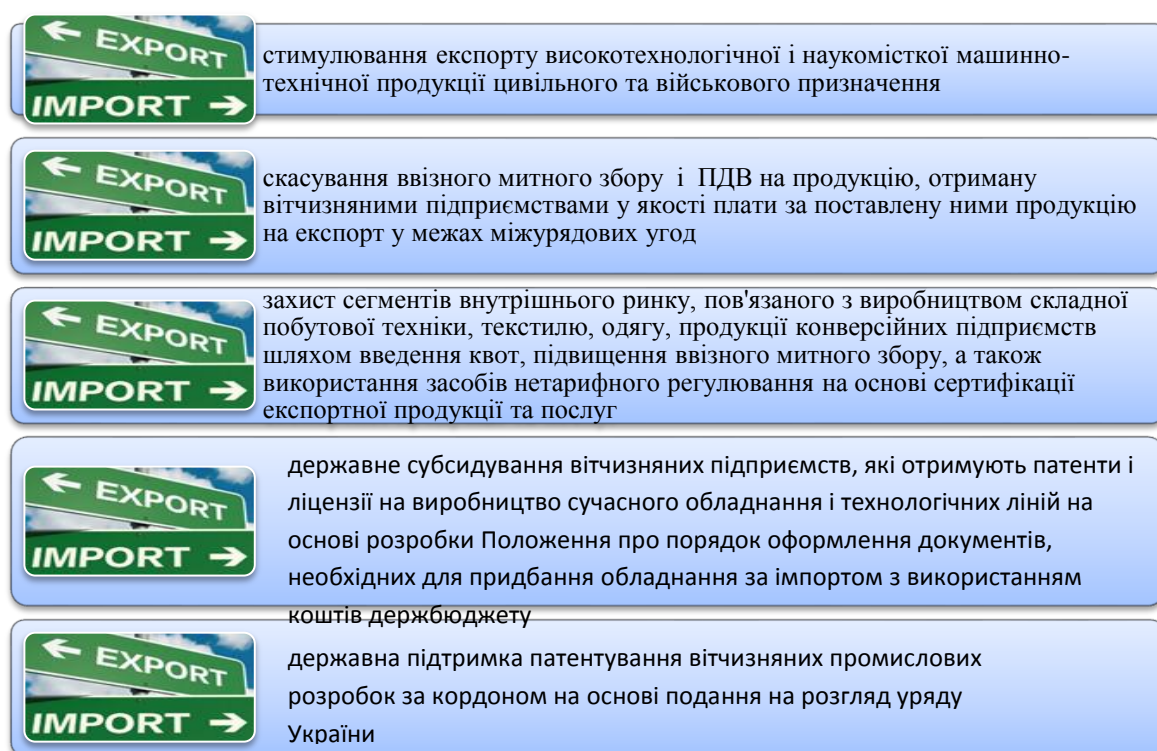
має перетворитися на чинник структурної перебудови вже у коротко– та середньостроковій перспективах.

Список використаних джерел:

1. Далик В.П. Зовнішня торгівля України: реалії та перспективи розвитку / В.П. Далик, Н.І. Дуляба // [Електронний ресурс]. – Режим доступу: http://www.visnyk-econom.uzhnu.uz.ua/archive/7_1_2016ua/31.pdf
2. Сидяга Б. Проблеми розвитку торговельного потенціалу України / Б. Сидяга // Соціально–економічні проблеми і держава. – 2014. – Вип. 1 (10). – С. 250–256. [Електронний ресурс]. – Режим доступу: <http://sepd.tntu.edu.ua/images/stories/pdf/2014/14sbvtpu.pdf>.
3. Носирев О.О. Зовнішня торгівля України з країнами ЄС: проблеми та напрями оптимізації / О.О. Носирев // Науковий вісник Волинського національного університету імені Лесі Українки. – 2011. – Вип. 18. – С. 81–88.
4. Панченко Ю. Зовнішня торгівля регіонів: кілька тривожних сигналів для України // Європейська правда. [Електронний ресурс]. – Режим доступу: <http://www.eurointegration.com.ua/articles/2016/09/9/7054154/>.
5. Кулицький С. Питання трансформації української зовнішньої торгівлі на сучасному етапі / С. Кулицький // Україна: події, факти, коментарі. – 2015. – № 23. – С. 49–59. [Електронний ресурс]. – Режим доступу: <http://www.nbuviar.gov.ua/images/ukraine/2015/ukr23.pdf>.

УДК 331.108

АНАЛІЗ ФАКТОРОВ, ВЛІЯЮЩИХ НА ПРОИЗВОДСТВО ОВОЩЕЙ ОАО «ОСНЕЖИЦКОЕ»

Е.С. Богдан

Полесский государственный университет, katrinabogdan@mail.ru

Высокая экономическая и социальная значимость производства овощной продукции обусловила ускоренное развитие овощеводства во всем мире. Превращение овощеводства в одну из основных или главную отрасль сельского хозяйства, базирующуюся на развитой материально–технической базе, активном использовании достижений науки и техники, которая является предметом особой заботы государства, – это характерная черта каждой экономически развитой страны с высоким уровнем жизни [1, с. 12].

Для каждой организации важно выявить, за счет каких факторов увеличивается производство продукции. Поэтому при анализе необходимо установить уровень как положительного, так и отрицательного влияния каждого фактора на производство. Все факторы, определяющие уровень выхода продукции влияют через изменение площади посева овощей и их урожайности.

Таблица 1 – Исходная информация для факторного анализа валового сбора овощей

Культура	Площадь посева, га			Урожайность, т/га			Валовой сбор, т		
	2015 год	2016 год	Откло- кло- нение	2015 год	2016 год	Откло- кло- нение	2015 год	2016 год	Откло- кло- нение
Капуста	22	19	–3	12,2	8,6	–3,6	268	164	–104
Свекла	9,5	3	–6,5	10,5	11,7	1,2	100	35	–65
Морковь	6	3	–3	15,5	17,3	1,8	93	52	–41
Лук на репку	25,5	16	–9,5	6,9	2,3	–4,6	177	37	–140

Наиболее весомым фактором, при производстве овощей, а также себестоимости единицы продукции, является урожайность. Чтобы доказать это проведем корреляционно–регрессионный анализ зависимости себестоимости 1т овощей открытого грунта (Y) от урожайности (X) в динамике за 7 лет [2, с. 45].

Исходные данные для решения системы уравнений рассчитываем с помощью таблицы 2.

Таблица 2 – Вспомогательная таблица для расчета коэффициентов регрессии и корреляции

Годы	x	y	xy	x ²	y ²
2010	7,5	0,611	4,5825	56,25	0,37
2011	16,2	0,692	11,2104	262,44	0,48
2012	17,6	1,409	24,7984	309,76	1,99
2013	12,8	1,528	19,5584	163,84	2,33
2014	16,8	1,833	30,7944	282,24	3,36
2015	10,3	1,128	11,6184	106,1	1,32
2016	7,0	0,400	2,8	49	0,16
Итого	88,2	7,601	105,3625	1229,63	10,01

Подставляя данные в систему уравнений, получим:

$$\begin{aligned} 7,601 &= 7a_0 + 88,2a_1, \\ 105,3625 &= 88,2a_0 + 1229,63a_1 \end{aligned}$$

Для того, чтобы освободиться от коэффициентов при a_0 , делим первое уравнение на 7, второе – на 88,2:

$$\begin{aligned} 1,086 &= a_0 + 12,6a_1, \\ 1,195 &= a_0 + 13,9a_1. \end{aligned}$$

Из второго уравнения вычитаем первое и получим:

$$0,109 = 1,3a_1$$

отсюда $a_1 = 0,084$. Подставляя значение $a_1 = 0,084$ в любое уравнение системы, получаем $a_0 = 0,027$.

В результате расчета параметров (a и b) было получено уравнение регрессии, которое имеет вид:

$$Y_x = 0,027 - 0,084x$$

Уравнение регрессии имеет следующую интерпретацию: себестоимость 1т овощей открытого грунта снизится на 0,084 руб. при увеличении урожайности на 1т/га. Кроме того, если урожайность (теоретически) будет равна нулю, то себестоимость 1т овощей открытого грунта составит 0,027 руб.

Коэффициент корреляции вычисляется по формуле 1:

$$r = \frac{\sum xy - \frac{\sum x * \sum y}{n}}{\sqrt{\left(\sum x^2 - \frac{(\sum x)^2}{n}\right) * \left(\sum y^2 - \frac{(\sum y)^2}{n}\right)}} = \frac{105,3625 - \frac{88,2 * 7,601}{7}}{\sqrt{\left(1229,63 - \frac{88,2^2}{7}\right) * \left(10,01 - \frac{7,601^2}{7}\right)}} = 0,69$$

$$(1) \quad d = (r^2) = 69\%$$

Коэффициент корреляции близок к единице, значит связь между урожайностью и себестоимостью тесная.

Проведенный анализ экономической эффективности производства овощей показывает, что повышение валового сбора овощной продукции в ОАО «Оснежицкое» способствует существенное

повышение урожайности, занятых овощами. Это свидетельствует о высокой эффективности использования земли и эффективном применении передовых технологий в хозяйстве.

Список использованных источников:

1. Гусаков, В. Святогор, А. Сущность, средства и факторы интенсификации сельского хозяйства // Известия НАН Беларуси. 2005. № 2. С. 2–15.

2. . Сельское хозяйство Республики Беларусь 2013. Статистический сборник / Министерство статистики и анализа Республики Беларусь – Мн., 2013. – 364 с.

УДК 64.011.32

**МАТЕРИАЛЬНЫЕ РЕСУРСЫ И ЗНАЧЕНИЕ ИХ РАЦИОНАЛЬНОГО
ИСПОЛЬЗОВАНИЯ**

Т.В. Букас

Бобруйский филиал, УО «БГЭУ», tanya.bukas@mail.ru

В настоящее время на предприятиях Республики Беларусь актуальным является вопрос об экономии и рациональном использовании материальных ресурсов.

Рациональное использование материальных ресурсов – это качественная характеристика их потребления на разумном уровне, который можно было бы признать общественно необходимым, а рационализация потребления материальных ресурсов – это непрерывный процесс совершенствования их использования, связанный с развитием производства.

Основными источниками, раскрывающими сущность материальных ресурсов, являются работы Ладутько Н.И., Стражева В.И, Головачева А.С., Климука В.В., Акулич В.В., Маркарьяна Э.А., Бабука И.М., Ильина А.И., Тумасяна А.А. и Василевской Л.И. и других ученых. В данных источниках подробно рассмотрено понятие и виды материальных ресурсов, их значение в развитии предприятия.

Необходимо отметить, что существуют различные трактовки категории материальных ресурсов. Обобщая различные точки зрения ученых на содержание понятия «материальные ресурсы» представленные в учебной и научной литературе, можно выделить несколько подходов:

– во-первых, под материальными ресурсами понимают предметы труда, предназначенные для производственного процесса;

– во-вторых, под материальными ресурсами понимается часть оборотных средств в натурально-вещественной форма участвующие в производстве продукции;

– в-третьих, материальные ресурсы представляют собой ресурсный потенциал предприятия.

Исследование методологических и методических аспектов экономического анализа материальных ресурсов отражены в работах отечественных и зарубежных ученых: Л.Л. Ермолович, Г. В. Савицкой, В. И. Стражева, Поздняковой В.Я., Дашинской Н.П., Скамай Л.Г. и других.

Для учета и планирования, материальные ресурсы классифицируются по различным взаимодополняющим критериям, таким как: функциональный признак, по степени новизны, по уровню потребления, по месту образования, по динамике спроса и др.

Для характеристики использования материальных ресурсов используются две группы показателей: показатели степени их использования и показатели эффективности их использования. К первой группе показателей относят: коэффициент использования, коэффициент извлечения, уровень отходов, коэффициент раскроя, норматив предельного расхода, удельную массу изделия, агрегатный индекс, норму естественной убыли и другие. Для оценки эффективности использования материальных ресурсов используется система взаимосвязанных обобщающих (материалоемкость, материалоемкость, коэффициент соотношения темпов роста объема производства продукции и материальных затрат, показатель рентабельности материальных ресурсов) и частных показателей (сырьемкости, металлоемкости, топливеемкости, энергоемкости и др.) которые позволяют проанализировать процесс потребления материальных ресурсов на предприятии.

Однако, при анализе различных методик оценки эффективности использования материальных ресурсов, представленных в экономической литературе необходимо отметить, что данная оценка не может ограничиваться лишь рамками минимизации используемых ресурсов при изготовлении конкретного изделия тем или иным производителем и даже рамками отдельной отрасли. Сам процесс рационального использования материальных ресурсов и, соответственно, методы оценки его

эффективности должны быть органически встроены как в процесс производства (проектирование, изготовление), так и процесс обращения (распределение, транспортирование, хранение, продажа) и потребления (эксплуатация, ремонт, утилизация), т.е. соответствовать классической схеме фаз расширенного воспроизводства.

Следует отметить, что разработки отечественных экономистов по проблемам эффективного использования материальных ресурсов в основном выполнены применительно к условиям жесткого директивного управления народным хозяйством, хотя многие из них указывали на необходимость перехода преимущественно к экономическим методам регулирования рационального использования материальных ресурсов предприятия.

Направления выявления резервов экономии материальных ресурсов, организации системы управления ими изложены в статьях и учебниках таких авторов, как Еремина А., Зайцев Н.Л., Свиридовой С.В., Ермолович Л.Л., Волков О.И., Володько О.В., Головачева А.С. и других. Проведенный анализ данных источников показал, что в соотношении терминов «рациональное потребление» и «экономия» первый из них следует считать более широким понятием. Экономия материальных ресурсов является количественным выражением результата рационализации их потребления. Для выявления резервов и определения путей увеличения конечных результатов производства используют факторный анализ материальных ресурсов, аддитивные и мультипликативные индексные модели.

Рациональное потребление материальных ресурсов – один из факторов роста эффективности производства. Себестоимость используемого в производстве материала снижается в результате сокращения удельного расхода материалов на единицу продукции, что непосредственно связано с уменьшением норматива оборотных средств. Так как в структуре большинства промышленных предприятий Республики Беларусь наибольшую удельную долю занимают материальные затраты, то величина материалоемкости продукции оказывает непосредственное влияние на размеры производственных запасов и стоимость нормируемых оборотных средств. Это имеет большое значение для финансового состояния предприятия.

Факторы, воздействующие на потребление материальных ресурсов, совершенствование методологического аппарата оценки их использования можно рассмотреть на основе статей и учебников Климука В.В., Головачева А.С., Елисеевой Т.П., Скляренко В.К., Степанова В.И. и других ученых.

Среди зарубежных авторов можно выделить труды таких ученых, как Ф. Котлер, Дж.Р.Эванс, авторских коллективов в составе М.Х. Мескона, М.Альберта, Ф. Хедоури; Э.Д. Долана, Д. Линдсея и Р. Пиндайка, Д. Рубинфельда. Здесь рынок материальных ресурсов рассматривается как составная часть, сегмент общего рынка, а вопросы рационального ресурсопользования как один из элементов повышения эффективности производства в целом.

Нормативно–правовой основой регулирования потребления материальных ресурсов являются: Закон Республики Беларусь «Об энергосбережении», Инструкция о порядке нормирования расхода сырья и материалов в производстве продукции, Инструкция по бухгалтерскому учету доходов и расходов, Методические рекомендации по прогнозированию, учету и калькулированию себестоимости продукции (товаров, работ, услуг) в промышленных организациях системы Министерства промышленности Республики Беларусь (утверждены приказом Министерства промышленности Республики Беларусь 05.06.2015 № 273) и другие.

Проведенные исследования показали, что действия, направленные на повышение эффективности рационального использования материальных ресурсов, должны предприниматься, прежде всего, в первичном производственном звене — на предприятии. Более экономное и рациональное использование материалов на конкретных предприятиях приведет в итоге к необходимому результату и на уровне экономики страны.

Таким образом, в современных условиях хозяйствования проблема ресурсосбережения наиболее актуализирована, что обусловлено требованиями отечественного и мирового рынков к оптимизации производственных затрат. Данное направление реализуется, в первую очередь, через рационализацию использования материальных ресурсов, составляющих основную долю в стоимости промышленной продукции. На современном этапе развития экономической науки все большую значимость приобретает управление эффективностью использования материальных ресурсов, которое призвано обеспечить повышение конкурентоспособности производимой продукции, манипулировании ценами, полезный расход и комплексное использование всех видов закупленных материальных ресурсов и, в целом, повышение деловой активности предприятия на рынке.

Список использованных источников:

1. Климук, В.В. Концептуальные аспекты содержания материальных ресурсов и экономическая выгода от их минимизации на промышленном предприятии / В.В. Климук // Бухгалтерский учет и анализ. – 2015. – № 8. – С. 9 – 16.
2. Степанов, В.И. Нормирование расходов материальных ресурсов: учебное пособие / В.И. Степанов. – М.: Издательский центр «Академия», 2009. – 176 с.

УДК 338

СТИМУЛИРОВАНИЕ ПРОТИВ СБАЛАНСИРОВАННОСТИ: ИСТОЧНИКИ РОСТА БЕЛОРУССКОЙ ЭКОНОМИКИ

А.А. Быков¹, О.А. Горлова², Т.В. Хвалько³

¹Белорусский государственный экономический университет, aliaksei.bykau@yandex.ru

²Мытищинский филиал МГТУ им. Н.Э. Баумана, o-nil@mail.ru

³Министерство экономики Республики Беларусь, viexost@mail.ru

С 2015 г. Национальный банк проводит умеренно–жесткую денежно–кредитную политику, что проявляется в сокращении объемов эмиссионного кредитования, поддержании положительных реальных процентных ставок и рыночном ценообразовании на валютном рынке. Программой деятельности Правительства Республики Беларусь на 2016 – 2020 гг. восстановление сбалансированного экономического роста также признано основным приоритетом. В Программе указано, что своевременное ужесточение в течение 2015 года бюджетно–финансовой и денежно–кредитной политики, переход к гибкому обменному курсу белорусского рубля позволили качественно улучшить показатели платежного баланса страны, обеспечить стабильность на валютном рынке, снизить инфляцию [4].

Обоснованность решений, направленных на сбалансированность, подтверждена выводами белорусских и зарубежных экономистов. В исследовании, проведенном учеными НАН Беларуси, доказано, что кризисы в белорусской экономике происходили в результате ее разбалансированности, вызванной активным стимулированием роста [2]. Однако, как показывает теория, приведение экономики к равновесному состоянию не сможет ускорить ее рост. Скорее всего, практически невозможно достичь высоких темпов годового прироста экономики в 5–10% при одновременном обеспечении ее сбалансированности. Не случайно Программой социально–экономического развития Республики Беларусь на 2016 – 2020 годы предусмотрен ожидаемый прирост ВВП в 2020 к 2015 около 12–15%, что соответствует среднегодовому приросту в 2,5% [5]. Означает ли это, что высокие темпы экономического роста возможны только при условии денежно–кредитного стимулирования?

Вопрос о возможности и целесообразности денежно–кредитного стимулирования экономического роста можно без преувеличения назвать центральной экономической проблемой современности. Открытая полемика между сторонниками и противниками стимулирования ведется не только в России (С. Глазьев, Б. Титов против руководства ЦБР), но и в США (сторонники продления политики смягчения против политики роста процентных ставок ФРС).

Уникальность ситуации в том, что мировая экономическая наука и практика не предлагают готовых рецептов действий в подобной ситуации, поскольку в современной экономической истории проблема возникла впервые, и ведущие экономики мира ее не преодолели. Суть проблемы в общем виде такова: как долго можно осуществлять стимулирование роста экономики за счет денежно–кредитной экспансии, ведущей к росту долгов? О нерешенности данной проблемы свидетельствуют продолжающиеся программы количественного смягчения и отрицательные процентные ставки в Англии ЕС, Японии; стимулирование внутреннего спроса на фоне снижения экспорта в Китае; а также недавний отказ США от политики смягчения, последствия которого еще не очевидны. Тем временем, общемировая сумма долгов на балансах центральных банков с 2008 г. увеличилась на 12 трлн. долл. и продолжает прирастать ежегодно на 1 трлн. долл., что существенно превышает рост мирового ВВП.

Республика Беларусь накопила без преувеличения уникальный опыт стимулирования экономического роста, при этом практику применения стимулирующих мер можно условно разделить на несколько этапов:

- 1) до 2009 г. – мягкая денежно–кредитная политика при благоприятных условиях для экспорта;
- 2) 2009 – 2010 гг. – мягкая денежно–кредитная политика при ухудшении экспортной конъюнктуры вследствие мирового кризиса;
- 3) 2011 – 2014 гг. – постепенное сокращение стимулирования экономики при относительно благоприятных экспортных условиях;
- 4) с 2015 г. по н.в. – переход к сбалансированной модели роста, предполагающей существенное сокращение стимулирования, на фоне сокращения экспорта.

Стимулирование экономического роста в Беларуси в период с 2007 по 2014 гг. осуществлялось:

- посредством государственных инвестиций, направляемых, в том числе, в счет льготного кредитования строительства;
- через стимулирование потребительского спроса на основе роста оплаты труда и потребительского кредитования.

Практика показала, что стимулирующие меры не приводят к столь негативным последствиям, как гиперинфляция, только если осуществляются на фоне благоприятной экспортной конъюнктуры. Сейчас ситуация с экспортом для нас крайне неблагоприятна.

Причина негативных эффектов стимулирования малой открытой экономики кроется в ее зависимости от импорта – как рост инвестиций, так и конечного потребления вызывает увеличение импорта промежуточных и конечных продуктов, что приводит к увеличению отрицательного внешнеторгового сальдо и росту долгов секторов экономики. Отказ от стимулирования и переход к сбалансированной денежно–кредитной политике позволил остановить рост совокупного внешнего долга, но и затормозил рост ВВП, вследствие сокращения как инвестиций, так и потребления.

Нами был проведен анализ возможностей избирательного стимулирования секторов экономики, при этом была поставлена задача поиска таких методов и объектов стимулирования, при котором сохранится сбалансированность экономики. В качестве методологии анализа использован межотраслевой баланс (таблицы «затраты–выпуск») и показатели расчета добавленной стоимости национального происхождения в экспорте и внутреннем спросе [1]. В расчетах использованы данные за 2007 – 2014 гг. Результаты приведены на рисунке 1.



Рисунок – Разделение ВВП на компоненты, зависимые от экспорта и внутреннего спроса

В частности, использованная методология позволила разделить ВВП на две компоненты: добавленную стоимость, созданную за счет экспорта (ДСЭ); а также добавленную стоимость, созданную за счет внутреннего спроса (потребительского и инвестиционного) – (ДСВ). Как видно из второго графика, существует тесная связь между внешнеторговым сальдо и соотношением двух компонент ВВП: стимулирование внутреннего спроса при падении доходов от экспорта ведет к отрицательному внешнеторговому сальдо и росту внешнего долга. Следовательно, в малой открытой экономике стимулирование внутреннего спроса с высокой степенью вероятности приведет к ее разбалансированности, а достигнутый рост окажется кратковременным. Единственным возможным методом стимулирования остается стимулирование экспортеров, в том числе на основе инвестиций в их модернизацию. В этом случае воспроизводство инвестированных средств будет осуществляться через рост экспортных доходов. В дальнейшем дополнительные экспортные доходы могут быть направлены на увеличение внутреннего спроса, включая увеличение денежных доходов населения и жилищное строительство.

Предложенная методология позволила оценить вклад видов экономической деятельности (отраслей экономики) в сальдо внешней торговли предложить рекомендации по обеспечению сбалансированного экономического роста:

1. Основной вклад в чистые экспортные доходы белорусской экономики формировало производство нефтепродуктов и химическое производство. Снижение сырьевых цен с 2015 г. существенно сократило экспортные доходы. Особенно болезненно это сказалось на доходах бюджета, поскольку данные отрасли формируют основную долю доходов бюджета.

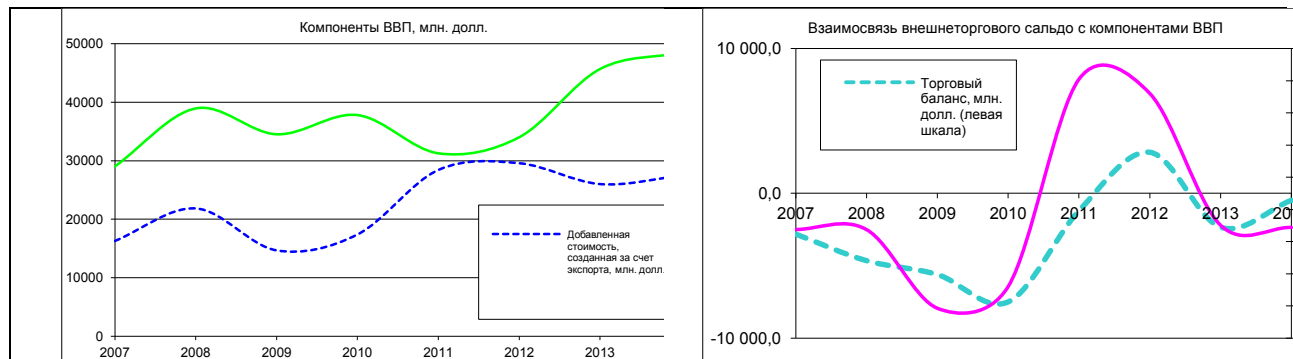
2. Следует развивать другие виды деятельности, генерирующие чистый экспорт (они занимают 3–4 позиции в рейтинге) – транспортные услуги, а также ИТ–услуги (последние относятся к ВЭД «Операции с недвижимым имуществом»), но их рост не восполнит потерь доходов бюджета, т.к. добавленная стоимость в указанных отраслях распределяется преимущественно на оплату труда.

3. Строительная отрасль производит около 10% ВВП, но при этом генерирует 3,5 – 4,5 млрд. долл. чистого импорта в год [3], поэтому сокращение объемов строительства (что уже произошло) благоприятно скажется на сбалансированности экономики.

4. Несмотря на то, что пищевая продукция занимает весомую долю в экспорте, совокупный спрос на данную группу товаров несколько превышает объемы экспорта – следовательно, остаются резервы в увеличении экспорта и импортозамещения сельхозпродукции и продуктов питания.

5. Беларусь становится чистым импортером продуктов машиностроения – транспортных средств, электроники, оборудования. Для поддержки отрасли необходимо включение отечественных производителей в глобальные цепочки стоимости, а также поддержка малого и среднего производственного предпринимательства, ориентированного на экспорт.

6. Есть резервы роста экспорта традиционных социальных услуг – здравоохранения, образования. Следует по возможности стимулировать экспортную ориентацию данного сектора.

7. Ввиду общего снижения доходов бюджета вследствие сокращения доходов ведущих экспортеров (прежде всего – предприятий нефтехимии), возврат к прежней модели развития, с высокой степенью участия государства в экономике, практически маловероятен. В этих условиях драйвером роста может стать частный сектор, а также компании, созданные с привлечением иностранных инвестиций.

8. Основным источником роста должна стать всесторонняя поддержка экспортеров, включая крупные государственные предприятия, малые частные компании и индивидуальных предпринимателей. Следует по возможности использовать различные инструменты экономической политики государства, включая денежно–кредитную, налоговую, бюджетную – для целенаправленного стимулирования экспорта, вне зависимости от размера и формы собственности экспортеров, как в текущей, так и в инвестиционной деятельности (модернизации).

Список использованных источников:

1. Быков А.А., Колб О.Д. Показатель «добавленная стоимость национального происхождения в экспорте»: расчет и возможности применения // Белорусский экономический журнал. 2016. №1. С. 128–143.

2. Колесникова И.В. Сущность сбалансированного развития, критерии и показатели оценки / Макроэкономические аспекты обеспечения сбалансированности национальной экономики / А.И. Лученок и др. – Минск, Беларуская навука, 2015. – С. 5 – 19.

3. Национальный статистический комитет Республики Беларусь [Электронный ресурс]. – Режим доступа: <http://belstat.gov.by>. – Дата доступа: 20.04.2016.

4. Об утверждении Программы деятельности Правительства Республики Беларусь на 2016 – 2020 годы: постановление Совета Министров Республики Беларусь, 05.04.2016 № 274 // ЭТАЛОН. Законодательство Республики Беларусь [Электронный ресурс] / Нац. центр правовой информ. Респ. Беларусь. – Минск, 2016.

3. Основные положения программы социально–экономического развития Республики Беларусь на 2016 – 2020 годы [Электронный ресурс]. – Режим доступа : <http://shod.belta.by/programma>, свободный. – Загл. с экрана.

«ЗЕЛЕНАЯ» ЭКОНОМИКА КАК ИНСТРУМЕНТ ОБЕСПЕЧЕНИЯ УСТОЙЧИВОГО РАЗВИТИЯ

А.Н. Валюх, А.Ю. Якимчук, Д.Б. Зайцев

Национальный университет водного хозяйства и природопользования (г. Ровно, Украина),
alinayakim@ukr.net, a.m.valiukh@nuwm.edu.ua, a.y.yakymchuk@nuwm.edu.ua

Сегодня решение экологических проблем невозможно обеспечить только усилиями специалистов в сфере окружающей среды – экологов, управленцев, юристов, инженеров, законодателей – или же с помощью одних только институтов государственной власти. Для эффективного достижения цели – повышения экологической безопасности – необходимо активное участие всех людей вне зависимости от их социального или культурного статуса. Формирование устойчивого развития сегодня есть глобальной проблемой. Своеобразным средством достижения устойчивого развития, инструментом его обеспечения есть концепция «зеленой» экономики.

Концепция «зеленой экономики» получает все больший общественный резонанс и популярность. Она активно обсуждается учеными, экспертами, политиками, неправительственными организациями. Сторонники концепции «зеленой экономики» считают, что преобладающая сейчас экономическая система несовершенна. Поскольку негативные последствия функционирования экономической системы значительны, что влечет многие экологические проблемы (изменение климата, опустынивание, уменьшение видов биоразнообразия, истощение природного капитала, широкомасштабная бедность, нехватка пресной воды, продовольствия, энергии, неравенство людей и стран), то понятно, что просто сама по себе концепция устойчивого развития не работает. Нужны новые инструменты и стимулы [1]. В классическом понимании «зеленая» экономика есть синтезом природного и физического капиталов (рис.).



Рисунок – Структура «зеленой» экономики

Для выживания и развития человечества требуется переход к «зеленой экономике» – то есть системе видов экономической деятельности, связанных с производством, распределением и потреблением товаров и услуг, которые приводят к повышению благосостояния человека в долгосрочной перспективе, при этом не подвергая будущие поколения воздействию значительных экологических рисков или экологического дефицита. Программа развития ООН по окружающей среде (ЮНЕП) в 2008 г. выступила с инициативой по «зеленой экономике», целью которой является использование исторической возможности в настоящее время сформировать экономику завтрашнего дня [5].

Учеными для перехода к «зеленой экономике» предлагается широкий спектр инструментов [1–4]:

- соответствующее принципам устойчивого развития ценообразование, включая отказ от неэффективных субсидий, оценку природных ресурсов в денежном выражении и введение налогов на то, что вредит окружающей среде;
- политика государственных закупок, которая поощряет производство экологичной продукции и использование соответствующих принципам устойчивого развития методов производства;
- реформирование систем «экологического» налогообложения, предполагающего смещение акцента с налога на рабочую силу на налоги на загрязнение;

– рост государственных инвестиций в соответствующую принципам устойчивого развития инфраструктуру (включая общественный транспорт, возобновляемые источники энергии, строительство энергоэффективных зданий) и природный капитал для восстановления, поддержания и, где это возможно, увеличения объема природного капитала;

– целевая государственная поддержка исследований и разработок, связанных с созданием экологически чистых технологий;

– социальные стратегии, призванные обеспечить согласование между целями в социальной области и существующими или предлагаемыми экономическими стратегиями.

К тому же инициатива по «зеленой экономике» основана на трех главных принципах [1]:

– оценка и выдвигание на первый план природных услуг на национальном и международном уровнях;

– обеспечение занятости населения за счет создания «зеленых» рабочих мест и разработки соответствующей политики;

– использование рыночных механизмов для достижения устойчивого развития.

Республика Корея была первой страной, которая объявила реализацию концепции «зеленого» роста в качестве национальной стратегии [1]. Основное внимание в рамках этой стратегии уделяется трем элементам: промышленности, энергетике и инвестициям. Стратегия нацелена на сохранение масштабов производительной экономической деятельности при минимальном использовании энергоресурсов и иных ресурсов; минимизации давления на окружающую среду всех используемых видов энергии и ресурсов, принятии мер для превращения инвестиций в природоохранную деятельность в движущую силу экономического роста.

Многие страны (США, Германия, Франция, Польша) используют различные инструменты «зеленой экономики» в своей национальной политике и стратегиях развития. О необходимости «зеленого» роста все чаще говорят и в Украине, в том числе на высоком государственном уровне. При этом многие развивающиеся страны опасаются, что использование модели «зеленой экономики» может замедлить процесс их развития. Эта проблема требует дополнительного анализа и дискуссий о том, в какой степени это верно и как можно смягчить возможные издержки [1–5].

На Конференции ООН по устойчивому развитию в Бразилии в 2012 г. («Рио+20»), «зеленая» экономика в контексте устойчивого развития стала одной из важнейших центральных тем конференции (наравне с разрешением проблемы бедности). При этом требуются дополнительные исследования и дискуссии, чтобы определить, каким образом «зеленая» экономика будет способствовать ускорению процесса перехода к устойчивому развитию.

Список использованных источников:

1. «Зеленая экономика» – новый вектор устойчивого развития. – Электронный ресурс: <http://www.ictsd.org/bridges-news/мосты/news>.

2. Margulis, Lynn and Dorion Sagan, 2007, Dazzle Gradually: Reflections on the Nature of Nature, Science writers Books.

3. Margulis, Lynn and Eduardo Punset (исп.)русск., eds., 2007 Mind, Life and Universe: Conversations with Great Scientists of Our Time, Sciencewriters Books.

4. Margulis, Lynn, 2007, Luminous Fish: Tales of Science and Love, Sciencewriters Books.

5. Daly, Herman E. (1995). «On Wilfred Beckerman's Critique of Sustainable Development». Environmental Values 4: 49–55.

УДК 338.31

ФИНАНСОВАЯ УСТОЙЧИВОСТЬ ПРЕДПРИЯТИЯ: УПРАВЛЕНЧЕСКИЕ АСПЕКТЫ

Н.В. Волкова

Санкт–Петербургский политехнический университет Петра Великого

Современное состояние российской экономики в течение ряда лет характеризуется длительным экономическим спадом, что обусловлено причинами как внутреннего, так внешнего характера, которые оказывают влияние на все отрасли и сферы, народного хозяйства. К внешним причинам следует отнести существенные изменения в конъюнктуре мировой экономики, антироссийские санкции, социальную нестабильность во многих регионах мира. К внутренним причинам, тормозящим развитие предприятий и российской экономики в целом, относятся значительная изношенность основных производственных фондов, недозагрузка производственных мощностей, недоста-

точный рост производительности труда, неэффективное управление предприятием и низкий уровень инноваций на предприятиях. В результате воздействия этих причин в первом полугодии 2016 года ВВП снизился на 0,9% по отношению к тому же периоду 2015 года и продолжал снижаться до конца 2016 года; наблюдаются частичная стагнация безработицы и инфляционные процессы (5,4% за 2016 год)[4]. Развитие отраслей и сфер деятельности неравномерно. По мнению Минэкономразвития России, промышленное производство, транспорт, сельское хозяйство имеют тенденцию роста и, таким образом, содействуют замедлению экономического спада. В то же время строительство и розничная торговля испытывают негативные тенденции в развитии и оказывают отрицательное влияние на экономическую ситуацию[4].

О развитии кризисных явлений в экономике свидетельствует существенный рост доли убыточных предприятий в 2016 году до 28,1% в среднем от числа всех предприятий. Наибольший рост убыточных предприятий в 2016 году (более 30%) показали производство, строительство, научные исследования железнодорожный транспорт, недвижимость и аренда, производство энергии, газа, воды[5]. Рассмотренные тенденции в российской экономике свидетельствуют о несоответствии используемых традиционных моделей и концепции управления экономикой на различных уровнях динамично меняющимся экономическим условиям и параметрам, их характеризующим. Формируется спрос на новые модели развития и управления экономическими субъектами, наиболее адекватно соответствующие современным реалиям.

Растущие требования к эффективному обновлению российской экономики на макро и микроуровне выдвигают на первый план проблему стабильного и устойчивого развития, как отдельных хозяйствующих субъектов, так и системы в целом. Важную роль в экономическом развитии в современных условиях играет обеспеченность финансовыми ресурсами. Нестабильность, изменчивость внешней среды требуют более качественного управления финансовыми ресурсами организации, ориентированного на обеспечение финансовой устойчивости организации, которая служит основой роста стоимости компании [1,2].

Современные российские условия хозяйствования характеризуются ростом предпринимательского риска и наличием существенных финансовых проблем, что обусловлено экономическим кризисом и неблагоприятной внешнеэкономической ситуацией. В нестабильных условиях российской экономики финансовое состояние значительного большинства организаций характеризуется как неустойчивое, с повышенным риском неплатежеспособности или даже как кризисное. В результате у предприятий могут отсутствовать собственные средства для развития производства, а инвестиционная привлекательность становится очень низкой, что не дает возможности привлечь сторонние финансовые ресурсы. Однако избыточная устойчивость предприятия характеризуется сверхнормативными запасами и резервами и также препятствует развитию организации, внедрению инноваций.

Одним из аспектов финансовой устойчивости предприятия является оценка его финансовой независимости, т.е. доли собственного капитала в совокупном капитале фирмы. Однако ориентация только на эту характеристику может исказить результаты оценки: в кризисных условиях у предприятий могут даже отсутствовать даже заемные средства из-за их низкой конкурентоспособности, но при этом показатели финансовой независимости будут достаточно высокие.

Рассмотренные аспекты и проблемы оценки финансовой устойчивости предприятия обуславливают необходимость совершенствования инструментов и методов ее анализа и оценки, адаптации этих методов к совершенным требованиям, ориентации на управление финансовой устойчивостью предприятия во взаимосвязи со стратегическим и тактическим управлением предприятием[1].

В условиях глобализации экономики и открытых рынков представляется перспективным использование концепции менеджмента на основе ожиданий (Expectations Based Management – EBM)[3]. Эта концепция полагает, что превышение фактической эффективности над ожидаемой главным фактором создания стоимости для акционеров, и увязывает друг с другом критерии эффективности деятельности, систему ее оценки и получаемые результаты. В отношении финансовой устойчивости эта концепция позволяет рассматривать управление финансовой устойчивостью предприятия по различным горизонтам планирования (в краткосрочной и долгосрочной перспективе); учитывать изменения во внешней среде, их влияние на финансовую устойчивость и будущую стоимость бизнеса; минимизировать внешние экономические и финансовые риски.

Для реализации концепции EBM в отношении управления финансовой устойчивостью предприятия рассматриваются следующие аспекты:

1. управление финансовой устойчивостью предприятия осуществляется по критериям, соответствующим стратегии развития предприятия;

2. формируются относительные показатели финансовой устойчивости предприятия; устойчивость относительно возможности получения дополнительных финансовых ресурсов (кредитоспособностью предприятия и структура его капитала); устойчивость относительно покрытия обязательств (платежеспособность и ликвидность); устойчивость относительно эффективного использования финансовых ресурсов (экономическая эффективность инвестиций);

3. на основе относительных показателей финансовой устойчивости формируется модель оценки комплексной финансовой устойчивости предприятия;

4. определение факторов, увязывающих стоимость предприятия с оценкой его финансовой устойчивости;

5. организация управления финансовой устойчивостью в условиях конкретного предприятия.

Формирование и использование такого подхода к управлению финансовой устойчивостью предприятия позволяет вести многофакторный динамический анализ устойчивого развития предприятия, выявлять уровень угроз, разрабатывать мероприятия по их минимизации, оценивать изменение стоимости предприятия.

Список использованных источников:

1. Волкова, Н.В. Проблемы управления финансовой устойчивостью предприятия в современных условиях / В сборнике: "Финансовые решения XXI века: теория и практика". Сборник научных трудов 17-й междисциплинарной научно-практической конференции. – Санкт-Петербургский политехнический университет Петра Великого: 2016. – 63–67 с.

2. Гузикова, Л.А. Новая финансовая реальность как причина и следствие новой экономической реальности / В книге: Формирование новой экономики и кластерные инициативы: теория и практика. – Санкт-Петербургский политехнический университет Петра Великого: 2016. – 51–71 с.

3. Коупленд Т., Долгофф А. «Expectations-Based Management. Как достичь превосходства в управлении стоимостью компании» / Москва: Издательство «Эксмо»: 2009. – 384 с.

4. "О текущей ситуации в экономике российской федерации по итогам первого полугодия 2016 года" / Отчет Минэкономразвития. – <http://economy.gov.ru/wps/wcm/connect/>

5. "О финансовых результатах деятельности организаций в январе–мае 2016 года" / Отчет Федеральной службы государственной статистики. – http://www.gks.ru/bgd/free/b04_03/Isswww.exe/Stg/d01/151.htm

УДК 330.55

ТЕНДЕНЦИИ ИЗМЕНЕНИЯ СТРУКТУРЫ ВРП В СУБЪЕКТАХ ФЕДЕРАЛЬНЫХ ОКРУГОВ РОССИИ

В.В. Гамукин

Тюменский государственный университет, valgam@mail.ru

Несмотря на происходящие внутри и за пределами России события, российская экономика в XXI веке оказывается чуть более устойчивой, чем от нее ожидают исследователи, политики и население. Одним из основных факторов такой устойчивости является адаптивная способность региональных экономик к демпфированию внешних и внутренних факторов риска. Совокупность экономик отдельных регионов в конечном итоге составляет основной фундамент национальной экономики, что позволяет в условиях экономической дестабилизации рассчитывать на балансирующие свойства данных экономик, на их способность адаптироваться к изменяющимся условиям, на готовность модифицироваться под воздействием внешней среды и на устойчивость внутри- и межрегиональных хозяйственных связей. Уравновешивание конструктивных и деструктивных импульсов в конечном итоге обеспечивается не столько директивами органов власти и управления или инструментами рыночного равновесия, сколько сложившейся структурой экономики регионов, которая, вместе с тем, продолжает постоянно трансформироваться.

Помимо этого, положительное влияние оказывает многочисленность и многообразие регионов, способствующее уравновешиванию общей экономической ситуации в стране. Если структура экономики отдельных регионов оказывается более уязвимой к дестабилизирующим факторам, то иная структура в других регионах, наоборот, может оказаться более приспособленной к ним и готовой воспользоваться изменяющимися условиями для обеспечения экономического процветания.

Мы рассматриваем три стратегии управления структурой региональных экономик:

1. Индивидуализация структуры экономики регионов. В этом случае она формируется путем выборочного развития отдельных элементов. Эта стратегия оказывается жизнеспособной в усло-

виях протяженной территории страны, когда сбалансированное формирование экономики регионов невозможно из-за климатического фактора и наличия природных ресурсов. Иллюстрацией данной стратегии является строительство социалистической экономики в СССР, когда каждый регион обладал определенной специализацией и совершенствовался в ней, выходя за ее рамки только в сопутствующие данной специализации сектора экономики. Усилия современного Китая [1] направлены на преодоление последствий реализации именно такой стратегии. Необходимо учитывать, что данный вариант имел полное право на существование в заданных географических и исторических условиях, но продолжительность его реального воплощения оказалась сильно зависимой от цементирующих политических устоев. При такой стратегии неизбежно возникают перекосы в структуре занятости, что, в свою очередь, обеспечивает разбалансирование социальной структуры. Это приводит к диспропорциям при формировании и распределении обобществленных финансовых фондов, а значит к разному уровню бюджетной обеспеченности и необходимости жесткого централизованного межбюджетного перераспределения. Вместо обеспечения равных возможностей формирования источников средств для предоставления бюджетных услуг приходится прибегать к изъятию средств у одних регионов и передаче их другим. В конечном итоге отраслевая специализация структуры экономики регионов становится причиной множества общественных проблем. В момент ослабления устоев, резко возрастает риск сепаратизма, приводящий к распаду страны, что и произошло с СССР в 1991 г.

2. Приведение структуры экономики регионов к единообразному состоянию для того, чтобы она одинаково реагировала на различные внешние и внутренние макроэкономические вызовы. Эта стратегия оказывается эффективной для компактных стран с примерно равными климатическими условиями, наличием природных ресурсов, развитой транспортной сетью и т.д. Для большинства стран Европы эти условия соблюдаются и поэтому они практически всегда устойчиво переносят внешние шоки. Современная экономическая конструкция экономики Еврзоны построена на выравнивании структур экономики отдельных стран [2–4]. Помимо сугубо экономических задач, такая стратегия позволяет рассчитывать на прогнозируемое выравнивание социальных, политических и иных условий жизни населения. Предполагается, что схожесть структуры экономики в определенном временном горизонте автоматически приведет к одинаковости структуры занятости [5–6], что, в свою очередь, обеспечивает равномерность социальной структуры. В конечном итоге выравнивание структуры экономики становится решением множества общественных задач, далеко выходящих за рамки сугубо экономических вопросов.

3. Комбинированная стратегия. В этом случае регионы с различной структурой экономики интегрируются в макрорегионы, которые, в свою очередь, за счет компиляции дифференцированных экономик получают сопоставимую или даже схожую между собой структуру. В этом случае такие макрорегионы выступают в качестве укрупненных подобий стран Европы. В целом данный вариант предполагает обобщение положительных сторон предыдущих двух вариантов, а именно:

- выравнивание структуры занятости.
- выравнивание социальной структуры.
- развитие хозяйственных связей внутри макрорегиона.
- выравнивание бюджетной обеспеченности за счет гармонизации структуры экономики и выравнивания соответствующего ей налогового потенциала, и без конфискационных инструментов межбюджетного регулирования, порождающих региональное иждивенчество.
- унификации методов управления регионом во всех аспектах – от единообразной политики подготовки кадров до взвешенной межнациональной и межконфессиональной политики.

Результаты проведенного исследования в трех федеральных округах Российской Федерации за период 2007–2016 гг. с использованием индекса Рябцева, индекса Салаи и авторского индекса структуры позволили сформулировать следующие выводы:

- в анализируемый период в федеральных округах наблюдается тенденция на сокращение доли сельского хозяйства, обрабатывающих производств, производства и распределения электроэнергии, газа и воды, а также транспорта и связи. Стремительный рост произошел по разделам: гостиницы и рестораны, государственное управление и обеспечение военной безопасности, обязательное социальное страхование;
- колебания размеров долей в структурах ВРП субъектов РФ существенно различаются между собой, что говорит о гетерогенности структур региональных экономики;
- в федеральных округах практически не выявлен дрейф к более сбалансированному участию субъектов округа в генерировании общего объема ВРП.
- расчеты предложенного автором индекса структуры, определяемого путем двойного рас-

чета суммы квадратов отклонений, продемонстрировали тенденцию к выравниванию структуры экономики округов;

– сформулированная универсальная методика определения сходимости структуры региональных экономик на основе показателя структуры ВРП может быть апробирована на примере других регионов России и зарубежных стран.

Список использованных источников:

1. Girardin, E. and Kholodilin, K.A. (2011) How Helpful are Spatial Effects in Forecasting the Growth of Chinese Provinces? *Journal of Forecasting*, 30(7), pp. 622–643.
2. Kholodilin, K.A., Kooths, S. And Siliverstovs, B. (2008) A Dynamic Panel Data Approach to the Forecasting of the GDP of German Länder, *Spatial Economic Analysis*, 3(2), pp. 195–207.
3. Kopoin, A., Moran, K. and Paré, J.P. (2013) Forecasting regional GDP with factor models: How useful are national and international data? *Economics Letters*, 121(2), pp. 267–270.
4. Lehmann, R. and Wohlrabe, K. (2014) Forecasting gross value-added at the regional level: Are sectoral disaggregated predictions superior to direct ones? *Review of Regional Research*, 34(1), pp. 61–90.
5. Longhi, S. And Nijkamp, P. (2007) Forecasting Regional Labor Market Developments under Spatial Autocorrelation, *International Regional Science Review*, 30(2), pp. 100–119.
6. Schanne, N., Wappler, R. and Weyh, A. (2010) Regional unemployment forecasts with spatial interdependencies, *International Journal of Forecasting*, 26(4), pp. 908–926.

УДК 339.923

ПЛАТЕЖНЫЙ СОЮЗ: МЕХАНИЗМ ПРИМЕНЕНИЯ И ИСПОЛЬЗОВАНИЯ В СОВРЕМЕННЫХ ИНТЕГРАЦИОННЫХ ФОРМИРОВАНИЯХ

А.Т. Герасимчик¹, В.В. Козловский²

Гродненский государственный университет им. Янки Купалы

Аннотация. В статье рассмотрены авторские подходы в определении категории платёжный союз, дана трактовка данной категории, рассмотрен механизм платёжного союза в интеграционном процессе государств мегаэкономики на основе теории оптимальных валютных зон. В работе на основе анализа различных подходов дана авторская трактовка экономической категории – платёжный союз.

Сегодня возникла необходимость обеспечить устойчивое поступательное развитие предприятий для достижения поставленной задачи ускоренного развития экономики нашей страны и стран-соседей. Помимо создания благоприятных условий функционирования организаций – совершенствование законодательства, снижение банковских процентов, привлечение инвестиций – внимание следует уделить интеграционным формированиям, таким как экономический и валютный союз.

В современной экономической системе платёжный союз служит целям обеспечения бесперебойности расчетов между странами-участницами интеграции, их субъектами хозяйствования в режиме взаимной конвертируемости национальных валют и формирования на этой основе платёжной системы.

Высшей формой современной формой интеграции является экономический и валютный союз на основе единой (или общей) валюты. В рамках высшей формы интеграционных формирований создается система регионального платёжного союза, который действует как единый денежно-расчетный и валютно-финансовый механизм, основанный на принципах региональной взаимной конвертации национальных платёжных средств, колебание курсов которых происходит в параметрах валютной корзины интеграционного формирования, а также создаются и функционируют региональные финансовые и валютные наднациональные институты [1].

В платёжном союзе устанавливаются правила государственного внешнеторгового и валютного регулирования, способствующие развитию на территории каждого члена союза полноценного (ликвидного) валютного рынка по операциям купли-продажи национальной валюты за национальные валюты других членов союза и за иные валюты. Государство-участник Платёжного союза обеспечивает гарантированную конвертацию национальной валюты всех остальных членов союза.

В платёжном союзе не допускаются административные ограничения в части определения валюты платежей при заключении контрактов между хозяйствующими субъектами стран-членов

союза. Государства платежного союза предоставляют нерезидентам возможность владения национальной валютой и использования ее для оплаты товаров и услуг, а также платежей неторгового характера в границах союза. Платежный союз последовательно трансформируется в валютный союз, базирующийся на общей валюте [2, с. 54].

Ряд российских ученых, таких как Г.Н. Белоглазова, В. Чаплыгин, В.В. Шмелёв, С.Л.Ткаченко под платежным союзом подразумевают зону доминирования какой-либо одной валюты, способной выполнять на данной территории все функции денег (в том числе функцию регионального стабилизатора) [3, с. 50; 4, с. 12; 5, с.25]. По мнению В. Фонтейна, платежный союз – это основа финансовой интеграции, финансовая интеграционная группировка, реализовавшая валютный союз в его завершённом виде [6, с.57]. Исследования белорусских экономистов, в частности П.В. Каллаур, базируются на том, что платежный союз предполагает существование единого внутреннего рынка, скоординированной макроэкономической политики, единой валюты и единого эмиссионного центра [7, с. 20–24].

В монографии Н.В. Годес находим следующее определение платежному союзу. Он представляет собой надгосударственное валютно-финансовое формирование, оформленное соглашениями в рамках группы стран при соблюдении условия целесообразности для каждой из стран-членов группировки. Также данный автор предлагает ещё одно определение. Платежный союз – это межгосударственную валютно-финансовую систему, обеспечивающую централизованные взаимные расчеты и взаимное кредитование дефицитов платежных балансов [8, с. 55–59].

В Концепции платежного союза государств-членов Экономического союза Содружества Независимых Государств под платежным союзом понимается добровольное объединение государств в целях обеспечения бесперебойных платежей на основе взаимной конвертируемости национальных валют [9].

Каждая трактовка категории «платежный союз» является верной, в целом отражая внутреннее содержание механизма формирования платёжных союзов. Автор считает, что целесообразно согласиться с мнением белорусских экономистов о необходимых составляющих категории платёжного союза и предлагает свою трактовку понятия. Так, по его мнению, платёжный союз – *это межгосударственная валютно-финансовая система, призванная координировать кредитно-денежную политику государств на определённой территории через единый эмиссионный центр на основе общей, или единой валюты.*

Таким образом, обобщив вышесказанное, можно отметить следующее. Платёжный союз – это новый этап развития отношений между тесно сотрудничающими странами, который способен обеспечить их прогрессивное развитие. Его создание позволяет ослабить зависимость экономик стран-участниц союза от негативного воздействия мировой экономики и увеличить возможности перехода к устойчивому развитию каждой страны-участника союза.

Список использованных источников:

1. Ткаченко С.Л., Козловский В.В. Евразийский союз: валютные аспекты интеграции // Вестник Полоцкого государственного университета. Серия D. – 2016. – № 5. – с. 24–29.
2. Годин Ю.Ф. Беларусь – это Брестская крепость современной России/ Годин Ю.Ф. // Москва. – 2009. – с.123.
3. Белоглазова, Г.Н. Знак перехода к экономике роста и развития/ Г.Н. Белоглазова//Банковское дело. – 2010. – № 12. – с. 24.
4. Чаплыгин, В. Интеграция валют на постсоветском пространстве/ В. Чаплыгин, А. Курьянов // Международная жизнь – 2008. – № 12. – с. 126.
5. Шмелев, В.В. Глобализация мировых валютно-финансовых рынков // В.В. Шмелев, О.В. Хмыз – М.: МГИМО, 2010. – 196 с.
6. Integrating Europe's Financial Markets/ edited by J. Decressin, H. Faruquee, W. Fonteyne. – Washington, D.C.: IMF, 2007 – 261 p.
7. Каллаур, П.В. Монетарный союз Беларуси и России: анализ экономических предпосылок и последствий: дис. на соискание ученой степени канд. экон. наук: 08.00.10/ П.В. Каллаур. – Мн.,2001.– 118 с.
8. Годес, Н.В. Евразийский Платежный союз: теоретическая модель и перспективы ее применения / Н.В. Годес; под науч. ред. И.Н. Жук. – Минск: Право и экономика, 2013. – 205 с.
9. Электронный фонд правовой и нормативно-технической документации [Электронный ресурс]. – Режим доступа:[http:// elibrary.psu.by:8080/bitstream/pdf/](http://elibrary.psu.by:8080/bitstream/pdf/). – Дата доступа: 07.11.2016.

**РЕФОРМИРОВАНИЕ КАК ОДИН ИЗ ПОЛОЖИТЕЛЬНЫХ ЭФФЕКТОВ
ВСТУПЛЕНИЯ РЕСПУБЛИКИ БЕЛАРУСЬ В ВТО****Н.Е. Германович, И.В. Кисель, Т.Н. Лобан**Полесский государственный университет, [djemma1167@mail.ru](mailto:djemmal1167@mail.ru)
kiselirina@mail.ru, t.loban@tut.by

Для всех стран очень важна их успешная интеграция в мировую систему хозяйствования. Этому способствует, прежде всего, закрепление основ рыночной экономики и повышение конкурентоспособности товаров и услуг на внутреннем и внешних рынках, независимо от членства стран в ВТО.

Стремительное развитие мирового рынка дает возможность каждой стране занять свою нишу в международных экономических отношениях, именно экономический потенциал страны, степень ее экономического развития определяет положение этой страны в мире, благосостояние ее граждан и взаимоотношения с другими странами. В условиях развития интеграционных процессов на мировом рынке, важнейшим условием эффективной экономической политики на продовольственном рынке является равноправное участие страны в торгово-экономических отношениях с зарубежными партнерами. Огромная роль в решении этой задачи отводится ВТО, а успех торговой политики во многом зависит от того, насколько эффективно страна может воспользоваться преимуществами этой организации и сгладить негативные последствия вступления в нее экономики страны.

На сегодняшний день на долю стран-участниц ВТО приходится более 95% всей мировой торговли товарами и услугами, а также то, что основные наши торгово-экономические партнеры являются членами ВТО, вступление Беларуси в эту организацию представляется неизбежным. Скорейшего вступления в эту организацию требует уже тот факт, что на сегодняшний день все партнеры Беларуси по ЕАЭС уже в ВТО: полноправными ее членами стали Кыргызстан — с 1998 года, Армения — с 2003-го, Россия — в августе с 2012-го, Казахстан — с 2015-го. Очень важным является и тот момент, что примерно половина обязательств, взятых Россией в ходе переговоров по ВТО, после ее присоединения к этой организации автоматически распространяется и на других участников Таможенного Союза. Это говорит о том, что в Едином экономическом пространстве будут действовать нормы ВТО, но защита от внешних конкурентов в рамках ВТО будет только у России.[3]

Исходя из этого, для нашей страны вопрос о присоединении к ВТО актуален. Чтобы стать полноправной частью мировой экономической системы, необходимо адаптировать механизм государственного регулирования национальной экономики к современным нормам, принципам и правилам, широко применяемым мировым сообществом. Главным шагом в этом направлении может стать полноправное участие страны в многосторонней системе регулирования торгово-экономических отношений, функционирующей на основе Генерального соглашения по тарифам и торговле.

Эффект от вступления в ВТО положителен только для стран, которые, действительно, провели реформирование системы регулирования экономики, повысив его эффективность.[2]

На какие же реформы придется пойти?

Анализируя высказывания ведущих экспертов можно сказать, что реформы должны быть продуманы, непротиворечивы, последовательны и соответствовать реальным потребностям экономики. Только тогда они стимулируют предпринимательскую активность и экономический рост. В противном случае, возможен обратный результат.

Эти реформы, должны быть постепенными, чтобы избежать социального шока вследствие разрушения целых отраслей или предприятий. Это же касается и поддержки сельхозпроизводителей, широко применяемой в Беларуси, что неизбежно будет предметом торга при переговорах.

Исходя из дискуссий, которые проходят на форумах о вступлении РБ в ВТО можно сделать вывод что, целью реформ является создание устойчивой и эффективной экономики. Реформы болезненны, но без реформ издержки будут значительными. На кого же стоит ориентироваться Беларуси?

По мнению аналитика РБ стоит избавиться от сырьевой и финансовой Российской зависимости. Следует обратиться к опыту успешных стран, таких, как например Израиль, с которым очень схожи по многим параметрам, с той лишь разницей, что в экономике Израиля очень высокая доля

внешней торговли. Частного бизнеса и сервиса. Быть маленькой страной сейчас выгодно, и если Беларуси нужны инвестиции – только руку протяни. Но проблема в том, что хотя Беларусь страна с очень высокой долей индустрии (46%) и сельского хозяйства(9%) – она по сути дела является подрядчиком России, а натуральная экономическая ниша ею не используется. Следует ориентироваться на опыт стран со схожими экономикками – Грузия, Сербия. Крайне важно диверсифицировать торговлю, конкурировать с Россией, привлекая специалистов, развивать сервис, организовывать публичный рынок. В Беларуси главная проблема заключается в том, что очень сильная командно–административная модель экономики, прежние модели уже не функционируют. А Россия помогать больше не может.[1.с.23]

Если проанализировать все рекомендации то можно прийти к следующему выводу : нужно избегать страха понести затраты и сконцентрироваться на росте производительности труда и инвестировать в технологии, учитывая , что объём инвестиций невелик. Реконструировать понятие собственности. В частности на землю, развивать фермерские хозяйства; приватизировать производство. необходимо создавать открытую торговую среду (крупные рынки, уменьшение издержек, повышение конкурентоспособности, развитие конкуренции) избавиться от недопонимания механизмов работы внешней торговли и участвовать в международных торговых сетях.

И в заключение можно сказать: пакет решения реформ должен быть комплексным: земельная, госуправления, финансовая, вступление в ВТО.

Список использованных источников:

1. Писаная Т.33 цитаты KEF – 2016 : рекомендации для Беларуси /Т. Писаная / Валютное регулирование и ВЭД. №11.2016.С(21–24)

2. Вступление Беларуси в ВТО: рассмотрены все аргументы “за” и “против”. Столичное телевидение[электронный ресурс]//режим доступа :официальный сайт<http://www.ctv.by/aleksandr-lukashenko-my-fakticheski-ostalis-odni-ne-vstupiv-v-vto>.Дата доступа: 29.03.2016

3. В Беларуси обсуждают меры по преодолению последствий вступления России в ВТО Столичное телевидение [электронный ресурс] //режим доступа: официальный сайт <http://www.ctv.by/novosti-minska-i-minskoy-oblasti/vitaliy-kostogorov-vstuplenie-v-vto-eto-vopros-vremeni>. Дата доступа: 03.04.2013

УДК 339.7:339.923

ОРИЕНТАЦИЯ УКРАИНЫ НА ЕВРОПЕЙСКИЙ ОПЫТ ОХРАНЫ ПРИРОДНЫХ РЕСУРСОВ

М.Д. Гилка, В.И. Федорак

Институт управления природными ресурсами Университета экономики и права «КРОК»,
fedorak10@ukr.net, marischka2012@ukr.net

В Европейском Союзе в 2010 году начала действовать новая стратегия европейского развития «Европа 2020: стратегия интеллектуального, уравнивешенного и всеобъемлющего роста». Как отметил Президент Европейской Комиссии Жозе Мануэль Баррозу стратегия «Европа 2020» касается не только стран–членов Европейского Союза, но и должна быть ориентиром для стран–кандидатов и соседей Европейского Союза, которые должны строить свою политику, основываясь на предложенных Европой целях и задачах [1, с.89]. Учитывая вышесказанное, а также то, что Украина декларирует евроинтеграционный вектор развития, в распоряжении Кабинета Министров Украины № 806–р от 17 октября 2013 г. отмечается, что основные аспекты стратегии развития отечественного аграрного сектора должны быть согласованы с стратегией «Европа 2020» в контексте Общей аграрной политики стран Европейского Союза [2].

Стратегией «Европа 2020» определяются приоритеты, которые охватывают все три элемента классической концепции уравнивешенного развития:

– интеллектуальное (интеллигентное) развитие – развитие хозяйственной деятельности, основанной на современных знаниях и инновациях;

– уравнивешенное развитие – нормативно–правовое регулирование более конкурентоспособной экономики, способной более эффективно использовать ресурсы, более согласованно с окружающей средой;

– развитие, что способствует общественной активности – законодательное закрепление развития экономики и хозяйственной деятельности с высоким уровнем занятости населения, обеспечивает государственно–социальную и территориальную согласованность [3].

Кроме данных приоритетов, стратегия «Европа 2020» определяет еще четыре ключевых проекта, которые должны поддерживать указанные приоритеты и способствовать достижению целей реализации стратегии. Данные проекты должны быть реализованы странами–членами ЕС и странами–претендентами на членство в ЕС. Среди них целесообразно отметить проект, который непосредственно связан с охраной окружающей среды, эффективным использованием и сохранением природных ресурсов – это, в частности, проект «Европа, которая эффективно использует ресурсы». Данный проект направлен на сохранение окружающей среды и уникального европейского сельского культурного наследия. Интеграция аспектов охраны окружающей среды усиливается путем распространения компенсационных выплат, которые традиционно направлялись на менее благоприятные регионы, на регионы, в которых фермерство ограничивается в силу обстоятельств, связанных с сохранением окружающей среды.

В данном проекте признается существенным аспектом развития сельских территорий лесное хозяйство и предусматриваются меры его поддержки, учитывая значение для окружающей среды. Важное значение приобретают принципы экологической чистоты и гуманного отношения к животным, которые становятся основой производства сельскохозяйственной продукции, а также все большее распространение получает органическое производство. В рамках реализации данного проекта организуются выставки и проводятся информационные кампании, в которых акцент делается на системах гарантирования происхождения и соответствия продукции и ее традиционных особых качеств. Например, для рекламы европейского вина активно используется тот факт, что оно полностью соответствует всем стандартам ЕС и произведено из винограда, который выращивают в традиционных винодельческих регионах. Фермеры, продукция которых получила сертификат качества экологически чистой продукции, получают дополнительную поддержку из бюджета ЕС в размере 3 тыс. евро.

Важной составляющей проекта является вопрос экологического сельского хозяйства. Экологическое сельское хозяйство определяется как система хозяйствования, где резко ограничивается или исключается использование искусственных химических удобрений, химических средств защиты и регулирования развития растений, химических кормовых добавок и стимуляторов роста скота. Оно должно базироваться в основном на использовании биологических приемов и методов эффективного хозяйствования – севооборота, органических и зеленых удобрений, азотофиксирующих растений, растительных и послежатвенных остатков, специальной механической обработки почвы, биологических способов защиты растений, селекции растений и тому подобное. Экологическое сельское хозяйство основано на уважении к окружающей среде, поддержании плодородия почвы, сохранении генетического разнообразия [4].

Кроме вышесказанного, реализация Общей аграрной политики стран ЕС в рамках выполнения стратегии «Европа 2020», предусматривает и изменения на законодательном уровне в ее основных инструментах, в частности относительно нормативно–правового обеспечения непосредственных видов оплат, рыночных средств и развития сельских территорий. На законодательном уровне вводится так называемый «зеленый» компонент оплаты, предназначенный для производителей, которые выполняют три задачи:

- диверсификацию земледелия – хозяйства, площадь которых превышает 3 га, обязаны заниматься выращиванием минимум трех культур, площадь посева каждой из которых не должна превышать 70 % площади хозяйства;
- сохранение площади естественных кормовых угодий;
- применение для деятельности, связанной с сохранением природы, минимум 7 % используемых земель.

Оценивая аграрную политику и практику ведения сельского хозяйства в Украине, по сравнению с декларируемыми целями и приоритетами Общей аграрной политики ЕС на период до 2020 г., можно, в частности, утверждать, что социально–экологическим направлениям отраслевого развития не предоставлялось должного внимания и не обеспечивалось соответствующее регулирование, поэтому, учитывая ориентиры Общей аграрной политики ЕС, в Украине необходимо:

- обеспечивать диверсификацию культур, содержать постоянные кормовые пастбища, формировать экологические зоны и благоприятные агроландшафты, сохранять биоразнообразие при ведении сельскохозяйственной деятельности;

- провести сертификацию производства и продукции по признанным международным сертификатам;
- нормировать соблюдение сельскохозяйственными производителями системы соответствия требованиям, которые применяются в ЕС по надлежащим сельскохозяйственным и экологическим условиям (эрозия почвы, ее качественные параметры, водоохрана) и требованиям к добросовестному ведению хозяйства (по окружающей среде, здоровье населения, животных и растений, благополучия животных).

Стоит заметить, что соблюдение данных требований было сложной задачей для стран-претендентов на вступление в ЕС и им предоставлялись определенные периоды адаптации.

В общем, предлагаем уже сегодня установить соблюдение экологических требований украинскими сельскохозяйственными товаропроизводителями необходимым условием предоставления им бюджетных средств поддержки по любым государственным программам.

Список использованных источников:

1. Попова А. Л. Новые приоритеты Общей аграрной политики ЕС на 2014–2020 годы: стратегические ориентиры для развития агросферы Украины / А. Л. Попова. – Экономика АПК. – 2013. – №12. – С.89–96.
2. Об одобрении стратегии развития аграрного сектора экономики на период до 2020 года: Распоряжение Кабинета Министров Украины № 806-р от 17 октября 2013 года – Режим доступа: <http://zakon3.rada.gov.ua/laws/show/806-2013-г>.
3. European Commission, Agricultural and Rural Development (2010)/ The future of CAP market measures. “Agricultural Policy Perspectives Briefs”. – Brief no. 3, p. 9.
4. Клинова–Дацюк Г. Д. Украина и интеграционные процессы в современной Европе: учеб. пособ. / Г. Д. Клинова–Дацюк. – Ровно : НУВХП, 2012. – 189 с.
5. Юркенайте Н. Реформа единой аграрной политики Европейского Союза на период после 2013 года / Н. Юркенайте. – Экономика сельскохозяйственных и перерабатывающих предприятий. – 2012. – №3. – С.26–30.
6. ЕС: в 2014–2020 гг. – с новой, справедливой, аграрной политикой [электронный ресурс]. – Режим доступа : <http://agroconf.org/content/es-v-2014-20-gg-s-novoy-spravedlivoy-agrarnoy-politikoy>.

УДК 336

АНАЛИЗ ДЕЯТЕЛЬНОСТИ НЕБАНКОВСКИХ КРЕДИТНО–ФИНАНСОВЫХ ОРГАНИЗАЦИЙ В РЕСПУБЛИКЕ БЕЛАРУСЬ

Н.А. Глушко

Белорусский государственный экономический университет, nahlushko@gmail.com

Основой деятельности небанковских кредитно–финансовых организаций является осуществление банковских операций, но в отличие от банковской деятельности деятельность небанковских кредитно–финансовых организаций, как правило, сконцентрирована на обслуживании узкого сегмента клиентов и оказании нескольких однотипных услуг.

Банки функционируют на финансово–кредитном рынке Республики Беларусь уже не одно десятилетие, в то время как небанковские кредитно–финансовые организации явление для экономики Республики Беларусь новое и мало изученное. Первая небанковская кредитно–финансовая организация была зарегистрирована в ноябре 2015 года – ЗАО «Небанковская кредитно–финансовая организация «ИНКАСС.ЭКСПЕРТ». В след за ней на протяжении 2016 года на рынке появились еще две небанковские кредитно–финансовые организации: ОАО «Небанковская кредитно–финансовая организация «ЕРИП» (январь 2016 г.) и ОАО «Небанковская кредитно–финансовая организация «Хоум Кредит» (июль 2016 г.) (таблица 1).

Таблица 1 – Количество действующих небанковских кредитно–финансовых организаций в Республике Беларусь

	01.01. 2012	01.01. 2013	01.01. 2014	01.01. 2015	01.01. 2016	01.01. 2017
Количество действующих небанковских кредитно–финансовых организаций	0	0	0	0	1	2

Примечание — Источник: Собственная разработка на основе [1]

Несмотря на то, что небанковские кредитно–финансовые организации функционируют на рынке банковских услуг чуть больше года, их доля в общем количестве организаций, занимающихся оказанием банковских услуг, по состоянию на 01.01.2017 составляла 11,1 % (таблица 2).

Таблица 2 – Организации, занимающиеся оказанием банковских услуг в Республике Беларусь

	01.01.2017	
	Банк	Небанковская кредитно–финансовая организация
Количество действующих организаций	24	3
Доля в общем объеме организаций, занимающихся оказанием банковских услуг	88,9%	11,1%

Примечание — Источник: Собственная разработка на основе [1]

Небанковские кредитно–финансовые организации Республики Беларусь осуществляют свою деятельность в различных сферах. ЗАО «Небанковская кредитно–финансовая организация «ИНКАСС.ЭКСПЕРТ» задействована в сфере оказания кассово–инкассаторских услуг финансовым институтам и корпоративным клиентам. ОАО «Небанковская кредитно–финансовая организация «ЕРИП» – в сфере приема платежей от физических и юридических лиц. ОАО «Небанковская кредитно–финансовая организация «Хоум Кредит» в сфере приема депозитов юридических лиц, факторинга, валютнообменных и некоторых других банковских операций.

Как и для банков, для небанковских кредитно–финансовых организаций действуют нормативы, безопасного функционирования, основным из которых является «минимальный размер нормативного капитала», который предназначен для покрытия потерь в обычной деятельности и стрессовых условиях, а также при прекращении деятельности организации (таблица 3).

Таблица 3 — Выполнение небанковскими кредитно–финансовыми организациями Республики Беларусь нормативов безопасного функционирования на 01.01.2017 г.

	ЗАО «Небанковская кредитно–финансовая организация «ИНКАСС.ЭКСПЕРТ»	ОАО «Небанковская кредитно–финансовая организация «ЕРИП»	ОАО «Небанковская кредитно–финансовая организация «Хоум Кредит»
Минимальный размер нормативного капитала (млн. руб)			
Норматив, установленный Национальным банком Республики Беларусь	2,78	5,59	5,59
Фактический размер нормативного капитала	4,95	21,20	24,82
Отклонение (-/+)	+2,17	+15,61	+19,23

Примечание — Источник: Собственная разработка на основе [2, 3, 4]

Данные таблицы 3 свидетельствуют о выполнении небанковскими кредитно–финансовыми организациями минимального размера нормативного капитала. Более того, все небанковские кредитно–финансовые организации имеют расчетное значение значительно выше требуемого Национальным банком. Из таблицы 3 также очевидно, что для небанковских кредитно–финансовых организаций установлены различные требования по минимальному размеру нормативного капитала. Данное требование зависит от направлений деятельности небанковской кредитно–финансовой организации.

Также для небанковских кредитно–финансовых организаций Республики Беларусь устанавливаются требования по формированию специальных резервов на покрытие возможных убытков по активам и операциям, не отраженным на балансе. Анализ данных, представленных на официальных сайтах небанковских кредитно–финансовых организаций, позволяет говорить о выполнении всеми небанковскими кредитно–финансовыми организациями Республики Беларусь требования по формированию резервов по состоянию на начало 2017 года.

Соответственно, можно утверждать, что в случае возникновения каких-либо стрессовых ситуаций на рынке небанковские кредитно-финансовые организации смогут выполнить принятые на себя обязательства.

В ближайшее время можно ожидать рост количества и разнообразия небанковских кредитно-финансовых организаций в Республике Беларусь. Это связано в первую очередь с тем, что требования к деятельности небанковских-кредитно-финансовых организаций ниже аналогичных требований, предъявляемых к банкам (размер уставного капитала, нормативы безопасного функционирования).

Список использованных источников:

1. Сведения о банках и небанковских кредитно-финансовых организациях, действующих на территории Республики Беларусь, их филиалах по состоянию на 01.03.2017 [Электронный ресурс]: Национ. банк Респ. Беларусь. – Режим доступа: <http://www.nbrb.by/system/banks/list>. – Дата доступа: 20.02.2017.

2. Выполнение ИНКАСС.ЭКСПЕРТ нормативов безопасного функционирования, установленных Национальным банком Республики Беларусь [Электронный ресурс]: Официальный сайт ЗАО Небанк. кред.-фин. орг. ИНКАСС.ЭКСПЕРТ. – Режим доступа: <http://www.incass-expert.by/wps/portal/nkfo/company/reports>. – Дата доступа: 10.03.2017.

3. Выполнение ОАО «Небанковская кредитно-финансовая организация «ЕРИП» нормативов безопасного функционирования, установленных Национальным банком Республики Беларусь, по состоянию на 01.02.2017 [Электронный ресурс]: Официальный сайт ЗАО Небанк. кред.-фин. орг. ЕРИП. — Режим доступа: <http://raschet.by/nkfo/raskrytie-informatsii/>. — Дата доступа: 10.03.2017.

4. Показатели, характеризующие выполнение нормативов безопасного функционирования на 01.01.2017 [Электронный ресурс]: Официальный сайт ЗАО Небанк. кред.-фин. орг. Хоум Кредит. – Режим доступа: http://homecredit.by/about/financial_stat.php. – Дата доступа: 10.03.2017.

УДК 336.76:332.025:338.43.01/02.075.8

ОСОБЕННОСТИ ГОСУДАРСТВЕННОЙ ФИНАНСОВОЙ ПОДДЕРЖКИ АГРАРНОГО ПРОИЗВОДСТВА УКРАИНЫ

В.П. Гмыря

Черкасский учебно-научный институт
Государственного высшего учебного заведения
«Университет банковского дела», viktoryagmirya@ukr.net

В современных условиях агропромышленный комплекс остается одним из важнейших секторов экономики. Стабильное развитие аграрного сектора гарантирует продовольственную безопасность государства, способствует преобразованию аграрного сектора в высокоэффективный и конкурентоспособный сектор экономики на внутреннем и внешнем рынках, создает надежный источник бюджетных поступлений и мощный производственно-экономический потенциал для развития сельских территорий.

Государственная поддержка аграрного сектора экономики, как один из важнейших элементов механизма реализации государственной аграрной политики, является осознанным формированием эффективных экономических, правовых, организационных и других условий развития сельскохозяйственного производства, обеспеченного материальными и финансовыми ресурсами.

Таким образом, государственная поддержка аграрного сектора экономики, являясь неотъемлемой частью государственного регулирования, представляет собой совокупность различных производств и форм экономического влияния на развитие сельского хозяйства с целью формирования стабильности и конкурентоспособности всех категорий хозяйств, создание возможностей для насыщения рынка качественным продовольствием, развития сельских территорий и достижения продовольственной безопасности страны.

За период независимости Украины, с целью преодоления негативных тенденций и создания условий для положительной динамики развития аграрного сектора, Верховной Радой был принят ряд базовых законов и нормативно-правовых актов. Однако законодательство Украины, касающееся предоставления государственной помощи, имеет фрагментарный и неполный характер. Основными нормативно-правовыми актами, которые определяют государственную поддержку аграрной отрасли и сельскохозяйственных товаропроизводителей в Украине, является законы Укра-

ины «О государственной поддержке сельскохозяйственного хозяйства Украины» [1], «Об особенностях страхования сельскохозяйственной продукции с государственной поддержкой» [2].

В бюджете 2017 года на агропромышленный комплекс Украины предусмотрено выделение значительно большей суммы средств на развитие программ поддержки Министерства аграрной политики и продовольствия, чем в бюджетах 2016 и 2015.

В соответствии с программами Министерства, общий фонд Минагрополитики составит 5,35 млрд. грн, специальный фонд – 2,07 млрд. грн. На финансовую поддержку мероприятий в агропромышленном комплексе путем удешевления кредитов выделяют 300 млн. грн., На научную деятельность и исследования в области АПК – 109,3 млн. грн., финансовая поддержка сельхозтоваропроизводителей составит 2,97 млрд грн.

Держгеокадастр получает 1,108 млрд. грн, в том числе из этой суммы на проведение земельной реформы предусмотрено 104 млн. грн. Основная сумма – 998,9 млн. грн – на руководство и управление.

Отрасль животноводства получит всего 210 млн. грн бюджетных средств. Государственная поддержка развития хмелеводства, закладки молодых садов, виноградников и ягодников и надзор за ними – 75 млн. грн.

Однако, этой суммы недостаточно для развития АПК, и все же это в разы больше бюджетов предыдущих лет. [3]

Еще одним инструментом государственной поддержки аграрного сектора является предоставление государственных гарантий по кредитам и займам, привлекаемым для финансирования инвестиционных проектов в сфере сельского хозяйства. Такие гарантии предоставляются в объеме до 31,7 млн грн по решению Кабинета Министров Украины для обеспечения выполнения долговых обязательств субъектов хозяйствования по кредитам, привлекаемым для финансирования инвестиционных проектов в сфере сельского хозяйства.

Инвестиции в украинский аграрный сектор и его финансовая поддержка требуют формирования действенной системы контроля над их рациональным размещением и эффективным использованием.

По данным Госстата Украины, общий объем иностранного акционерного капитала в сельском, лесном и рыбном хозяйстве на начало октября 2016 составил \$ 517,8 млн., что на 3,1% больше, чем на начало года. При этом, иностранные инвестиции в сельское хозяйство в 2016 направлялись преимущественно на строительство животноводческих комплексов, а заинтересованность в приобретении украинского агробизнеса проявляют несколько крупных инвестиционных фондов из Европы, США и арабских стран.

Основными причинами слабой действенности механизма государственной поддержки АПК является не усовершенствование механизмов получения и распределения бюджетных средств, нарушение бюджетной дисциплины при их использовании. Ежегодные изменения порядка и механизмов выделения средств из государственного бюджета, их громоздкость, запоздалое утверждения и постоянное, в течение года, внесения в них изменений вызывают несвоевременное получение средств государственной финансовой поддержки, неэффективное их использование и возврат в конце года в государственный бюджет. [4]

Проведенный анализ дает основания предложить следующие направления и меры совершенствования механизма государственного финансовой поддержки агро производителей:

- установление финансовой поддержки цен на отдельные виды сельскохозяйственной продукции;
- финансовая поддержка мелких товаропроизводителей, индивидуальных фермерских хозяйств и кооперативных объединений;
- содействие технико-технологическому обновлению, формированию инновационной модели развития сельского хозяйства;
- формирование совокупности стимулов и механизмов контроля качества продукции и поддержка экологически чистого ведения производства.

Список использованных источников:

1. Минагрополітики отримало 8,27 млрд грн з держбюджету на 2017 рік [Електронний ресурс]. – Режим доступу: <https://agropolit.com/news/2384-minagropolitiki-otrimalo-827-mlrd-grn-z-derjbyudjetu-na-2017-rik>
2. Збарський В.К. Державна підтримка сільського господарства / В.К. Збарський, В.П. Горьовий // Бухгалтерія в сільському господарстві. – 2010. – № 6 (255). – С. 27–31.

3. Про державну підтримку сільського господарства України: закон України від 24 червня 2004 р. № 1877-ІУ // Відомості Верховної Ради України. – 2004. – № 49. – Ст. 527.

4. Про особливості страхування сільськогосподарської продукції з державною підтримкою : Закон України від 09.02.2012, № 4391-УІ // Голос України. – 2012. – № 43. – 5 березня

УДК 338.246.2

СТРАТЕГИЧЕСКИЕ АЛЬТЕРНАТИВЫ РАЗВИТИЯ МАШИНОСТРОИТЕЛЬНОЙ ОТРАСЛИ В РЕСПУБЛИКЕ БЕЛАРУСЬ

Р.Н. Грабар

Полесский государственный университет, grabar.r@mail.ru

В промышленности Республики Беларусь машиностроение занимает особое место. Оно имеет наибольший удельный вес в ВВП и в обеспечении занятости населения. К машиностроению относятся наиболее известные на мировом рынке белорусские торговые марки. Это предоставляет для небольшой страны уникальную возможность присутствия на мировых рынках с собственной конечной продукцией. Белорусские машиностроительные предприятия широко известны за рубежом благодаря таким брендам, как карьерные самосвалы «БелАЗ», тракторы «Беларус», грузовые автомобили «МАЗ». Сегодня БелАЗ производит каждый третий самосвал на мировом рынке. «Минский тракторный завод» на мировом рынке занимает в своем сегменте долю более 7%, продавая продукцию в более, чем 120 стран мира. ПО «Гомсельмаш» – ведущее предприятие Беларуси в сфере сельскохозяйственного машиностроения – выпускает линейки зерноуборочных и кормоуборочных комбайнов, косилок измельчителей и прочей техники. Экспортные поставки «Гомсельмаша» осуществляются в страны СНГ, Европу [1].

Проблемы в такой стратегически важной отрасли могут привести не только к экономическому спаду, но и к социальным и к технологическим трудностям в стране в целом и в отдельных регионах. В последние годы наметились отрицательные тенденции в развитии отрасли. В таблице приведены данные об объемах производства некоторых видов продукции машиностроения в натуральном выражении.

Таблица – Динамика производства некоторых видов продукции машиностроения в Республике Беларусь, шт.

Объем производства продукции в натуральном выражении	2011 г.	2012 г.	2013 г.	2014 г.	2015 г.
Тракторы для сельского и лесного хозяйства	66 803	71 030	62 591	52 164	34 310
Станки для обработки металлов	5 286	4 519	4 456	2 753	1 099
Двигатели внутреннего сгорания для автомобилей и мотоциклов	1067000	108900	89000	68900	44300
Автобусы	2 162	2 277	2 341	1 672	881
Троллейбусы	206	174	118	106	98
Автокраны	425	401	305	198	166
Грузовые автомобили	21 841	24 572	18 023	11 990	5 952

Источник [2, с. 304,306,467]

Объемы производства по сравнению с 2012 годом снизились в 2 – 3 раза, а по грузовым автомобилям более чем в 4 раза. В настоящее время в машиностроительном производстве очень низка доля высоких технологий, определяющих основу экономического развития. Сложившееся соотношение технологических укладов является существенным препятствием на пути внедрения инноваций и вхождения в глобальные товарные рынки. Показательна в этом отношении ситуация в станкостроении. Снижение объемов продаж связано с изменением структуры спроса. На мировых рынках более востребованы станки с процессорами, электронными манипуляторами и робототехническими системами. Возникает потребность в подключении смежных отраслей, и в первую очередь микроэлектроники. Однако ориентация взята на импортные закупки электронной комплектации.

Особенностью белорусского машиностроения является ориентация на непроемчивое потребление. Экспортеры машиностроительного комплекса почувствовали проблемы на традиционных рынках сбыта, потому что их продукцию в основном потребители приобретают под банковские кредиты. В условиях планового роста производства это привело к увеличению складских запасов и вымыванию оборотных средств.

Необходимо решить проблемы технологического отставания. К проблемам инновационного развития машиностроения можно отнести то, что разработки не превращаются в продукты из-за дефектов бизнес-планирования; предлагаются решения, основными достоинствами которых являются дешевизна при полной аналогии с имеющимися образцами; отсутствуют информационные каналы знаний о мировых инновациях; используется финансирование, основанное на просчете будущих денежных потоков, а не на объеме рынка для новой технологии.

Необходимы не только модернизация и техническое перевооружение с привлечением значительных инвестиций, но и проведение комплекса работ по изменению устаревшей структуры управления:

- реструктуризация иерархически организованных предприятий и превращение их в холдинги;
- создание на базе головного предприятия интеллектуального центра по стратегическому планированию, маркетингу, проектированию;
- создание специализированных инженерных центров для внедрения в практику новейших технологий машиностроительного производства.

Возникает вопрос о целесообразности сохранения полной технологической цепочки, которая требует вовлечения огромных ресурсов. Почти на всех крупных предприятиях производственные мощности вследствие прошедших за последние десятилетия кризисных явлений оказались разбалансированными. Если для организации выпуска продукции требуются значительные усилия и инвестиции, лучше найти специализированное производство, с которого можно потребовать нужное качество при приемлемой цене. При производстве продукции машиностроения в ее составе используется более половины стандартизированных узлов и агрегатов. В организации оптимального производства побеждают те, кто сложил наиболее рациональные производственно-технологические цепочки, и грамотно управляет закупочной логистикой.

Крупнейшие мировые корпорации строятся по принципу холдинговой структуры. Головное предприятие выполняет функции мозгового центра и определяет стратегию конкурентной борьбы, ведет разработку новых изделий, организует сбытовую сеть, управляет сетью поставщиков. Применение такой системы управления позволит повысить организационно-технический уровень производства, как головных предприятий, так и большого числа предприятий смежников, ускорить освоение новых видов продукции, снижение себестоимости, повышение конкурентоспособности.

Развитие экспортного потенциала машиностроения возможно не только в сфере готовой продукции, но и в производстве деталей, узлов, комплектующих изделий, запасных частей на основе субконтрактинга. Для того, чтобы иностранные компании размещали заказы на производство на белорусских предприятиях необходимо, чтобы процесс производства был похож на то, что они видят у себя, и в то же время дешевле. Только тогда могут появиться заказы, которые загрузят свободные производственные мощности, а в перспективе создадут новые рабочие места.

Расширяется интернационализация деятельности белорусских предприятий, формируется трансграничная сеть филиалов, они входят в среду международного обращения, растет число крупных ТНК, действующих на территории республики и число инвесторов. В Республике Беларусь происходит постепенный переход от стратегии создания торгово-посреднических сетей к стратегии формирования транснациональной производственно-инвестиционной модели экономических связей, нацеленной на создание филиалов, СП и др.

Наиболее перспективными стратегиями для национальных предприятий-экспортеров представляются:

- участие машиностроительных предприятий в слияниях и поглощениях, что позволит формировать конкурентоспособные на мировых рынках структуры кластерного типа;
- активизация процесса формирования своих сетевых структур в развивающихся странах, что позволит создавать СП и филиалы;
- вхождение в цепочки ТНК с последующим экспортом стандартизированных узлов, деталей, полуфабрикатов;
- углубление международной кооперации, позволяющее ускорить модернизацию и овладение высокими технологиями;

- вхождение в ведущие ТНК в качестве разработчиков НИОКР;
- развитие импортозамещающего производства, отличающегося новейшими технологиями и способного в перспективе стать экспортоориентированным.

Список использованных источников:

1. Машиностроение Беларуси. // Режим доступа: http://belarusfacts.by/ru/belarus/economy_business/key_economic/engineering/ – Дата доступа: 18.03.2017.
2. Республика Беларусь. Статистический ежегодник. 2016. Национальный статистический комитет Республики Беларусь, 2016

УДК 336.74

**НОВАЯ ФИНАНСОВАЯ РЕАЛЬНОСТЬ
КАК ВЫЗОВ УСТОЙЧИВОСТИ ЭКОНОМИКИ**

Л.А. Гузикова

Санкт–Петербургский политехнический университет Петра Великого, guzikova@mail.ru

Период конца 20–го – начала 21–го веков ознаменовался существенным изменением условий ведения экономической деятельности. Данное изменение, часто характеризуемое как новая экономическая реальность (НЭР), во многом обусловлено процессом глобализации и вызванным им обострением противоречий, в числе которых можно указать:

1) противоречие между объединением экономического пространства и суверенитетом национальных экономик.

2) противоречие между реальной экономикой и финансовым сектором.

Новые условия экономической деятельности изменяют характер и содержание финансовых отношений, расширяют круг их участников и спектр выполняемых ими функций. Вместе с тем, в эмпирических исследованиях экспертов Всемирного банка было доказано, что между показателями развития финансовой системы и долгосрочными темпам экономического роста существуют устойчивые причинно–следственные связи [6]. Таким образом, изменения, происходящие в экономике и финансовой сфере взаимообусловлены. НЭР формируется под воздействием мировой новой финансовой реальности (НФР), которая базируется на современных технологиях обработки и передачи информации. В свою очередь НЭР вынуждает национальные финансовые системы к адаптационным изменениям, создающим НФР в национальном масштабе. Как на глобальном, так и на национальном уровне НФР сопровождается изменением всех элементов финансовой системы и вносит коррективы во все ее аспекты:

1) экономический. С этих позиций финансовая система предстает как форма организации денежных отношений между субъектами воспроизводственного процесса по распределению и перераспределению совокупного общественного продукта;

2) нормативно–правовой. С этой точки зрения финансовая система рассматривается как совокупность законов, правил, норм, регулирующих финансовую деятельность и финансовые отношения;

3) институциональный. Данный подход трактует финансовую систему как сеть финансовых институтов и рынков, оперирующих различными финансовыми инструментами, с помощью которых осуществляются все действия с финансовыми ресурсами;

4) структурный. В рамках такого подхода финансовая система это совокупность различных сфер финансовых отношений в рамках страны или мира;

5) системный. Определение, отражающее этот аспект, является обобщающим по отношению к предыдущим и обладает наиболее высокой степенью абстрактности. В соответствии с ним финансовая система представляет собой совокупность взаимосвязанных и взаимодействующих частей, звеньев, элементов, непосредственно участвующих в финансовой деятельности и способствующих ее осуществлению.

С одной стороны, НЭР требует глубоких адаптационных изменений финансовой системы как в мировом масштабе, так и в рамках национальных экономик. *С другой стороны, острота проблем, порождаемых НЭР, может быть снижена за счет преобразований в сфере финансов. Можно утверждать, что НФР есть причина и следствие НЭР.*

Изменения в финансовой системе затрагивают основу финансовых отношений – деньги. Так, первое из отмеченных выше противоречий отчетливо проявляется в стремлении к созданию «наднациональной» валюты и обусловлено:

а) стремлением участников внутренних экономических отношений в странах с неустойчивой валютой и импортозависимой экономикой ориентироваться при измерении стоимости на курс твердой валюты, несмотря на невозможность ее непосредственного использования в качестве средства обращения и платежа. Это явление сопровождается использованием иностранной валюты в частных сделках, что превращает расчетные операции в меновые и ослабляет возможности государства в части контроля экономической и финансовой деятельности;

б) стремлением крупных промышленных и финансовых корпораций, осуществляющих деятельность в международном масштабе, избавиться от контроля со стороны государства и также сократить издержки внутреннего взаимодействия;

в) стремлением все более широкого круга лиц к быстрому и беспрепятственному самостоятельному совершению финансовых операций с целью реализации информационных преимуществ и экономии затрат.

Идея наднациональных денег отчасти воплотилась в изобретении «виртуальных денег» или криптовалют – наднациональных платежных средств, используемых для выполнения расчетов через Интернет [3]. Причины, вызвавшие их появление, объективны, однако известен ряд масштабных случаев использования криптовалют с целью финансового обеспечения криминала. В настоящее время отношение национальных банков и правительств к криптовалютам неоднозначно.

Необходимо отметить, что трансграничное движение капитала для многих стран не соответствует интересам развития национальной экономики, не только не способствуя приходу иностранных инвестиций, но и вызывая отток национального капитала, зачастую, с нарушением действующего законодательства [4].

Второе противоречие *проявляется* в ужесточении борьбы за инвестиционные ресурсы. Гипертрофированное развитие финансовых рынков с сильной спекулятивной составляющей позволяет получать высокую норму прибыли, какую не в состоянии обеспечивать большинство отраслей реальной экономики. На уровне отдельных предприятий в условиях НФР обостряется проблема финансовой конкурентоспособности [2]. В ходе конкуренции за инвестиционные ресурсы предприятия реального сектора вынуждены отказываться от стабильных проектов с относительно невысокой нормой прибыли и выбирать высокорисковые. В случае успеха такие проекты позволяют выплатить высокую цену привлечения капитала, но вероятность их успешного завершения невелика. В институциональной теории подобное явление известно как негативный отбор. Постоянное стремление к внедрению инноваций и обновлению продуктового ряда увеличивает общий риск предприятий, делает финансирование более дорогим и повышает требования к совокупной отдаче от инвестиций [1].

Изменение условий взаимодействия экономики и финансового сектора изменяет структуру рисков и создает новые механизмы их передачи, что приводит к необходимости исследований в этой области и требует расширения представлений о системном риске. Заслуживают внимания не только механизмы амплификации риска в рамках финансовой системы [5], но и их сочетание с аналогичными механизмами в реальной экономике, а также амплифицирующая роль связей между финансовой системой и экономикой. Задача сохранения устойчивости в условиях НФР возникает на всех уровнях хозяйственной системы, включая хозяйствующие субъекты, отрасли, регионы и экономики отдельных государств.

Список использованных источников:

1. Антохина Ю.А., Колесников А.М., Гузикова Л.А. Модели экономического поведения инновационно ориентированного производственного предприятия. – СПб.: ГУАП, 2017. 134 с.
2. Волкова Н.В. Проблемы управления финансовой устойчивостью предприятия в современных условиях. В сборнике: Финансовые решения XXI века: теория и практика. Сборник научных трудов 17-й международной научно-практической конференции. Санкт-Петербургский политехнический университет Петра Великого. 2016. С. 54–63.
3. Геворкян С.М., Бугаков С.С. Криптовалюта как новейшая форма денег в информационной экономике // В сборнике: Международная научно-практическая конференция по актуальным вопросам экономики и гуманитарных наук в 2015 году. Материалы научно-практической конференции. 2015. С. 57–67.
4. Гузикова Л. А. Люкевич И. Н., Колесников А. М. Российский капитал: бегство или дорога домой? // Экономическое возрождение России. – 2016. – № 1 (47). – С. 101–112

5. Acharya, Viral V. (2001) A Theory of Systemic Risk and Design of Prudential Bank Regulation, (Unabridged) Working Paper, New York University. Stern School of Business.

6. Caprio G., Honohan P. Finance for Growth: Policy Choices in a Volatile World. A copublication of the World Bank and Oxford University Press. 2001. URL: <https://mpr.ub.uni-muenchen.de/9929/> (Дата обращения 02.02.2017)

УДК [338.43(477): 339.924]:005

ПРИНЦИПЫ И ЗАКОНОМЕРНОСТИ РАЗВИТИЯ ТРАНСНАЦИОНАЛЬНОЙ ИНТЕГРАЦИИ В АГРАРНОМ СЕКТОРЕ ЭКОНОМИКИ УКРАИНЫ

А.А. Гуторов

ННЦ Институт аграрной экономики» НААН, Gutorov.Andrew@gmail.com

Проблема интернационализации агропромышленного производства обострилась в Украине с обретением независимости. К тому времени значительно возросла цикличность производства, усилились диспропорции в развитии отдельных отраслей экономики и межотраслевых отношений. В основе этого лежало постоянное нарушение воспроизводственных процессов, идеология подчинения села промышленности, плановый характер всех сфер экономических отношений.

Транснациональная интеграция осуществляется на глобальном (мегауровень), национальном (макроуровень), отраслевом (мезоуровень) и корпоративном (микроуровень) уровнях. Система всех иерархических уровней взаимосвязана и комплементарна. Исследования И. Келару убедительно свидетельствуют, что уровень транснационализации экономики Украины в 2013 г. составлял 10,0 % и превышал аналогичные значения наиболее развитых стран мира – США, Японии, Италии, Германии и т. п. [1, с. 7–8]. Причины этого кроются в стратегии экспортной ориентации Украины, высоком и постоянно возрастающем уровне зависимости основных секторов экономики от импортного сырья, материалов и технологий.

Основными мотивами транснационализации аграрного сектора экономики Украины являются:

1. Расширение рынков сбыта продукции международных корпораций. Повышение эффективности деятельности ТНК достигается путём роста глобальной конкурентоспособности и дальнейшей концентрации капитала, что возможно лишь благодаря международным экономическим отношениям и трансграничному сотрудничеству.

2. Сравнительно низкая стоимость рабочей силы в стране. При прочих равных условиях, максимизация прибыли ТНК достигается за счёт оптимизации затрат труда и капитала. Так, в 2015 г. среднегодовая номинальная заработная плата работников, занятых в сельскохозяйственном производстве, в Украине была более чем в 15 раз ниже средневропейского уровня, а с такими странами как Германия, Франция, Нидерланды и Люксембург наблюдается почти тридцатикратный разрыв. При этом, в результате сопоставления органического строения капитала немецкого агропромышленного холдинга Baywa AG и отечественного Kernel Holding S.A., легко видеть, что оплата труда наёмных работников в Украине значительно ниже его производительности. Таким образом, создаются объективные условия для получения дополнительного сверхдохода владельцами ТНК за счёт присвоения неоплаченной части вновь созданной стоимости продукции.

3. Сравнительно низкая стоимость земельных и других природных ресурсов. Аграрная политика подавляющего большинства развитых стран мира направлена на недопущение нецелевого использования земель и быстрой смены их владельцев или арендаторов. Благодаря совокупному влиянию экономических факторов стоимость сельскохозяйственных угодий остаётся высокой. Так, по данным Евростата, в 2009 г. (год последнего обследования цен на землю) стоимость одного гектара пашни в Дании составляла 27,0 тыс. евро, в Испании – 12,5 тыс. евро, в Нидерландах – свыше 47,6 тыс. евро. Арендная плата за этот вид угодий составляла 534,77 евро/га, 189,00 евро/га и 496,53 евро/га соответственно. По состоянию на 01.01.2016 г. средний размер арендной платы за земельные доли–паи в Украине составлял эквивалент 35,58 евро/га, а нормативная денежная оценка 1 га пашни – 1276,50 евро/га. Очевидно, что украинские показатели, несмотря на временной лаг, более чем в десять раз ниже европейских.

4. Минимизация транзакционных издержек ТНК. Увеличение масштабов деятельности агропромышленных формирований непременно влечёт за собой пропорциональный рост количества различных соглашений и затрат, связанных с их обслуживанием. В частности, значительную долю транзакционных издержек составляют затраты на оформление договоров аренды земельных участков. Поскольку уровень парцелляции земель в Украине намного ниже, чем в тех странах, где

в основе аграрного устройства лежат семейные фермы и мелкие фермерские хозяйства, то формирование необходимого размера земельных ресурсов предприятия обходится значительно дешевле. Кроме того, существуют варианты аффилиции или аренды целостных имущественных комплексов (хозяйств) площадью свыше 3 тыс. га сельхозугодий.

5. Снижение транспортных расходов и таможенных платежей. Перемещение части производства позволяет ТНК существенно уменьшить расходы на транспортировку товаров к потребителям. Различия в системах таможенного законодательства создают возможности для минимизации соответствующих сборов и платежей, «преодоления» норм антимонопольного законодательства.

6. Получение доступа к программам государственной поддержки развития сельского хозяйства. Размещая свои производственные мощности в Украине, ТНК через дочерние предприятия получают право на льготное кредитование приобретения сельхозтехники или строительства новых животноводческих ферм и комплексов, закладку многолетних насаждений, возмещение НДС, получение средств государственной поддержки производства отдельных видов продукции растениеводства и животноводства.

7. Налоговая оптимизация. Дифференциация видов налогов и их ставок по странам мира даёт возможность ТНК выбрать для размещения производства ту территорию, где налоговая нагрузка будет наименьшей, а налоговое законодательство – более либеральным. Наиболее распространёнными механизмами снижения налогового бремени действующих в Украине ТНК являются использование механизмов трансфертного ценообразования, офшорных зон и зон специальной юрисдикции, льготных режимов налогообложения сельскохозяйственных товаропроизводителей, а также наличие налоговых льгот и налоговых каникул для иностранных инвесторов. При этом отдельно следует упомянуть о сравнительно низкой стоимости недропользования и штрафов за загрязнение окружающей природной среды.

8. Диверсификация рисков. Интернационализация производства выступает своеобразным инструментом снижения естественных, производственных, рыночных, валютных и других видов рисков экономической деятельности. При этом политическая ситуация и уровень несформированности гражданского общества, правовой нигилизм особенно сельских жителей являются весомыми источниками получения политической ренты и преференций для ТНК.

В целом, транснациональная агропромышленная интеграция, по нашему мнению, должна осуществляться с учётом таких основных принципов:

- экономичность – деятельность ТНК и всех её подразделений подчиняется общим экономическим целям, обеспечивая развитие объединения на основе расширенного воспроизводства;
- комплексность и оптимальность размеров – формирование ТНК должно основываться на оптимизации размеров всех аффилированных предприятий и их производственных мощностей для обеспечения наивысшей производительности всего хозяйственного и экономического механизма;
- сбалансированность – структура ТНК должна быть сбалансированной на протяжении всей цепи создания прибавочной стоимости;
- системность – для достижения синергетического эффекта от интеграции деятельность ТНК должна осуществляться системно, учитывая достижения науки и практики менеджмента, корпоративного и финансового управления;
- управляемость – вся структура ТНК должна быть построена и оптимизирована по критерию рациональности управления, не создавая препятствий для быстрого принятия обоснованных управленческих решений;
- корпоративная социальная ответственность – для формирования имиджа и бренда ТНК должна отвечать высшим мировым стандартам корпоративного управления и социальной ответственности бизнеса;
- транспарентность собственности – структура собственности ТНК должна быть неаффилированной со стороны национального законодательства и не давать возможности проследить её иерархию в направлении «снизу–вверх», в то же время, оставаясь прозрачной и гибкой для управления и объединения различных сфер бизнеса, обеспечивая солидную репутацию, давая возможность оптимизировать финансовые потоки, продвигать на рынок единый бренд.

Основу экономического механизма деятельности ТНК в аграрном секторе экономики Украины составляют рентоориентированное поведение и закон вертикальной интеграции суть нулевая рентабельность всего промежуточного производства.

Список использованных источников:

1. Келару, І.О. Транснаціоналізація і конкурентоспроможний розвиток економіки України: автореф. дис. ... канд. екон. наук: 08.00.02 / Келару Інна Олександрівна; ДВНЗ «Київ. нац. некон. ун-т ім. В. Гетьмана». – К., 2014. – 21 с.

УДК 657.6

УСТОЙЧИВОЕ РАЗВИТИЕ СИСТЕМЫ ГОСУДАРСТВЕННЫХ ФИНАНСОВ В УКРАИНЕ: СИСТЕМНЫЙ ПОДХОД

Е.А. Дорошенко, Ю.В. Вашай

Национальный университет водного хозяйства и природопользования,
o.o.doroshenko@nuwm.edu.ua, y.v.vashai@nuwm.edu.ua

Сложные экономические и политические процессы в Украине, а также модернизация системы государственных финансов, что происходит на их фоне для гармонизации ее с аналогичными системами стран Евросоюза, вызывают закономерный проблемный вопрос: актуально ли это в данных условиях? Для обоснования закономерных процессов управления государственными финансами используем системный подход.

Система государственных финансов – это открытая система, которую формирует материальная основа (совокупность объединенных в системное целое субъектов государственного сектора) и информационная система (нематериальная сущность, которая обеспечивает упорядоченность системы) рисунок).

Внутри материальной основы осуществляется обмен материальными и нематериальными ресурсами между субъектами государственного сектора, а также информационный обмен между ними. Информационная основа формирует память системы и ее подсистем, осуществляет аккумуляцию, обработку и анализ первичной информации, на основании чего осуществляется производство новой информации.

Такой информационный поток формирует закономерный фундамент для развития самой системы, вызывая внутренние изменения в каждом ее элементе.

В научной трактовке развитие – это необратимое, направленное и закономерное изменение материальных (вещество, организм, экосистема, предприятие) и идеальных (речь, мораль, культура, религия) объектов. Это особый тип изменений, характерными чертами которого являются их необратимость, направленность и закономерность [3, с.36].

Учитывая это, изменения в системе государственных финансов обусловлены следующим. На пути интеграции Украины в мировое экономическое пространство возникла необходимость формирования открытой и прозрачной информации по экономическим вопросам. Это будет содействовать сотрудничеству Украины с международными организациями, финансовыми учреждениями. Поэтому, постановлением Кабинета Министров Украины №34 от 16.01.2007р. была утверждена Стратегия модернизации системы бухгалтерского учета в государственном секторе на 2007–2015 годы [1]. Переосмысление подхода к реформе учета и отчетности произошло впоследствии с принятием в 2013 году Стратегии развития системы управления государственными финансами [2].

В связи с этим постепенно происходят изменения в системе ведения бухгалтерского учета и формах отчетности, контроля государственных финансов, приближая их к международным стандартам и формируя ряд особенностей из-за необходимости полного и четкого соблюдения требований действующего законодательства о бюджетном устройстве и бюджетном процессе Украины.

Бесспорно, вопросы модернизации системы государственных финансов Украины, давно уже назрели. Это системная, масштабная революция в финансовом обеспечении, планировании, учете, контроле деятельности субъектов государственного сектора, призвана привести в соответствие существующую систему с общепринятой международной практикой.



Рисунок – Система государственных финансов Украины

Несмотря на это, к такому реформированию следует подходить очень взвешенно, с предвидением каждой организационной и методической составляющей. Огромный объем работы, выполненный в настоящее время, свидетельствует о наличии платформы для полноценного внедрения новых стандартов. Однако следует осуществить еще ряд организационных мероприятий, связанных с налаживанием информационных систем, нормативным обеспечением и тому подобное.

Список использованных источников:

1. Стратегия модернизации системы учета в государственном секторе на 2007–2015 годы: Постановление КМУ от 16.01.2007р. № 34 [Электронный ресурс] // – Режим дост .: <http://www.zakon4.rada.gov.ua/laws/show/34-2007-p>
2. Стратегия развития системы управления государственными финансами. Распоряжение КМУ от 1 августа 2013 № 774-р [Электронный ресурс] // – Режим дост .: <http://www.zakon5.rada.gov.ua/laws/show/774-2013-p>

3. Боголюбов В. М. Стратегія сталого розвитку : підруч. для ВНЗ / В. М. Боголюбов, М. О. Клименко, Л. Г. Мельник, В. А. Прилипко, Л. В. Клименко; ред.: В. М. Боголюбов. – Херсон : Олді-плюс, 2012. – 444 с.

УДК 331.5 : 378.2 : 338.1(476)

ПЕРСПЕКТИВЫ РАЗВИТИЯ РЫНКА ОБРАЗОВАТЕЛЬНЫХ УСЛУГ В КОНТЕКСТЕ БИНАЦИОНАЛЬНОГО ОБУЧЕНИЯ

О.А. Хмель, В.Ю. Друк

Полесский государственный университет, vbkkoa@rambler.ru, poles-druk@rambler.ru

Публикация подготовлена в рамках НИР "Внедрение инновационных методик обучения в систему образования для взрослых в соответствии с международными стандартами" (договор с БРФФИ № Г15МС-046 от 4 мая 2015 года)

На сегодняшний день управление развитием рынка образовательных услуг высшей школы требует формирования партнерства между всеми участниками рынка образовательных услуг. Зарубежный опыт функционирования и развития рынка образовательных услуг высшей школы, в том числе опыт Польши [1], которая еще находится в процессе реформирования образовательного рынка, уже доказал важную роль всех субъектов рынка в формировании, реализации и управлении образовательной политикой. Современный рынок образовательных услуг высшей школы Республики Беларусь характеризуется недостаточной системой взаимосвязей субъектов рынка, что приводит к дисбалансу спроса и предложения человеческого капитала, а также ситуации "квалификационной инфляции".

Государственное регулирование рынка образовательных услуг высшей школы должно обеспечивать баланс государственных и частных интересов. Для обеспечения развития рынка образовательных услуг необходимо опираться на принцип государственно-общественного управления, развитие вузовского самоуправления в сочетании с государственной поддержкой.

Для реализации принципа участия работодателя в процессе подготовки кадров и управлении вузом возможно использование механизма корпоративного управления, широко применяемого в вузовском управлении в Германии, США, Польше и других западных стран. Механизм корпоративного управления должен предусматривать усиление ответственности руководителей структурных подразделений учреждений высшего образования перед коллегиальными органами управления. Для этого каждому учреждению высшего образования необходимо включать в Совет университета внешних членов, а именно представителей предприятий-партнеров (базовых организаций) учреждения высшего образования, представителей органов местной власти на основе предложений руководителей данных структур. Возможность присутствия в Совете университета внешних членов необходимо предусматривать в Положении о Совете университета. Анализ Положений о Совете университета ряда белорусских вузов предусматривает данную возможность, однако на практике данное положение не находит реализации.

Необходимо расширение академической автономии учреждений высшего образования: свобода выбора программ обучения, наделение вуза правом открывать и закрывать образовательные программы, формировать программы обучения по собственному усмотрению.

Для реализации идеи практикоориентированной подготовки специалистов в тесной связи с будущим работодателем целесообразно представляется разработка и закрепление на законодательном уровне программ прикладного бакалавриата. Прикладной бакалавриат, в отличие от академического, предусматривает больший объем часов, отводимых на практическое обучение (не менее 50 %). Программы прикладного бакалавриата позволят работодателю активно участвовать в составлении учебных программ и, в целом, активно привлекаться к процессу обучения. Также производственная практика должна проводиться на предприятиях-работодателях для получения знаний и навыков, необходимых конкретно на данном рабочем месте. Во время прохождения практического обучения возможно принятие студента на работу по договору по принципу дуального обучения. Подготовка таких специалистов должна заканчиваться закреплением на конкретном предприятии по окончании обучения. После обучения по программам прикладного бакалавриата возможно обучение в магистратуре. В данном случае рекомендуется делать выбор в пользу прак-

тикоориентированной магистратуры, в том числе это могут быть программы двойного диплома или повышения квалификации с сертификатом иностранного вуза.

Повышение качества образовательных услуг требует формирования новых механизмов оценки качества и востребованности образовательных услуг. Развитие системы сертификации квалификаций позволит оценить качество подготовки выпускников и соответствие их квалификаций профессиональным стандартам.

Внедрение механизма профессионально–общественной аккредитации образовательных программ позволит оценить качество реализации образовательного процесса и соответствие образовательных программ вуза требованиям работодателей.

Профессионально–общественная аккредитация может осуществляться работодателями и их объединениями как системными потребителями образовательных услуг высшего образования, а также уполномоченными ими организациями. Основная цель профессионально–общественной аккредитации – дать информацию участникам рынка образовательных услуг и государственным органам, осуществляющим управление в сфере образования, о соответствии качества и содержания образования требованиям рынка и работодателей и востребованности выпускников образовательной организации. Поэтому она не может проводиться взамен государственной аккредитации. Так, в компетенцию структур, осуществляющих профессионально–общественную аккредитацию, исходя из анализа зарубежного опыта [2], может входить оценка образовательных программ по таким критериям, как учет требований работодателей при составлении содержания программы, соответствие программы требованиям профессиональных стандартов, привлечение работодателей к чтению курсов, объем и содержание практического обучения, использование результатов эффективных практик функционирования предприятий и организаций. Таким образом, результаты профессионально–общественной аккредитации могут и должны быть использованы при проведении государственной аккредитации.

На основе этой информации можно формировать независимые рейтинги, которые будут способствовать развитию конкуренции между участниками рынка образовательных услуг. При этом обязательным требованием для высших учебных заведений является прозрачность предоставления информации, которая должна размещаться на сайте университета (информация о результатах аккредитации и сертификации, рейтинги работодателей, образовательные программы, преподаваемые курсы, электронные образовательные ресурсы и т.д.).

Для реализации данного механизма в Беларуси необходимо активизировать работу по разработке профессиональных стандартов, создать независимые центры сертификации профессиональных квалификаций для оценки соответствия квалификаций как уже работающих специалистов, так и выпускников образовательных организаций на соответствие требованиям профессиональных стандартов. Функционирование данной структуры, в свою очередь, потребует разработки дополнительного нормативного и методического обеспечения.

Эффективное развитие рынка образовательных услуг предполагает наличие законодательной базы, регулирующей отношения в данной сфере. Отсутствие в основном государственном документе, регулирующем образовательную отрасль, ключевых понятий, определяющих функционирование и развитие рынка образовательных услуг, свидетельствует о несогласованности функционирования рынка образовательных услуг и его нормативного обеспечения. Сам термин “образовательная услуга”, “платная образовательная услуга”, а также “рынок образовательных услуг” на сегодняшний день не закреплены в основном государственном документе Республики Беларусь, регулирующем деятельность в сфере образования. Для определения ключевых направлений развития рынка образовательных услуг высшей школы видится необходимым разработку Государственной программы развития рынка образовательных услуг. Программу развития предлагается разрабатывать на краткосрочный (3–5 лет) и долгосрочный (10 лет) период.

Все вышеназванные направления развития образовательного рынка будут способствовать развитию бинарного обучения, создавать возможности эффективной реализации совместных образовательных программ.

Список использованных источников:

1. Хмель, О.А. Совместные образовательные программы и программы двойных дипломов: основные проблемы и пути решения / О. А. Хмель, О. А. Теляк // *Economic Development: Processes and Tendencies : international scientific–practical conference held in Vilnius Kolegija, April 29, 2015: the material (collection of articles).* – Vilnius : Vilniaus kolegija, 2015. – Vol. I. – P. 240–251.

УДК 517.9

МАТЕМАТИЧЕСКАЯ МОДЕЛЬ МНОГООТРАСЛЕВОГО ПРОИЗВОДСТВА С УЧЕТОМ ЭКОЛОГИЧЕСКОГО ФАКТОРА

М.П. Дымков, Е.И. Шилкина

Белорусский государственный экономический университет, dymkov_m@bseu.by

Многошаговые динамические системы возникают при математическом моделировании различных промышленных производств и экономических процессов. Примерами таких производств могут быть химико–технологические процессы, сложные наукоемкие технологические линии конвейерного типа, каскадные очистительные сооружения, крупные многоотраслевые и взаимосвязанные производства в рамках национальных экономик и другие.

Ниже приведена двухпараметрическая (2–D) модель многоотраслевого производства, в котором учитывается экологический фактор, когда наряду с процессом производства товаров присутствует процесс уничтожения ущербов в окружающую среду, порождаемых процессом производства. Определенные трудности рассматриваемых математических моделей порождаются естественным требованием неотрицательности используемых параметров и переменных. В данной работе для исследования многошаговых линейных дискретных систем и задач оптимизации используется операторный подход, развитый в [1,2]. Некоторые результаты по теории положительных 1–D и 2–D систем можно найти в книге Т. Качорека [3], новые приемы изучения неотрицательных систем линейных уравнений и их операторных аналогов, возникающих при описании открытых экономических систем типа Леонтьева – Форда [4], изложены в работе [5].

Постановка задачи. В последнее время задача уменьшения ущерба, наносимого окружающей среде вредными отходами, приобрела первостепенное значение для современной экономической деятельности. Поэтому все более актуальными становятся математические модели экономических процессов, в которых наряду с процессом производства товаров присутствует процесс уничтожения ущербов окружающей среде, возникающих при этом производстве. По–видимому, впервые такого типа модели были рассмотрены В. Леонтьевым в 1970 году [4]. Предположим, что:

1) имеется набор товаров (благ), потребляемых потребителями и для производства которых требуется осуществить технологический цикл, состоящий из последовательно выполняемых $s = 1, 2, \dots, h$ стадий (или этапов) обработки, т.е. товар считается готовым, если осуществлены все h предписанных стадий;

2) производство благ планируется на длительный срок, так что после завершения текущего k -го ($k = 1, 2, \dots$) цикла процесс производства возобновляется на следующем $(k + 1)$ -ом цикле. Длительный срок означает, что $k \rightarrow \infty$;

3) на очередной $(s + 1)$ -ой стадии нового $(k + 1)$ -го цикла произведенные на предыдущей s -ой стадии текущего цикла блага используются для производства новых благ, для уничтожения ущербов, возникших на предыдущем цикле, и для потребления на текущем $(k + 1)$ -ом цикле. Далее, возникающие при таком производстве ущербы на s -ой стадии $(k + 1)$ -го цикла, в свою очередь, состоят, во–первых, из ущербов, получаемых от производства благ текущего $(k + 1)$ -го цикла, во–вторых, от уничтожения ущербов из предыдущего k -го цикла, полученных на s -ой стадии, и, в третьих, от неуничтожаемых ущербов, остающихся в окружающей среде;

4) набор благ и ущербов состоит соответственно из n и m штук наименований.

Для математического описания такого производства введем необходимые определения и обозначения. Для каждой пары (k, s) , $s = 1, 2, \dots, h$; $k = 1, 2, \dots$, обозначим через :

1) $x(k, s) = (x_1(k, s), x_2(k, s), \dots, x_n(k, s)) \in \mathbb{R}^n$ – объем произведенных благ (товаров для потребителей) к началу s -ой стадии k -го цикла производства;

2) $y(k, s) = (y_1(k, s), y_2(k, s), \dots, y_m(k, s)) \in \mathbb{R}^m$ – объем ущербов, возникающих в процессе производства и уничтожаемых в системе в начале s -ой стадии k -го цикла производства;

3) $c(k, s) = (c_1(k, s), c_2(k, s), \dots, c_n(k, s)) \in \mathbb{R}^n$ – объем потребляемых благ на s -ой стадии в k -ом цикле ;

4) $d(k, s) = (d_1(k, s), d_2(k, s), \dots, d_m(k, s)) \in \mathbb{R}^m$ – объем неуничтожаемых ущербов, остающихся в окружающей среде в результате производства на s -ой стадии в k -ом цикле;

5) a_{il} – доля l -го типа благ, которая необходима для производства единицы блага i -го типа ($i = 1, \dots, n; l = 1, \dots, n$);

6) b_{ij}^0 – доля производимых благ j -го типа, используемых в процессе уничтожения ущербов i -го типа ($i = 1, \dots, n; j = 1, \dots, m$);

7) c_{lj} – доля ущерба l -го типа, возникающего в процессе производства блага j -го типа ($l = 1, \dots, n; j = 1, \dots, m$);

8) d_{qj}^0 – доля ущербов q -го типа, возникающих в процессе уничтожения ущербов j -го типа ($j = 1, \dots, m; q = 1, \dots, m$).

Введем еще матрицы следующего вида:

$$A = \begin{pmatrix} a_{11} & a_{12} & \dots & a_{1n} \\ \dots & \dots & \dots & \dots \\ a_{n1} & a_{n2} & \dots & a_{nn} \end{pmatrix}, \quad B_0 = \begin{pmatrix} b_{11}^0 & b_{12}^0 & \dots & b_{1m}^0 \\ \dots & \dots & \dots & \dots \\ b_{n1}^0 & b_{n2}^0 & \dots & b_{nm}^0 \end{pmatrix},$$

$$C = \begin{pmatrix} c_{11} & c_{12} & \dots & c_{1n} \\ \dots & \dots & \dots & \dots \\ c_{m1} & c_{m2} & \dots & c_{mn} \end{pmatrix}, \quad D_0 = \begin{pmatrix} d_{11}^0 & d_{12}^0 & \dots & d_{1m}^0 \\ \dots & \dots & \dots & \dots \\ b_{m1}^0 & b_{m2}^0 & \dots & b_{mm}^0 \end{pmatrix}.$$

Тогда с учетом введенных обозначений, а также баланса объемов благ и ущербов, получим следующую многошаговую 2 – D модель многотраслевого производства, учитывающую экологический фактор:

$$\begin{cases} x(k+1, s+1) = Ax(k+1, s) + B_0y(k, s) + c(k, s) \\ y(k+1, s) = Cx(k+1, s) + D_0y(k, s) - d(k, s). \end{cases} \quad (1)$$

при ограничениях

$$\begin{aligned} A \in \mathbb{R}_+^{n \times n}, \quad B_0 \in \mathbb{R}_+^{m \times n}, \quad C \in \mathbb{R}_+^{m \times m}, \quad D_0 \in \mathbb{R}_+^{m \times m}, \\ x(k, s) \geq 0, \quad y(k, s) \geq 0, \quad c(k, s) \geq 0, \quad d(k, s) \geq 0, \quad \forall (k, s). \end{aligned} \quad (2)$$

Начальные данные в (1) имеют вид

$$x(k, 0) = \alpha_{k+1}, \quad k \geq 0; \quad y(0, s) = f_s, \quad s = 1, 2, \dots, h. \quad (3)$$

Одной из исследуемых задач является описание условий на технологические матрицы A, B_0, C, D_0 , при которых система уравнений (1) имеет неотрицательное решение (x, y, d) при любом уровне спроса s . Другая задача заключается в изучении вопроса о возможности для заданного уровня спроса s уменьшения объемов ущерба, остающихся в окружающей среде. Другими словами, имеет ли система (1) для заданного уровня спроса s неотрицательное решение вида $(x, y, 0)$ (условия компенсируемости). В работе также обсуждаются линейные задачи оптимизации ущерба при различных ограничениях.

Замечание. Введением соответствующих блочных матриц (операторов) и расширенных векторов (в пространствах последовательностей) указанные модели в принципе можно свести к обобщенному уравнению типа $z = \mathcal{A}z + w$. Однако это сведение не решает вышеупомянутых задач, так как здесь главное препятствие уже заключается в том, что в отличие от модели Леонтьева у вектора w часть компонент, соответствующих производству товаров, неотрицательна, а часть, соответствующая ущербам, неположительна, хотя сам вектор z является неотрицательным.

Список использованных источников:

1. Дымков, М.П. Экстремальные задачи в многопараметрических системах управления / М.П. Дымков. – Минск: Изд-во БГЭУ, 2005. – 363 с.
2. Dymkov, M. Linear optimal control problems for discrete 2D systems // Mathematical Methods of Operations Research, 1998. vol. 47, № 1, 201–216.
3. Kaczorek, T. Positive 1D and 2D Systems / T. Kaczorek. – Berlin: Springer–Verlag, 2001. – 425 p.
4. Леонтьев, В.В. Межотраслевой анализ воздействия структуры экономики на окружающую среду // Экономика и математические методы. 1972, т.8, вып. 3, сс. 370–399.
5. Zabreiko, P. Open Leontiev–Ford model // Proceedings of Institute of Mathematics of the National Academy of Sciences of Belarus. – Minsk: 2007, v. 15, No. 2, pp.15–26.

В.Л. Загоруйко

Луцький національний технічний університет

З кожним роком зростає важливість нетрадиційних та відновлюваних джерел енергії (НВДЕ) для майбутнього як енергозабезпечення, так і теплозабезпечення. Ефективність та перспективність процесів генерації сприяє об'єднанню зусиль, обміну інформацією і технологіями, значному поширенню цих технологій на практиці. НВДЕ можуть відіграти ключову роль у вирішенні проблем, пов'язаних із обмеженістю традиційних ресурсів, ускладненням доступу до них, проблемами охорони навколишнього середовища. Забезпечення тепловою та електричною енергією в умовах зростаючих цін на традиційні енергоресурси, необхідністю їх доставки до місці споживання може бути вирішеним за рахунок розвитку та впровадження НВДЕ.

Організації промислового впровадження НВДЕ на практиці сприяла низка директивних рішень, про забезпечення певної частки в енергобалансі країн за рахунок надходження її із відновлюваних та нетрадиційних джерел. У 2007 році Європейський Союз, прийняв рішення про збільшення частки використання відновлювальних джерел енергії (ВДЕ) усіма членами ЄС до 20 % від загального обсягу. Ще вищі зобов'язання взяла на себе Німеччина, плануючи збільшити частку використання відновлювальних джерел енергії до 2030 року до 21 % від загального рівня енергоспоживання. Вже сьогодні частка відновлювальних джерел енергії у виробництві електроенергії в Німеччині сягає 11,5 % [2].

Окремі проблеми вбачають і в середовищі підприємництва та інновацій. Так, Ілон Маск наводить дані, щодо світових енергетичних потреб, якщо одна третина – це опалення, одна третина – транспорт і ще одна – електрика. То, згодом практично всі 100 відсотків, переважна кількість енергії буде існувати у вигляді електроенергії. Потреба в електриці згодом зросте втричі. І це велике питання. Чим можна забезпечити такий приріст виробництва електроенергії?

Ефективній політиці енергозаміщення сприяє активність в продажу «зелених енерготехнологій», проведення форумів і спеціалізованих заходів, виставок із презентацією технологій з використання відновлювальних джерел енергії, маркетингових акцій для презентації компаній в усьому світі, участь у міжнародних ярмарках, поширення інформації про технології дозволяє обмінюватись інформацією, задавати орієнтири розвитку, формувати потенційний попит на НВДЕ, сприяти залученню інвестицій через механізми венчурного, спільного фінансування.

Серед пріоритетних технологій використання НВДЕ для цілей теплозабезпечення розглядаються:

- теплонасосні технології переробки низькопотенційної енергії доквілля (води, ґрунту, повітря);
- технології переробки біомаси, в тому числі, технології утилізації шкідливих побутових та промислових відходів;
- технології використання сонячної енергії та геотермальної енергії.

Серед заслужуваних уваги ініціатив можна назвати також проект «Тисяча дахів» у Німеччині (2250 будинків були обладнані фотоелектричними установками) та програма «Мільйон сонячних дахів» у США. Серед лідерів сонячної енергетики також є Японія, Італія та Китай. Всього у світі працюють 71,2 млн. м² геліоустановок, найбільша кількість їх побудовано у Європі, Китаї та США. Китай став найбільшим у світі виробником сонячних батарей. Потужність фотоелектричних установок (ФЕУ) в останні роки у світі щорічно збільшується майже на 30 %. В Японії цей показник становить 46 % потужностей всіх ФЕУ світу, у Німеччині – 20 %, в США – 17 %. Інтенсивно цю енергію використовують такі країни як: Австралія (3 %), Нідерланди (2 %), Італія (2 %), Швейцарія (2 %), Іспанія (1 %). У Швеції і Німеччині працюють централізовані геліоустановки для міст з населенням 20–30 тис. чоловік [2].

Економічна ефективність використання відновлюваних джерел енергії в більшості випадків не може на рівних конкурувати з традиційними джерелами, тому їх розвиток підтримується різними засобами на державному рівні.

Загалом, реформування систем теплозабезпечення розвинутих країн досягло значних успіхів в результаті застосування дієвих засобів управління (регулювання) та впровадження ринкових методів ціноутворення. Серед головних рис теплової енергетики цих країн слід назвати наявність конкуренції на ринку теплозабезпечення, що забезпечує якість тепла, а також суворий індивіду-

альний облік його споживання та вартості. Економія палива та покращення екології довкілля – це головні фактори для впровадження в західних державах різноманітних схем державної підтримки розвитку комунальної енергетики, які стимулюють цей процес і забезпечують залучення інвестицій. Безумовно, ефективність зазначених заходів забезпечується завдяки загальній дієвості державної влади та відповідального ставлення населення до вимог законодавства [3].

Впровадження НВДЕ в єдину енергетичну систему дозволяє суттєво підвищити її надійність, зняти пікові навантаження, оптимально використовувати резерви потужності, оптимізувати графіки навантаження та генерації на протязі доби чи сезону.

Список використаних джерел:

1. Алексеенко С.В. Нетрадиционная энергетика и энергоресурсосбережение // Инновации. Технология. Решения. 2006. – № 3 (март). – С. 38–41.
2. Стан і перспективи розвитку відновлюваної енергетики в Україні: аналіт. доп. / [О. М. Суходоля та ін. ; за заг. ред. О. М. Суходолі] ; Нац. ін-т стратег. дослідж. – Київ : НІСД, 2014. – 99 с.
3. Українська енергетика UA–Energy.org [Електронний ресурс] : україн. версія / аналітичний центр «Діксі Груп». – Електрон. дані. – К. : Українська енергетика UA–Energy.org, 2012. – Режим доступу: <http://ua-energy.org/post/25571> (дата звернення: 30.10.2014). – Україна зобов'язалася отримати 11% енергії з відновлюваних джерел до 2020 року.

УДК 338.552

О РАСЧЕТЕ ПЛАТЫ ЗА ИСПОЛЬЗОВАНИЕ РАДИОЧАСТОТНОГО СПЕКТРА

А.А. Карпук

Белорусская государственная академия связи, a_karpuk@mail.ru

Радиочастотный спектр (РЧС) является природным ограниченным производственным ресурсом, обладающим экономической ценностью и социальной значимостью. Для того чтобы РЧС использовался рационально и эффективно, необходимо координировать совместное использование РЧС пользователями в соответствии с национальными нормативами в пределах национальных границ, и в соответствии с Регламентом радиосвязи Международного союза электросвязи (МСЭ) при международном использовании [1]. В каждой стране определяются радиочастотные службы – национальные организации, отвечающие за рациональное и эффективное использование РЧС. В соответствии с таблицей распределения полос радиочастот между радиослужбами Республики Беларусь и законом Республики Беларусь «Об электросвязи» [2], РЧС включает в себя следующие категории полос радиочастот:

преимущественного пользования радиоэлектронными средствами (РЭС), используемыми для нужд государственного управления, национальной безопасности, обороны, охраны правопорядка, предупреждения и ликвидации чрезвычайных ситуаций;

преимущественного пользования РЭС гражданского назначения;

совместного пользования РЭС всех назначений.

Радиочастотные службы, обеспечивающие рациональное и эффективное использование первой и третьей категорий полос радиочастот, создаются при соответствующих министерствах и ведомствах. Функции радиочастотной службы, обеспечивающей рациональное и эффективное использование второй и третьей категорий полос радиочастот, возложены на Государственную инспекцию Республики Беларусь по электросвязи Министерства связи и информатизации Республики Беларусь. Для пользователей РЧС устанавливаются плата за выделение полос радиочастот, а также ежегодная или разовая плата за использование РЧС. Порядок расчета и внесения платы за выделение полос радиочастот, ежегодной и разовой платы за использование РЧС установлен Постановлением Совета Министров Республики Беларусь от 15.06.2006 № 890 в редакции Постановлением Совета Министров Республики Беларусь от 26.12.2012 № 1206.

Плата за использование РЧС установлена в большинстве стран мира. Формулы для расчета разовых и ежегодных платежей за использование РЧС разрабатываются национальными радиочастотными службами с учетом особенностей страны, в том числе ее географического положения (размера, рельефа, расположения), уровня развития инфокоммуникационной инфраструктуры, потенциального спроса на услуги электросвязи и необходимости координации с соседними государствами. В формулах учитываются стимулирующие факторы, поэтому размер платы за использова-

ние РЧС зависит не только от используемой ширины полосы радиочастот и зоны покрытия, но также от географического расположения РЭС, плотности населения в зоне покрытия, социальных факторов, исключительного права на использование спектра, типа службы радиосвязи, степени занятости РЧС и сложности контроля за его использованием.

Для управления использованием РЧС МСЭ рекомендует национальным радиочастотным службам использовать автоматизированную систему управления использованием спектра (АСУИС), требования к которой изложены в Рекомендации МСЭ–R SM.1370–2 [3]. Одной из функций АСУИС является обработка платежей за использование РЧС. Эта функция должна поддерживать финансовые операции, в частности формирование счетов, регистрацию платежей и составление финансовых отчетов (выписок) в статистическом или индивидуальном формате. Перечисленные рекомендации МСЭ по обеспечению и обработке платежей за использование РЧС в АСУИС разработаны в предположении, что национальная радиочастотная служба самостоятельно выполняет все функции по расчету платежей, выставлению счетов на оплату и контролю платежей. Подобная схема расчета платы за использование РЧС и обработки платежей принята во многих странах, в том числе в США и Польше. В России, Казахстане и Кыргызстане функции расчета размера платы и выставления счетов (уведомлений) на оплату возложены на национальную радиочастотную службу, функции получения, учета и контроля своевременности оплаты возложены на налоговые органы.

Несколько иная процедура оплаты за использование РЧС принята в Республике Беларусь. Счета (уведомления) на оплату за использование РЧС не выставляются. Каждый пользователь, имеющий разрешение на право использования РЧС при проектировании, строительстве (установке) РЭС гражданского назначения, или на право использования РЧС при эксплуатации РЭС гражданского назначения, выданное национальной радиочастотной службой, должен самостоятельно рассчитать размер ежегодной платы за использование РЧС. Для расчета используются данные, имеющиеся в разрешении, или в иных источниках.

Алгоритмы расчета платы за использование РЧС в России, Казахстане, Кыргызстане и Республике Беларусь построены на одинаковых принципах, но значительно отличаются в деталях. Несмотря на то, что размер платы за использование РЧС в России для каждого выданного разрешения на использование РЧС рассчитывает Роскомнадзор и размещает на своем сайте, на сайте Роскомнадзора имеется общедоступный финансовый калькулятор расчета платы за использование спектра. Финансовый калькулятор Роскомнадзора является достаточно простым. На первом шаге пользователь должен выбрать из выпадающего иерархического справочника тип РЭС, на которое получено разрешение на использование спектра. В справочнике присутствуют типы РЭС всех радиослужб, разбитые на подтипы в соответствии с используемыми стандартами, диапазонами частот и видами излучений. На втором шаге вводятся используемые номиналы или полосы частот, определяется значение максимальной ширины полосы излучения и определяется количество частотных каналов. На третьем шаге для выбранного РЭС определяются группа радиотехнологий и группа социальных радиотехнологий из предложенных списков. На четвертом шаге указываются регион пункта установки РЭС и расчетный период. При нажатии кнопки «Далее» в отдельном окне появляются результаты расчета.

Из перечисленных выше стран наиболее сложная методика расчета платы за использование РЧС принята в Республике Беларусь. Формы разрешений на использование РЧС для различных радиослужб различаются между собой. Для радиовещательной радиослужбы используется 8 форм разрешений (формы 23 – 26 для проектирования РЭС и формы 33, 35, 40, 41 для эксплуатации РЭС). Для сотовой подвижной радиослужбы используется 2 формы (форма 28 для проектирования РЭС и форма 38 для эксплуатации РЭС). Для спутниковой радиослужбы используется 2 формы (форма 30 для проектирования РЭС и форма 32 для эксплуатации РЭС). Для сухопутной подвижной радиослужбы используется 3 формы (форма 27 для проектирования РЭС и формы 34, 39 для эксплуатации РЭС). Для фиксированной радиослужбы используется 4 формы (формы 29, 31 для проектирования РЭС и формы 36, 37 для эксплуатации РЭС). При этом в формах разрешений на использование РЧС присутствуют не все данные, требуемые для расчета платы за использование РЧС.

По указанным причинам многие пользователи РЧС в Республике Беларусь испытывают трудности при самостоятельном расчете ежегодной платы за использование РЧС и прибегают к консультациям национальной радиочастотной службы. Проблема может быть решена разработкой программного калькулятора для вычисления размера платы за использование РЧС, возложением обязанностей по расчету платы на национальную радиочастотную службу (как рекомендует МСЭ)

или упрощением методики расчета. Для расчета размера ежегодной платы за использование РЧС по методике, принятой в Республике Беларусь, под руководством автора разработаны программные калькуляторы расчета для каждой формы разрешения на использование РЧС в виде листов рабочей книги Microsoft Excel. Все исходные данные для расчета известны пользователям и хранятся в ячейках листов рабочей книги. На том же листе содержатся промежуточные данные и результаты расчета размера ежегодной платы за использование РЧС, которые автоматически пересчитываются при любом изменении исходных данных.

Список использованных источников:

1. Экономические аспекты управления использованием спектра. Отчет МСЭ–R SM.2012–4. – Женева, 2014. – 180 с. – [Электронный ресурс]. – Режим доступа: <http://www.itu.int/pub/R–REP–SM.2012–4–2014>. – Дата доступа: 08.03.2017.
2. Об электросвязи : Закон Респ. Беларусь от 19.07.2005 г., № 45–3 // Нац. реестр правовых актов Респ. Беларусь. – 2005. – № 122. – 2/1142.
3. Рекомендация МСЭ–R SM.1370–2. Руководство по проектированию и разработке автоматизированных систем управления использованием спектра. [Электронный ресурс] / МСЭ. – 2013. – 24 с. – Режим доступа: <http://www.itu.int/rec/R–REC–SM.1370–2–201308–I/en>. – Дата доступа: 08.03.2017.

УДК 338.432

УСТОЙЧИВОЕ РАЗВИТИЕ СЕЛЬСКОХОЗЯЙСТВЕННОГО ПРОИЗВОДСТВА

А.Ю. Киндаев

Пензенский государственный технологический университет, ale-kindaev@yandex.ru

Термин «устойчивое развитие» был введен в оборот Международной комиссией по окружающей среде и развитию под председательством Гру Харлем Брундтланд в 1987 году. Комиссия в докладе «Наше общее будущее» уделила особое внимание формулировке определения устойчивого развития, согласно которому оно понимается как «удовлетворение потребностей настоящего времени не подрывает способность будущих поколений удовлетворять свои собственные потребности».

Достижение устойчивого развития в сельском хозяйстве одна из приоритетных задач государственной политики, поскольку наличие собственного производства продуктов питания и сопутствующих товаров является гарантом независимости и продовольственной безопасности страны. По данным Министерства сельского хозяйства 63 региона Российской Федерации находятся в зоне неблагоприятной для ведения сельского хозяйства и зоне рискованного земледелия, что составляет 3/4 территории страны.

Со вступлением России во Всемирную торговую организацию у государства существенно снизилось количество допустимых механизмов помощи сельскохозяйственным товаропроизводителям. Долгие годы государство брало на себя убытки сельского хозяйства в случае существенных убытков из-за неурожая. Возможной альтернативой является страховая поддержка сельского хозяйства с участием государства. Страхование рисков в сельском хозяйстве является одним из ключевых условий стабилизации сельскохозяйственного производства и обеспечения финансовой устойчивости аграриям. В последние годы государство разработало ряд мер для поддержки страхования в сельском хозяйстве. В таблице представлена динамика поступлений и выплат по договорам сельскохозяйственного страхования за период с 2010 по 2016 годы.

Из таблицы видно, что рынок сельскохозяйственного страхования снизился в 2016 году более чем на 80% относительно 2014 года, но также нельзя не отметить рост размера поступлений в 2016 относительно 2015 года: за 2016 года было собрано 9 822 603 тыс. рублей, что составляет лишь 125% от соответствующего показателя 2015 года. Это можно объяснить стабилизацией экономической ситуацией в стране, но также видно, что охват сельскохозяйственным страхованием остается ниже уровня 2014 года, в связи с отсутствием свободных денег у сельхозпроизводителей, санкциями государств и рядом других факторов.

Таблица – Динамика поступлений и выплат по агрострахованию за период с 2010 по 2016 гг.,
Российская Федерация

Год	Кварталы	Поступления		Выплаты		Коэфф. выплат %
		Поступления (тыс.руб)	% от аналогичного периода предыдущего года	Выплаты (тыс.руб)	% от аналогичного периода предыдущего года	
2016	12 месяцев	9 822 603	125.07	4 017 495	147.78	40.90
	9 месяцев	7 353 195	110.56	2 331 523	89.34	31.71
	6 месяцев	5 389 201	99.03	1 595 064	72.82	29.60
	3 месяца	1 287 258	160.38	274 461	43.63	21.32
2015	12 месяцев	7 853 393	47.02	2 718 570	50.12	34.62
	9 месяцев	6 651 122	52.37	2 609 648	82.75	39.24
	6 месяцев	5 441 957	61.68	2 190 506	100.42	40.25
	3 месяца	802 655	64.92	629 092	60.66	78.38
2014	12 месяцев	16 700 622	120.32	5 423 939	94.10	32.48
	9 месяцев	12 700 334	131.44	3 153 571	90.02	24.83
	6 месяцев	8 822 731	137.15	2 181 437	81.04	24.73
	3 месяца	1 236 283	165.81	1 037 149	74.19	83.89
2013	12 месяцев	13 880 020	104.23	5 763 848	74.69	41.53
	9 месяцев	9 662 594	104.77	3 503 049	98.97	36.25
	6 месяцев	6 432 783	91.36	2 691 880	101.87	41.85
	3 месяца	745 612	113.16	1 398 028	112.53	187.50
2012	12 месяцев	13 316 107	82.07	7 716 917	93.94	57.95
	9 месяцев	9 222 365	78.14	3 539 479	71.53	38.38
	6 месяцев	7 041 034	76.94	2 642 437	75.03	37.53
	3 месяца	658 914	69.86	1 242 395	49.97	188.55
2011	12 месяцев	16 225 901	169.62	8 214 481	106.50	50.63
	9 месяцев	11 801 877	152.63	4 948 559	169.90	41.93
	6 месяцев	9 150 847	158.77	3 521 984	182.75	38.49
	3 месяца	943 219	214.78	2 486 072	206.45	263.57
2010	12 месяцев	9 565 829	–	7 713 229	–	80.63
	9 месяцев	7 732 323	–	2 912 598	–	37.67
	6 месяцев	5 763 626	–	1 927 230	–	33.44
	3 месяца	439 163	–	1 204 229	–	274.21

На рисунке представлен коэффициент выплат за рассматриваемый период.



Рисунок – Коэффициент выплат по договорам агрострахования за 2010–2016 гг., %

По данным рисунка видно, что, несмотря на высокий коэффициент выплат (подавляющее большинство за 3 месяца года), годовые коэффициенты выплат остаются на относительно не-большом уровне (в большинстве случаев не превышающем 50%). Отсюда можно сделать вывод, что у страховых компаний потенциально есть резервы для сокращения размера страхового тарифа. Однако, следует также учитывать специфику сельского хозяйства, в котором существенным образом сказывается массовый, а порой и катастрофический уровень наступления страхового случая. У всех еще в памяти засуха 2010 года, в результате которой, колоссальные по размеру затраты понесли аграрии. Те сельскохозяйственные организации, которые застраховали свои посевные площади, получили существенную финансовую помощь от страховых компаний, что позволила им не разориться в этот тяжелый год, но, прежде всего, остаться финансово устойчивыми и вести свою деятельность дальше без существенных препятствий.

В итоге можно сделать вывод, что страхование является эффективным методом обеспечения устойчивости сельскохозяйственного производства. Государственная поддержка аграриям в части компенсации 50% от уплаченной суммы по договорам агрострахования, безусловно, играет положительную роль в популяризации и обеспечении доступности сельскохозяйственного страхования.

Исследование выполнено при финансовой поддержке РФФИ в рамках научного проекта №16-36-00275 мол_a

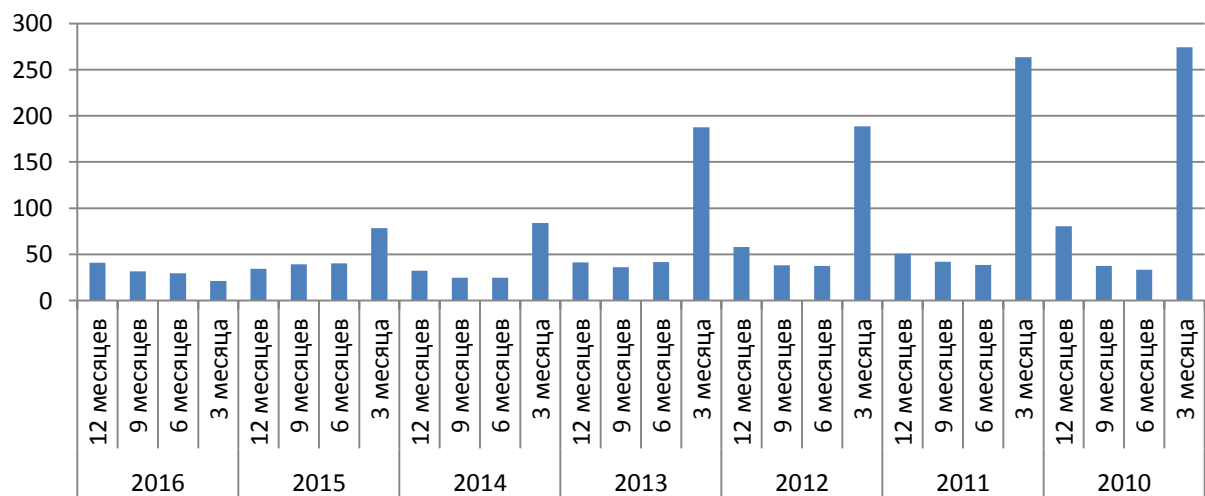
Список использованных источников:

1. Pavlov A., Kindaev A., Vinnikova I., Kuznetsova E. Crop insurance as a means of increasing efficiency of agricultural production in russia // International Journal of Environmental and Science Education. 2016. Т. 11. № 18. С. 11863–11868.
2. Рыжкова Ю.А., Русакова Ю.И., Батова В.Н. Влияние санкций на экономическую безопасность Российской Федерации // XXI век: итоги прошлого и проблемы настоящего плюс. 2015. Т. 1. № 6 (28). С. 356–362.
3. Батова В.Н., Киндаев А.Ю. Проблемы обеспечения продовольственной безопасности АПК // XXI век: итоги прошлого и проблемы настоящего плюс. 2014. Т. 1. № 2 (18). С. 131–136.
4. Батова В.Н., Зингер О.А. Экономические инструменты обеспечения эффективного землепользования в экономике сельского хозяйства // XXI век: итоги прошлого и проблемы настоящего плюс. 2015. Т. 2. № 6 (28). С. 316–320.
5. Рыбакова А.С., Кузнецова Е.А. Финансовые риски и их влияние на экономику стран // В сборнике: Актуальные вопросы финансов и страхования России на современном этапе. НГПУ имени Козьмы Минина. 2016. С. 93–96.
6. Страхование сегодня [Электронный ресурс]. – Режим доступа: <http://www.insur-info.ru/statistics/analytics/?order=un27®ion=0&datatype=itog¤cy=rub&unAction=a03> (Дата обращения: 11.03.2017 г.)

УДК 332.14

НАПРАВЛЕНИЯ СОВЕРШЕНСТВОВАНИЯ РЕГИОНАЛЬНОЙ ПОЛИТИКИ В РЕСПУБЛИКЕ БЕЛАРУСЬ

И.В. Кисель

Полесский государственный университет, kiselirina@mail.ru

Существование региональной политики по большому счету обусловлено наличием региональных дисбалансов в развитии. Нужно отметить, что политический курс современного государства направлен на предоставление равных возможностей регионам: жители всех регионов должны иметь одинаковые шансы на трудоустройство и получение доходов. Это является основой понятия «равенство».

В то же время регионы входят в состав страны, а страна стремится к развитию экономики. Таким образом, каждый регион должен вносить свой вклад в экономический рост страны, что отражает суть понятия «эффективность». Два этих понятия – равенства и эффективности – составляют основу региональной политики.

Региональная политика страны будет результативной (то есть достижение одинаково высокого уровня развития всех регионов) при соблюдении трех основных условий:

1. Должна существовать четкая государственная стратегия регионального развития. В этой стратегии должны быть установлены ясные цели в отношении равенства и эффективности. В

ней также должны быть прописаны четкие директивы для каждого региона в части его развития.

2. Должны быть решены вопросы **финансирования**. Финансирование может осуществляться как за счет средств Фонда регионального развития, так и путем проведения целенаправленной государственной отраслевой политики. Желательно, чтобы у региональных органов власти имелись собственные источники дохода, формируемые за счет региональных налогов или собственности.

3. Каждый регион должен обладать некой особенностью, которая была бы отражена в национальной стратегии регионального развития. Кроме того, регионы должны иметь **потенциал и возможности** для реализации региональной политики.

В теории это выглядит простым и понятным, но на практике все часто обстоит совсем иначе.

Вопросы развития регионов (малых, средних городов и сельских поселений) в государственной политике Республики Беларусь всегда занимали важное место. На современном этапе приоритетными направлениями регионального развития Республики Беларусь выступают структурное преобразование национальной экономики, повышение ее эффективности на основе:

- рационального использования производственного и ресурсного потенциалов областей, районов и городов;
- углубления специализации экономики регионов;
- повышения инновационного компонента региональной экономики;
- реализации конкурентных преимуществ на внутренних и внешних рынках товаров и услуг и др.

Достижение перечисленных направлений требует четко сформулированной системы управления региональным развитием.

В Республике Беларусь региональное развитие обусловлено наличием таких проблем, как:

- нарастание дисбалансов в развитии между г. Минском и остальными регионами страны и, как следствие, нежелательные межрегиональные миграционные потоки населения и сокращение демографического потенциала ряда территорий;
- высокая централизация государственного управления, ограниченность полномочий и экономической базы местных органов власти, препятствующие проведению ими результативной политики развития на местах;
- недостаточно развитое взаимодействие государственного сектора, частного бизнеса и общественности по вопросам развития территорий.

Совершенствование политики регионального развития априори требует улучшения всей системы управления, которая должна представлять собой хорошо работающие учреждения, эффективные процедуры управления и компетентные государственный и частный сектора экономики.

В частности предлагается **создание органа государственного управления, отвечающего исключительно за вопросы регионального и местного развития в Беларуси**. Это может быть Министерство регионального развития, как во многих других странах, либо специализированный департамент в существующем министерстве, или агентство, наделенное полномочиями и ответственностью за формулирование и реализацию региональной политики. Эта структура должна располагать всеми необходимыми ресурсами, включая соответствующее обеспечение финансами, кадрами и экспертным потенциалом, и быть интегрированной в систему государственного управления.

Также для консолидации усилий на региональном уровне может потребоваться **создание специализированных структур и на уровне областей**. Данные структуры могут входить в состав областных администраций, или находиться вне их, но при этом полностью фокусироваться на вопросах регионального/местного развития и иметь для этого соответствующие компетенции и потенциал (центры/агентства регионального развития, специализированные отделы исполкомов или др.).

Необходимо **развивать инициативу местных органов управления и самоуправления** в их работе путем снижения уровня регулирования их деятельности из центра и создавать систему финансово-экономических стимулов, поощряющую успешную деятельность региональных органов власти по развитию своих территорий.

Одним из мощнейших двигателей регионального и местного развития является малый и средний бизнес, поэтому необходимо проводить планомерную и всеобъемлющую национальную политику поддержки и развития малого и среднего предпринимательства.

Крайне важна работа и сотрудничество госорганов с бизнесом, научными кругами и общественностью, необходимо активное участие общественности и населения в процессе принятия решений, в обсуждении актуальных проблем территорий.

Безусловно, это достаточно масштабные изменения, но они являются неременным условием и залогом успеха любых нововведений в сфере регионального развития.

Список использованных источников:

1. Богданович, А.В. Региональная политика Республики Беларусь на современном этапе / А.В. Богданович // Белорусский экономический журнал. – 2016. – №4. – С. 63–74.

УДК 338

ОЦЕНКА ВЛИЯНИЯ ИННОВАЦИОННОЙ ДЕЯТЕЛЬНОСТИ НА УСТОЙЧИВОЕ РАЗВИТИЕ КОММЕРЧЕСКОЙ ОРГАНИЗАЦИИ

Ж.А. Коваленко

Витебский государственный технологический университет, napsikov@mail.ru

Изучение проблемы устойчивого развития организации показало, что исследования в данной области ведутся достаточно интенсивно. Если ранее внимание исследователей было сосредоточено в основном на финансовых и экономических аспектах развития организации, то в современных условиях хозяйствования в качестве одного из ключевых факторов устойчивого развития коммерческой организации признается инновационная деятельность. Для обеспечения гибкости и адаптивности организации к неблагоприятным факторам внешней среды и создания возможности для ее устойчивого развития необходим выпуск инновационного или усовершенствованного продукта, использование новых технологий и методов производства, выход на новые рынки, а также использование качественно нового сырья.

Для оценки влияния инновационной деятельности на устойчивость развития коммерческой организации предлагается проведение анализа основных показателей с использованием статистической программы SPSS Statistics. Для расчета промежуточных и конечных показателей вводятся соответствующие исходные данные. Полученные результаты после интерпретации могут быть использованы в управлении инновационной деятельностью организации и соответственно ее устойчивым развитием.

Взаимосвязь показателей устойчивого развития и инновационной деятельности для анализа влияния инновационной деятельности на устойчивость развития организации с использованием статистической программы SPSSStatistics в общем виде может быть представлена в виде следующей модели (формула (1)):

$$y = f(x), \quad (1)$$

где y – показатель устойчивого развития;
 x – показатель инновационной деятельности.

При этом используется множественная линейная регрессия, так как она позволяет выявить и описать линейную зависимость между одной зависимой переменной. По результатам проведенных исследований предлагается использовать интегральный индекс устойчивого развития, рассчитываемый как среднегеометрическая из комплексных показателей экономического, социального и экологического развития организации и несколько независимых переменных, таких как: интегральный индекс инновационного потенциала, инновационной активности и эффективности инновационной деятельности. Расчет интегрального показателя производится по формуле (2):

$$I_{yp} = \sqrt[3]{I_{эу} * I_{су} * I_{эку}}, \quad (2)$$

где $I_{эу}$ – интегральный показатель экономического развития;
 $I_{ср}$ – интегральный показатель социального развития;
 $I_{эку}$ – интегральный показатель экологического развития.

Для выявления взаимосвязи инновационной деятельности и устойчивости развития организации при использовании множественной линейной регрессии необходимо учитывать следующие

особенности: невозможность графического изображения множественной регрессионной модели, что, не позволяет наглядно представить результаты анализа; возможность существования причинно–следственных связей между независимыми переменными, вследствие чего, возникает эффект мультиколлинеарности.

Для оценки степени влияния инновационного потенциала, инновационной активности и эффективности инновационной деятельности в целом на устойчивое развитие коммерческой организации проводилась одновременная обработка всех независимых переменных, выбранных для анализа.

При анализе влияния инновационной деятельности на устойчивость развития было выявлено, что наибольшей значимостью, а, следовательно, и наибольшим влиянием, обладает инновационная активность (Бетта=1,806).

Коэффициенты							
Модель		95.0% Дов- рительный интервал для В	Корреляции			Статистика коллинеарности	
			Верхняя граница	Нулевого порядка	Частично	Компонент	Допуск
1	(Константа)	-4,3082					
	x1	2,8035	1,3682	1,000	0,337	,984	1,016
	X3	5,6577	0,4903	1,000	0,712	,984	1,016
Нестандартизованные коэффициенты					Стандартизованные коэффициенты		
В		Стандартная ошибка			Бета		
-4,3082		,000					
2,8035		,000			0,21		
5,6577		,000			1,806		

Примечание: зависимая переменная: $y_{\text{субсqr}}$

Рисунок – Коэффициенты множественной линейной регрессионной модели для анализа влияния инновационной деятельности на устойчивость развития коммерческой организации
Составлено автором.

В ходе проведения множественной линейной регрессии была получена модель следующего вида:

$$y_{\text{общ}} = 2,8035 * x_1 + 5,6577 * x_3 - 4,3082$$

Данная модель позволяет сделать следующие выводы о влиянии инновационной деятельности на устойчивость развития коммерческой организации: увеличение эффективности инновационной деятельности на 1, приведет к росту её устойчивости на 5,6577. Менее значимое воздействие оказывает повышение инновационного потенциала организации, а именно: увеличение инновационного потенциала организации на 1 приведет к увеличению ее устойчивого развития на 2,8035.

Для более глубокого изучения влияния инновационной деятельности на устойчивость развития организации в целом в дальнейшем оценивается степень влияния инновационной деятельности на отдельные аспекты устойчивого развития организации, такие как: экономический, экологический и социальный. Полученные модели множественной линейной регрессии:

$$y_1 = 5,668 * x_1 + 4,098 * x_3 - 12,795.$$

$$y_2 = -1,345 * x_2 + 0,184 * x_3 + 2,298.$$

$$y_3 = 12,650 * x_2 + 1,325 * x_3 - 14,427.$$

Анализ построенных регрессионных моделей показал, что инновационная активность оказывает значительное влияние как на устойчивое развитие организации в целом, так и на отдельные её аспекты, а именно: экономическое, социальное и экологическое развитие. При этом следует отметить, что ключевым фактором, оказывающим значительное влияние на социальное развитие, стала эффективность инновационной деятельности, на экологическое развитие – активность инновационной деятельности, в то время как на экономическое развитие в наибольшей мере повлияло повышение инновационного потенциала организации.

Полученные модели указывают на зависимость устойчивого развития исследуемой организации от всех трех компонентов интегральной оценки инновационной деятельности. Вместе с тем, необходимо отметить, что в каждой модели присутствует компонент (x_3), характеризующий эффективность инновационной деятельности, причем в комплексной оценке он имеет наибольшую силу влияния.

Результаты проведенных исследований показали, что сила влияния инновационного потенциала на устойчивое развитие велика. При этом инновационный потенциал является ключевым фактором повышения экономической и экологической составляющей устойчивого развития. В то же время разнонаправленность тенденций изменения инновационного потенциала и социального аспекта устойчивого развития организации привели к тому, что в многофакторной модели наблюдается их обратная связь. Однако это не означает, что рост инновационного потенциала, безусловно, приводит к потере социальной составляющей устойчивого развития. Нарастивание инновационного потенциала создает экономическую основу, то есть обеспечивает источники социального развития организации.

В моделях, характеризующих зависимость экономической и экологической составляющей, наблюдается тесная связь с интегральными показателями оценки инновационной активности. Это означает, что для обеспечения своего устойчивого развития исследуемая организация должна постоянно повышать уровень инновационной активности на всех стадиях осуществления инновационной деятельности.

УДК 338.2

ОБОСНОВАНИЕ ОПТИМИЗАЦИИ БИЗНЕС–ПРОЦЕССОВ

А.А. Колб

Полесский государственный университет, stasikkolb@mail.ru

Развитие технологий управления происходит непрерывно, что поднимает требования к конкурентоспособности предприятий и организаций на принципиально новый уровень и заставляет многие компании искать инновационные решения для повышения эффективности своего бизнеса. Одним из стратегических решений, способных открыть для компании новые ресурсы и возможности, является внедрение процессного подхода и выделение бизнес–процессов при анализе управления организацией.

Эффективная работа по оптимизации бизнес–процессов позволит обеспечить высокую производительность, повысить качество выполнения работ бизнес–процессов, что в свою очередь повысит качество продукции и снизит уровень издержек.

Но, не смотря на это, не все организации уделяют должное внимание своим бизнес–процессам. Главной причиной, по которой это происходит, является сложность выбора пути их выявления, описания и поиска дальнейших путей совершенствования работы бизнес–процессов.

Как правило, чтобы выявить бизнес–процесс и понять, какие работы выполняются в данных бизнес–процессах и в каком они находятся состоянии, формируется укрупненная схема каждого процесса. Бизнес–процессы моделируются по принципу “AS–IS” – модель “как есть” – это позволяет систематизировать протекающие в данный момент процессы, а также используемые информационные объекты. В дальнейшем на основании этого выявляются узкие места в организации и взаимодействии бизнес–процессов, определяется необходимость тех или иных изменений в существующей структуре [1, с.171].

Основанием для разработки и предложения путей оптимизации бизнес–процессов выступает их анализ. Поэтому следующим шагом является изучение и анализ выделенных и описанных бизнес–процессов по индикаторам результативности и затрат, с помощью которых оценивается их эффективность. В литературе существуют разные классификации, мы же предлагаем выделять такие основные индикаторы, как: индикаторы результативности, стоимости, времени и индикаторы качества бизнес–процессов.

Любое изменение в организации должно приводить к долгосрочному повышению его прибыльности и конкурентоспособности, т.о. любая подцель (в данном случае оптимизация бизнес–процессов) должна в конечном итоге соответствовать общей цели деятельности предприятия. Учитывая все вышесказанное, нами разработано и предложено обоснование совершенствования бизнес–процессов, которое представлено в таблице.

Таблица – Логическое обоснование оптимизации бизнес–процессов предприятия по индикаторам результативности и затрат

	Логика участия	Индикаторы бизнес–процессов, которые необходимо объективно проверить	Источники и средства верификации	Предположения / Возможные риски
Общие цели	Повышение эффективности функционирования организации путем оптимизации его бизнес–процессов		Выполняемые процессы в организации	1. Возникновение определенных трудовых и финансовых затрат 2. Сохранение сотрудниками инерционной модели поведения
Специальные цели	1. Определение показателей индикатора результативности; 2. Определение показателей индикатора стоимости; 3. Определение показателей индикатора времени; 4. Определение показателей индикатора качества; 2. Разработка рекомендаций для повышения эффективности функционирования бизнес–процессов	1. Результативности бизнес–процесса; 2. Стоимости бизнес–процесса; 3. Времени бизнес–процесса; 4. Качества бизнес–процесса		
Ожидаемые результаты	Построение схем бизнес–процессов “ТО–BE” (“Как должно быть”) с учетом предложенных рекомендаций			
Мероприятия	Построение схем бизнес–процессов “AS–IS” (“Как есть”)	Средства		Условия
	Определение узких мест бизнес–процессов Анализ бизнес–процессов по показателям эффективности каждого выделяемого индикатора	1. Персонал 2. Исследования	Затраты 1. Трудовые затраты 2. Затраты времени	Доступ к информации о работе подразделений предприятия

Примечание – собственная разработка

Безусловно, результат оптимизации любого бизнес–процесса не должен ограничиваться только созданием модели по принципу “Как должно быть”. Целесообразно производить постоянный мониторинг выполнения каждого из бизнес–процессов, в результате чего процессы будут регулярно пересматриваться и при необходимости улучшаться.

Применение предложенной модели обоснования возможно к бизнес–процессам, протекающим в любом подразделении организации. При этом мероприятия по оптимизации бизнес–процессов, повлекут за собой реализацию не только поставленных подцелей, но и главной цели всей организации. А разработка обоснования позволит сделать оптимизацию бизнес–процессов более прозрачной и понятной для управленческого персонала, а так же определить условия, средства и затраты, необходимые для проведения работ по совершенствованию процессов.

Список использованных источников:

1. Репин, В.В. Процессный подход к управлению. Моделирование бизнес–процессов / В.В.Репин, В.Г. Елифиров – М: Манн, Иванов и Фербер, 2013. – 544 с.

О.Д. Колб

Белорусский государственный экономический университет, olgakolb@gmail.com

Оценить вовлеченность экономик различных стран в глобальные производственные системы позволяет расчет собственной и импортируемой добавленной стоимости в валовом экспорте и конечном спросе на основе системы учета международной торговли по добавленной стоимости *TiVA*.

Экономический смысл индикаторов участия страны в глобальных цепочках стоимости проиллюстрирован на рис. 1.



Рисунок – Индикаторы участия страны в глобальных цепочках стоимости. [1, с.55]

Группа (А). Обратная интеграция в ГЦС – иностранная добавленная стоимость в экспорте, как % от валового экспорта.

Группа (В). Вперед идущая интеграция в ГЦС – добавленная стоимость национального происхождения, включенная в зарубежный экспорт, в % от валового экспорта.

Группа (С). Обратная интеграция – иностранная добавленная стоимость, включенная в конечное потребление на отечественном рынке, в % к общей добавленной стоимости.

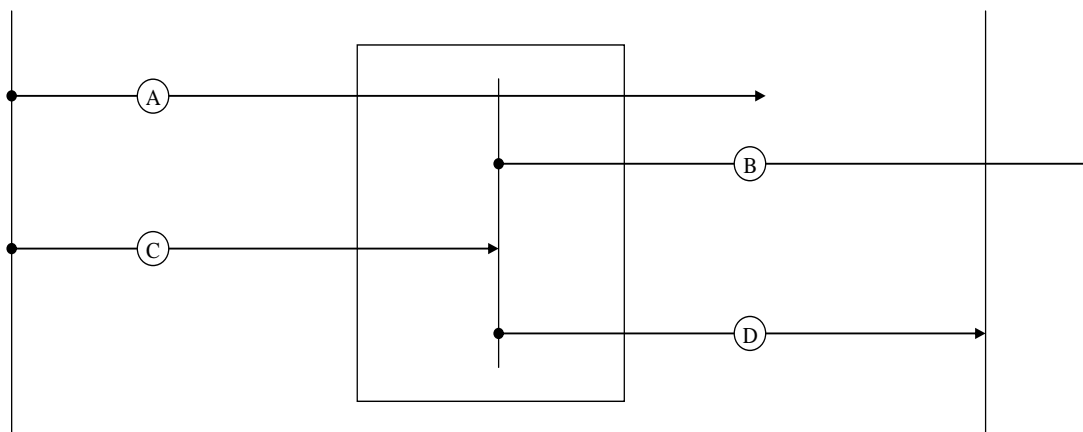
Группа (D). Вперед идущая интеграция в ГЦС – добавленная стоимость национального происхождения, включенная в конечное потребление на зарубежном рынке, в % к общей добавленной стоимости.

Расчет показателей А – D за 2011 г. для крупнейших экономик представлен в табл. 1.

Таблица 1 – Расчет индикаторов участия ряда крупных экономик в ГЦС за 2011 г.

Страна	А	В	С	D
Германия	25,5	24,1	25,0	29,4
Япония	14,6	32,8	13,5	12,0
Респ. Корея	41,6	20,5	30,8	32,6
США	15,0	24,9	14,8	10,4
Китай	32,1	15,6	14,3	17,0
Россия	13,7	38,1	19,0	28,1

Источник: Построено на основе базы данных *TiVA* [2], 2011 г. [1, с. 56]

Группа (А). Наивысшие значения индикатора у Кореи и Китая. Эти страны, следовательно, специализируются на выпуске товаров несырьевого типа, с высокой долей импортных комплек-

тующих. У крупных и относительно замкнутых экономик (США, Япония, Россия) показатели низкие.

Группа (В). Наивысшие значения индикатора имеют Россия, за счет ее специализации на сырьевом экспорте; а также Япония, которая экспортирует наукоемкие комплектующие, используемые в финальной сборке за рубежом. Низкие значения индикатора у Китая, который экспортирует преимущественно конечный продукт (финальный сборщик в ГЦС).

Группа (С). Более высокие значения показателя у Кореи, Германии и России. Первые две страны слабо обеспечены собственными сырьевыми и энергетическими ресурсами, поэтому вынуждены их импортировать. Россия наоборот, производит слишком мало высокотехнологичных товаров для удовлетворения внутреннего спроса.

Группа (D). Как видно, наиболее важен экспорт для Кореи, Германии и России, для остальных же исследуемых крупных экономик наиболее важно для экономического роста внутреннее потребление.

Далее проанализируем приведенные выше показатели в динамике (табл. 2).

Таблица 2 – Расчет среднегодового изменения индикаторов участия ряда крупных экономик в ГЦС за 1995 – 2011 гг., процентных пунктов в год.

Страна	A	B	C	D
Германия	0,6	0,2	4,5	10,1
Япония	0,6	0,5	5,8	4,1
Респ. Корея	1,2	0,2	7,4	8,9
США	0,2	0,3	3,2	1,3
Китай	-0,2	0,4	4,3	5,3
Россия	-0,1	0,6	-1,7	-3,7

Источник: Построено на основе базы данных TiVA [2], 1995–2011 г. [1, с.57]

Германия: наблюдается прирост всех анализируемых показателей, что свидетельствует в пользу углубления интеграции экономики Германии в глобальные и региональные (в рамках Европейского Союза) цепочки добавленной стоимости. С одной стороны, немецкая экономика открывается как рынок для импортных продуктов (рост индикатора С), но в еще большей степени на экономический рост Германии оказывает влияние увеличение экспорта (рост индикатора D).

Корея: динамика показателей аналогичная: растет корейский внутренний рынок, а также растет корейский экспорт. Особенность Корейской экономики также состоит в наиболее высоких темпах роста индикатора А: Корея увеличивает потребление импортных комплектующих в своей продукции, поставляемой на экспорт. Вероятно, это происходит за счет освоения производства новых типов высокотехнологичной продукции.

Япония: демонстрирует сдержанный рост всех индикаторов. Японская экономика открывается все больше в анализируемом периоде. Роль экспорта для экономического роста увеличивается, однако большими темпами растет японский внутренний рынок как рынок для реализации продуктов с высокой долей импортных комплектующих (С>D).

США: картина аналогичная Японской, но рост интеграции экономики в ГЦС еще более медленный, нежели в Японии. Точно так же, американский рынок становится все более открытым для импортных поставщиков (С>D). В целом, следовательно, рост американского рынка все более важен для мирового экономического роста.

Китай: тенденции несколько отличаются от рассмотренных ранее экономик. Разница в том, что Китай стремится к импортозамещению (А<0). Китайский рынок также открывается для импортных продуктов (рост индикатора С), но еще больше на экономический рост Китая оказало влияние увеличение экспорта (рост индикатора D).

Россия: динамика индикаторов чаще всего противоположна динамике прочих рассмотренных стран. Растут только продажи производственных ресурсов на мировой рынок (индикатор В), значит, углубляется международная специализация России как поставщика сырья и продуктов его переработки. Снижение прочих индикаторов вызвано, на взгляд автора, низкой базой сравнения. В 1995 г. Россия была в состоянии переходного кризиса, ее дальнейший рост связан с ростом внутреннего рынка и снижением значимости экспорта для собственного развития. В России уже в этот

период наблюдалось импортозамещение, о чем свидетельствует одновременное снижение индикаторов А и С.

Список использованных источников:

1. Колб, О.Д. 2016. Оценка степени и «качества участия» стран в глобальных цепочках стоимости (ГЦС). Белорусский экономический журнал. № 4. С. 50–62.
2. OECD–WTO Trade in Value Added (TiVA): Value added in gross exports by source country and source industry // OECD Statistics [Electronic resource]. – Mode of access: <http://stats.oecd.org/#>. – Date of the access: 12.09.2016.

УДК 338.1

УСЛОВИЕ УСТОЙЧИВОСТИ ЭКОНОМИЧЕСКОГО РОСТА

В.Н. Комков, П.Л. Володько

Белорусский государственный университет, vaskom@tut.by, Vol-pl89@yandex.ru

В последнее время в экономической литературе и официальных документах уделяется много внимания проблеме устойчивости экономического роста. Экономистами предложены конкретные нормативы, устанавливающие предельные значения для ряда контрольных параметров и показателей, которые, по их мнению, должны очертить допустимые границы их изменения, не нарушающего устойчивости экономического роста. Такие нормативы можно рассматривать как элементы защитной системы, оберегающей экономику от разрушительного воздействия разнообразных внешних факторов. Однако в экономике деструктивные процессы, нарушающие ее устойчивость, могут генерироваться не только под влиянием внешних шоков, но и по причине неадекватного управления, которое не может эффективно противодействовать негативным тенденциям, обусловленным внутренними структурными особенностями экономики. Поэтому указанную защитную систему нормативов устойчивости необходимо дополнить индикаторами, которые позволяют выявить внутренне присущие экономике деструктивные тенденции и угрозы.

Неотъемлемыми характеристиками любого варианта экономического роста являются присущие только ему конкретные значения параметров, отражающие количественную сторону инвестиционного процесса или его интенсивность и его качественную характеристику, то есть эффективность. Чтобы выяснить, является ли этот вариант устойчивым, лучше всего проанализировать, какова будет его траектория на достаточно продолжительном периоде времени при условии, что значения указанных параметров будут оставаться неизменными. Наиболее эффективным инструментом такого анализа могут служить специальные макромоделли, которые позволяют рассчитывать условные долгосрочные прогнозы развития экономики при различных предположениях о количественных и качественных аспектах инвестиционного процесса.

Ниже приведена одна из наиболее простых макроэкономических моделей, которая представляет собой упрощенный вариант модели, приведенной в работе [1], и может быть использована для анализа устойчивости экономического роста. Эта модель, записанная в дифференциальной форме и связывающая между собой 6 макропоказателей имеет следующий вид:

$$\dot{r}(t) = (\omega(t) - \lambda) \cdot r(t), \quad (1)$$

$$\dot{p}(t) = \varphi(t) \cdot p(t) + \omega(t) \cdot r(t), \quad (2)$$

$$p(t) = \psi(t) + \omega(t) \cdot r(t), \quad (3)$$

$$\omega(t) \cdot r(t) = \delta(t) \cdot p(t), \quad (4)$$

где $r(t)$ и $\dot{r}(t)$ — соответственно капиталовооруженность труда и производная по времени от функции капиталовооруженности;

$p(t)$ и $\dot{p}(t)$ — соответственно производительность труда по ВВП и производная по времени от функции производительности труда;

$\delta(t)$ — норма накопления, отражающая долю накопления в составе ВВП;

$\omega(t)$ — интенсивность накопления, определяемая как отношение валового накопления основного капитала к его общему объему;

$\psi(t)$ — удельный чистый конечный продукт (ЧКП), который является целевым показателем и

рассчитывается как приходящаяся на одного работника величина ВВП, очищенного от валового накопления основного капитала;

$\varphi(t)$ — удельный показатель, характеризующий качество (эффективность) экономического роста. Качественные аспекты экономического роста обычно выявляются на основе сопоставления динамики производительности труда и его капиталовооруженности. Известны различные показатели качества, построенные на основе такого сопоставления. Однако в данную модель включен показатель, предложенный в работе [1], поскольку он конструируется на основе целевого подхода, позволяющего выявить его взаимосвязь с целевым показателем удельного ЧКП. Этот показатель, называемый темпом изменения эффективности, рассчитывается по следующей формуле

$$\varphi = i_p - \delta i_r, \quad (5)$$

где i_p и i_r — темпы прироста производительность труда и капиталовооруженности.

В уравнении (1) представлен единственный параметр модели λ . Это дифференциальное уравнение выводится таким же образом, как и аналогичное уравнение для показателя капиталовооруженности в известной неоклассической макромоделе Солоу. Также как и в модели Солоу параметр λ представляет собой сумму коэффициента выбытия капитала и темпа прироста численности работников, занятых в экономике, которые полагаются постоянными.

С помощью приведенной модели проводились варианты расчеты траекторий экономического роста, иллюстрирующие зависимость динамики основных макроэкономических показателей от управляющих параметров инвестиционной стратегии ω и δ при различных предположениях относительно качественного содержания экономического роста. В качестве основного ориентира при оценке устойчивости развития экономики рассматривалась динамика удельного ЧКП. Вариант признавался устойчивым, если он обеспечивал стабильное увеличение этого целевого показателя на сколь угодно продолжительном промежутке времени при заданных постоянных значениях показателей эффективности и интенсивности накопления капитала.

Расчеты показали, что необходимым условием устойчивого развития экономики является повышение ее эффективности. Если эффективность снижается, то экономика оказывается не в состоянии поддерживать даже постоянный уровень удельного ЧКП в течение достаточно длительного времени. Чтобы убедиться в этом, надо продифференцировать по времени балансовое равенство (3) и сравнить его с дифференциальным уравнением (2). В результате получается следующая формула

$$\varphi \cdot p(t) = \psi^{\bullet}(t) + \omega^{\bullet}(t) \cdot r(t), \quad (6)$$

которая после несложных преобразований сводится к такому важному для понимания макроэкономической динамики индексному уравнению

$$\varphi = (1 - \delta) \cdot i_{\psi} + \delta \cdot i_{\omega}, \quad (7)$$

где i_{ψ} и i_{ω} — темпы прироста удельного ЧКП и интенсивности накопления.

Из формулы (7) непосредственно следует, что при нулевом темпе прироста удельного ЧКП (i_{ψ}) и отрицательном темпе эффективности (φ) должны быть отрицательными и темпы интенсивности накопления (i_{ω}), а это означает, что величина интенсивности накопления должна уменьшаться, асимптотически приближаясь к нулю. Поскольку в соответствии с уравнением (1) темп прироста капиталовооруженности труда равен $\omega - \lambda$, то очевидно, что начиная с некоторого года темп прироста капиталовооруженности должен стать отрицательным, а ее величина начнет уменьшаться. В свою очередь из формулы (5) следует, что отрицательными в таком случае будут и темпы прироста производительности труда. Следовательно, попытки удержать неизменный уровень удельного ЧКП при отрицательных темпах изменения эффективности неизбежно ведут к снижению темпов экономического роста вплоть до полного краха экономики.

Если экономический рост в условиях снижения эффективности назвать неэффективным, то из сказанного следует вывод: *неэффективный рост не может быть устойчивым*. Этот вывод позволяет четко сформулировать и обосновать основное условие устойчивости экономического

роста, которое заключается в не отрицательности темпов прироста эффективности. Из этого условия непосредственно выводится естественный норматив устойчивости.

Из формулы (5) следует, что темп эффективности φ неотрицателен в том случае, когда $i_p \geq \delta i_r$. Отсюда вытекает следующее условие устойчивости: эластичность производительности труда по его капиталовооруженности должна превосходить норму накопления

$$\varepsilon \geq \delta, \quad (8)$$

где ε – эластичность производительности труда по капиталовооруженности.

Если при выработке стратегии экономического роста в качестве целевого ориентира выступает не увеличение объемов производства, а повышение благосостояния, то основным контрольным индикатором, используемым при планировании и регулировании экономического развития, должен стать показатель эффективности, а не производительности труда. Именно показатель эффективности, оцениваемый на основе формулы (5), должен выступать в роли основного целевого ориентира при выработке инвестиционной стратегии, обосновании ее основных количественных параметров и ее согласовании с государственной политикой в области заработной платы и доходов населения. Ориентация макроэкономической стратегии на эффективность, а не объемные показатели ВВП и производительности труда должна стать важнейшим необходимым условием обеспечения устойчивости экономического роста.

Список использованных источников:

1. Комков В.Н. Качество экономического роста в Республике Беларусь. Исследования банка. №1 // Банковский вестник, 2011. – №29. – с. 5–60.

УДК 336.2: 005 (476)

УЧЕТНАЯ ПОЛИТИКА В ПРАКТИКЕ ОПТИМИЗАЦИИ НАЛОГОВЫХ ПЛАТЕЖЕЙ ОРГАНИЗАЦИЙ РЕСПУБЛИКИ БЕЛАРУСЬ

И.А. Конончук

Полесский государственный университет, I.Kononchuk@mail.ru

В экономике нашей страны наблюдается спад, финансовое положение большинства предприятий ухудшается, увеличивается количество неплатежеспособных и убыточных субъектов хозяйствования. В таких условиях особенно актуальным становится поиск организациями всевозможных источников улучшения финансового состояния, в том числе и за счет оптимизации налогов. Возможности управления формированием налоговых баз преимущественно связаны с использованием внешних факторов, влияющих и определяющих эффективность функционирования всего финансового механизма предприятия. Вместе с тем, в рациональной организации налоговых отношений немаловажную роль играет принятая субъектами хозяйствования учетная политика.

Действующим законодательством установлены определенные регламенты ведения бухгалтерского учета, составления и представления бухгалтерской отчетности. Однако организациям предоставлены значительные возможности в выборе наиболее рационального способа ведения учета, обеспечивающего запланированную величину финансового результата с учетом влияния на него налоговых платежей. Учитывая, что принятые варианты учетной политики значительно оказывают влияние и на сроки возникновения налоговых обязательств, и на величину налогооблагаемых баз, данный инструмент может активно использоваться плательщиками при построении налоговых отношений.

От используемого метода учета поступлений выручки от реализации (за фактически оплаченную или отгруженную продукцию) зависят сроки подлежащих внесению в бюджет главных налогов – НДС, акцизов, налога на прибыль. В Республике Беларусь долгое время налогоплательщики отдавали предпочтение первому варианту учета выручки, так как он предусматривает перечисление налогов в бюджет при наличии реального источника их уплаты – выручки и прибыли. Но задержки в оплате покупателями отгруженной им продукции обуславливали финансовые затруднения у поставщиков. Учитывая мировую практику, в Беларуси с 01.01.2014 года введен всеобщий

порядок учета выручки от реализации по методу начисления, при котором налоговые обязательства по НДС и акцизам по времени совпадают с моментом отгрузки продукции.

Для малых предприятий, применяющих УСН, сохранилось право учета выручки от реализации по методу оплаты продукции, в условиях применения которого налоги должны быть перечислены со счета плательщика в бюджет в месяце, следующем за месяцем (кварталом) поступления выручки от реализации продукции, но не позднее 60 дней со дня отгрузки продукции. Это дает плательщику возможности маневра с временным использованием принадлежащих бюджету средств в собственном денежном обороте.

Некоторые возможности отсрочки налоговых обязательств возникают при заключении договоров поручения, комиссии и иных аналогичных гражданско-правовых договоров. Так, при заключении договора комиссии срок уплаты НДС может быть перенесен на более поздний период при условии определения момента фактической реализации товаров (выполнения работ, оказания услуг) в момент передачи продукции комиссионером покупателю, а не правообладателем комиссионеру.

В системе налогового менеджмента также может быть задействовано определение в учетной политике для целей налогообложения момента реализации туристических, санаторно-курортных и оздоровительных услуг, природного и сжатого газа, электрической и тепловой энергии.

Учетная политика предприятия непосредственно связана также с формированием производственных затрат, учитываемых при налогообложении прибыли.

Размер прибыли, полученной предприятиями от хозяйственной деятельности, находится в обратной зависимости от размеров понесенных затрат. В обусловленном законодательством диапазоне выбор метода и особенностей учета затрат, соответствующего специфике организации производства, позволяет оптимизировать налоговые платежи. Особую актуальность имеет выбор метода начисления и включения в себестоимость продукции амортизационных отчислений. Корректировка суммы начисляемой амортизации в сторону их сокращения либо увеличения, обеспечивая в данной части запланированную величину прибыли, может быть достигнута следующими управленческими решениями:

- применением различных способов и методов начисления амортизационных отчислений;
- установлением в дозволенных законом границах сроков полезного использования объектов, от которых зависит норма амортизационных отчислений;
- применением поправочных коэффициентов для корректировки норм амортизационных отчислений.

На величину затрат, а, следовательно, налога на прибыль существенное влияние оказывает метод оценки материальных запасов, который отражается в учетной политике субъекта хозяйствования. Действующее в Республике Беларусь законодательство позволяет включать в состав затрат сырье, материалы и другие материальные ресурсы в соответствии с принятой предприятием учетной политикой с использованием одного из следующих методов оценки запасов: по себестоимости каждой единицы; по средневзвешенным ценам; по себестоимости первых по времени приобретения запасов (ФИФО).

Для плательщиков, у которых прибыль облагается налогом на прибыль по различным налоговым ставкам либо которые пользуются льготой по налогу на прибыль в виде освобождения части полученной прибыли от обложения налогом на прибыль, актуальным является распределение косвенных затрат (на оплату труда, командировки управленческого персонала, на содержание и эксплуатацию зданий и сооружений, используемых управленческим персоналом и т.д.). С целью минимизации налоговых платежей по налогу на прибыль распределение таких затрат целесообразно осуществлять с применением критерия, который позволяет отнести на затраты максимальную сумму на объекты, облагаемые по повышенной ставке. Аналогично необходимо распределять затраты, связанные с управлением организацией, филиалам, представительством, исполняющим налоговые обязательства юридического лица.

Кроме альтернативных вариантов формирования затрат, в учетной политике важно также указать оптимальные для плательщика сроки исполнения налоговых обязательств. Плательщик вправе выбирать отчетный период по НДС, порядок уплаты налога на недвижимость и земельного налога, экологического и налога за добычу (изъятие) природных ресурсов. Как правило, уплата налогов в более поздний срок позволяет не отвлекать из оборота денежные средства, используя их на решение текущих задач, получить дополнительную сумму чистого дохода. Однако в случае если предприятие занимается экспортной деятельностью и налоговые вычеты по НДС превышают

НДС, начислений по реализации товаров, увеличение срока уплаты налога приводит к тому, что возврат платежа из бюджета откладывается на более поздний срок.

На налоговое бремя плательщика значительное влияние также оказывает вариантность распределения сумм входного НДС и акциза, включая налоговых вычетов по НДС прошлого налогового периода по основным средствам и нематериальным активам; отнесение инвентаря, хозяйственных принадлежностей, инструмента, оснастки и приспособлений к основным средствам; определение амортизируемой стоимости; создание резервов по сомнительным долгам и предстоящих платежей; курсовые разницы, возникающие при осуществлении капитальных вложений и другие аспекты внутренней налоговой политики организации. Учет данных положений при разработке плательщиком учетной политики способствует выработке оптимальных управленческих решений, направленных на минимизацию сумм налоговых платежей при одновременной максимизации прибыли.

Список использованных источников:

1. Налоговый кодекс Республики Беларусь (Особенная часть) : Кодекс Респ. Беларусь, 29 дек. 2009 г., № 71-З : принят Палатой представителей 11 дек. 2009 г. : одобр. Советом Респ. 18 дек. 2009 г. : в ред. Закона Респ. Беларусь от 09.01.2017 г. // Консультант Плюс : Беларусь. Технология 3000 [Электронный ресурс] / ООО «ЮрСпектр», Нац. центр правовой информ. Респ. Беларусь. – Минск, 2017.

УДК 330

ПРОБЛЕМИ ЗАБЕЗПЕЧЕННЯ СТІЙКОГО РОЗВИТКУ НАЦІОНАЛЬНОЇ ЕКОНОМІКИ

О.В. Кошій, Н.М. Василик, Н.В. Герасимяк

Луцький національний технічний університет,

koschiyo@rambler.ru, vasilik.nataliya@mail.ru, genevi25@gmail.com

Досягнення стійкого розвитку – одна з найбільш актуальних проблем, що стоїть нині перед усіма країнами світу. Не дивлячись на це в розвитку всіх країн світу спостерігаються кризові стани, помітні коливання ділової активності тощо. Справа в тому, що розвиток і функціонування економічних систем відбувається в умовах повторюваних коливань, підйомів і спадів, тобто під впливом закону циклічного розвитку [1].

І хоча коливання ділової активності в різних країнах помітно відрізняються за регулярністю, глибиною, конкретними причинами виникнення, однак вони характерні для всіх країн. Циклічні коливання ділової активності нині є невід'ємною складовою економічного розвитку усіх країн світу.

Кризи перевиробництва, які вперше з'явилися в кінці XVIII ст., оцінювалися сучасниками як лихо, що зачіпає життєві інтереси широких верств населення. Руйнування і злидні, що стали постійними супутниками промислового розвитку, досягали небувалих масштабів саме в період економічних криз, загрожуючи існуванню самого суспільного ладу [2]. Однак нині цикли сприймають як невід'ємну складову розвитку в умовах ринкової економіки.

Циклічність є однією з головних форм порушення макроекономічної рівноваги і основною ознакою ринкової економіки. Вважаючи цикли проявом макроекономічної нестабільності ринку, слід мати на увазі, що вони є повторюваними процесами не тільки порушення рівноважного стану економіки, але і його подальшого відновлення. Без економічних потрясінь (криз) ринкова економіка не могла б розвиватися. Циклічність підприємницької діяльності на макрорівні складається в поєднанні звуження і розширення суспільного відтворення, що зумовлює певний ритм ринку.

Економічна наука розрізняє такі економічні цикли:

–цикли запасів Кітчина – короткострокові (2–4 роки) цикли в основі яких лежать коливання товарно–матеріальних запасів і нестача інформації, що впливає на прийняття рішень суб'єктами господарювання;

–промислові цикли Жугляра – середньострокові (7–12 років) цикли, основою яких є коливання інвестицій з урахуванням запізнення прийняття рішень економічними суб'єктами;

–періодичні, середньострокові (до 10 років) цикли Маркса – диктуються строками оновлення основного капіталу. В силу близькості параметрів двох останніх видів циклів їх можна трактувати як цикли Маркса – Жугляра;

–будівельні цикли С. Кузнеца, який прийшов до висновку, що показники національного доходу, споживчі витрати, валютні інвестиції в обладнання, будівлі і ін. здійснюють взаємопов'язані коливання терміном до 20 років. Основною причиною цих коливань є оновлення осель та визначених типів виробничих споруд;

–технологічні цикли Кондратьєва (довгі хвилі в економіці) тривалістю близько 50 років, в основі яких лежать глибокі зміни в технологічній базі суспільного виробництва, його структурна перебудова.

Таким чином, виділяють цикли різної тривалості, які на практиці накладаються один на одного. Відповідно підсумкова крива розвитку може бути подана у вигляді суми коливальних процесів з різною частотою відносно середньої лінії (тренда). У точнішому формулюванні цієї гіпотези передбачається, що підсумкова крива є суперпозицією хвиль кратних довжин. Кожному етапу й кожній фазі довгої хвилі відповідає хвиля (або цикл) меншої довжини.

Внаслідок цього в кожен конкретний момент ми бачимо лише економічний показник, який лише подумки можна розглядати як результат одночасно довгострокової тенденції, середньострокової тенденції і як результат короткострокових змін.

Таким чином, вирішуючи проблему економічного розвитку національної економіки, потрібно комплексно враховувати перебіг циклів різної протяжності. Такий підхід відповідає концептуальним засадам багаточиклічності розвитку національної економіки, висвітленим в роботах Румянцевої С. Ю. [3, 4], що передбачають врахування численних циклічних процесів різної протяжності.

Циклічні коливання представляють собою відхилення від довгострокового тренду економічного розвитку. Тому для досягнення стійкого довгострокового розвитку національної економіки потрібно намагатися зменшити циклічні коливання. Для цього можна використати державне антициклічне регулювання.

Саме державне антициклічне регулювання економіки спроможне зменшити глибину циклічних криз та сприяти збільшенню темпів економічного зростання. Так, дослідженнями встановлено, що чим більше варіюють економічні цикли, тим меншими будуть темпи економічного росту і навпаки [5].

Досвід запровадження державного антициклічного регулювання у зарубіжних країнах свідчить, що його результативність напряму залежить від стану національної економіки: потужні країни–лідери, які демонструють швидкі темпи розвитку, насамперед за рахунок впровадження інновацій, значно стійкіші до негативних коливань ділової активності, тоді як слабкі невеликі експортозалежні країни з нижчим рівнем розвитку, до яких власне і належить Україна, не лише суттєвіше страждають від негативних коливань ділової активності, але і важко піддаються державному антициклічному регулюванню.

Справа в тому, що економічним циклом притаманна специфіка, яка передбачає можливість отримання вигод та зменшення негативних наслідків від коливань ділової активності в результаті розробки та реалізації державної економічної політики, котра враховує циклічні коливання ділової активності та сприяє формуванню резервів економічного зростання країн на стадії експансії з метою подальшого їх використання в періоди спаду [5].

Тому, якщо країна є потужною і здатною відстоювати власні інтереси та активно завойовувати світовий ринок, то виникає можливість у формуванні великих резервів економічного росту на стадії експансії та подальшого їх використання при переході до фази стиснення економіки. І навпаки – маленькі, економічно погано розвинені країни нездатні створювати суттєвих резервів економічного росту у сприятливі періоди, а, отже, і не мають можливості їх ефективно використати в періоди спаду. Таким чином, саме високий рівень розвитку країни виступає запорукою розробки ефективного механізму державного антициклічного регулювання.

Відповідно для забезпечення стабільного довгострокового розвитку національної економіки потрібно зосередити увагу на інноваціях та освоєнні високотехнологічного ринку. Для цього потрібно забезпечити перехід національної економіки до високотехнологічних укладів. Стійке зростання високорозвинених держав світу нині, насамперед, базується на використанні базових інновацій, пов'язаних зі становленням та розвитком укладів вищого порядку. Адже, головним джерелом довготривалого піднесення є нові покоління техніки, а не просто нові моделі в рамках одного покоління. В процесі таких революцій створюються нові галузі і сектори, а в старих відбуваються радикальні технічні зміни. Лише за такого підходу є можливою розробка ефективного механізму державного антициклічного регулювання національної економіки та забезпечення стійкого її розвитку в довгостроковій перспективі.

Список використаних джерел:

1. Бабичева Н. Э. Оценка влияния циклического развития на устойчивое развитие экономических систем [Электронный ресурс] / Н. Э. Бабичева [и др.]. – Режим доступа: <http://www.sworld.com.ua/konfer45/149.pdf>
2. Балябин А. А. Макроэкономическая нестабильность и экономические циклы и кризисы [Электронный ресурс] / А. А. Балябин. – Режим доступа: <http://eprints.tstu.ver.ru/384/1/1.pdf>
3. Румянцева С. Ю. Длинные волны в экономике: многофакторный анализ / С. Ю. Румянцева. – СПб. : Изд-во СПбГУ, 2003. – 232 с.
4. Румянцева С. Ю. Теории конъюнктуры, экономического роста: ракурсы взгляда на анализ экономической динамики и «потерянные ветви» экономической науки [Электронный ресурс] / С. Ю. Румянцева. – Режим доступа: <http://www.econ.asu.ru/lib/sborn/natc2006/pdf/07.pdf>
5. Сацик В. І. Антициклічне регулювання за умов глобалізації : дис. ... к.е.н. : 08.01.01 / В. І. Сацик. – К., 2006. – 216 с.

УДК 330.5:502.13

«ЗЕЛЕНАЯ ЭКОНОМИКА» – ОСНОВА УСТОЙЧИВОГО РАЗВИТИЯ ГОСУДАРСТВА

А.С. Кривецкая

Полесский государственный университет, Nastyscha31@yandex.ru

Концепция «зеленой экономики» получает все больший общественный резонанс. Она активно обсуждается международными экспертами, политиками. Многие страны используют различные инструменты «зеленой экономики» в своей национальной политике и стратегиях развития. О необходимости «зеленого» роста все чаще говорят и в Беларуси.

Почти все страны считают, что «зеленая экономика» является важным средством для достижения устойчивого развития [1].

Главным итогом конференции ООН по устойчивому развитию стало принятие политического документа «Будущее, которого мы хотим» [2]. В документе признана необходимость дальнейшего продвижения идеи устойчивого развития на всех уровнях и интеграции его экономической, социальной, экологической составляющих и учета их взаимосвязи для достижения целей устойчивого развития на всех его направлениях.

В число наиболее приоритетных задач, реализация которых необходима для ускорения прогресса на пути к устойчивому развитию в течение предстоящего десятилетия входят: реализация сформулированных в Декларации тысячелетия целей в области развития и других целей в этой области; заключение глобального соглашения по изменению климата; содействие адекватному переходу к «зеленой» экономике; повышение производительности в сельском хозяйстве; развитие сектора водных ресурсов; утилизация отходов; регулирование численности населения; придание государственного статуса просвещению в целях устойчивого развития.

Термин «зеленая экономика» может определяться и пониматься различным образом и в разных контекстах. Программой развития ООН по окружающей среде «зеленая» экономика определяется как экономика, которая повышает благосостояние людей, обеспечивает социальную справедливость и при этом существенно снижает риски для окружающей среды.

Доклад о «зеленой» экономике Программы ООН по окружающей среде показывает, что такая экономика становится новым двигателем роста, содействует созданию достойных рабочих мест. Экологизация экономики может привести в течение 5–10 лет к более высоким темпам роста ВВП в целом и ВВП на душу населения, чем в рамках обычного сценария развития [3].

С учетом новых тенденций мирового развития позже была разработана Национальная Стратегия устойчивого социально-экономического развития Республики Беларусь до 2020 года, которая одобрена Президиумом Совета Министров Республики Беларусь в июне 2004 года. В этих документах определена белорусская модель устойчивого развития, основными элементами которой являются духовная, социальная, экономическая и экологическая составляющие как равнозначные, равноценные, гармонично взаимосвязанные сферы жизнедеятельности человека [4, 5].

По мнению зарубежных экспертов Республика Беларусь имеет высокий потенциал для перехода на принципы «зеленой» экономики. Об этом свидетельствует наличие долгосрочных и среднесрочных стратегических, программных и плановых отраслевых документов, действия по проведению законодательства страны в соответствии с законодательством ЕС; наличие в нормативной базе возможностей для роста применения экономических и рыночных инструментов управления, хорошо развитая научно-исследовательская и инновационная инфраструктура, система контроля

за состоянием окружающей среды, экологическая статистика и т.д.

В качестве усложняющих факторов отмечаются такие как зависимость от внешних источников энергии, низкий уровень прямых иностранных инвестиций, низкая доля частного сектора при высокой степени централизации экономики, слабый сектор малых и средних предприятий, имеющееся перекрестное субсидирование, неподготовленность сельского хозяйства к экологически чистому фермерству, недостаток государственного финансирования для реализации хорошо подготовленных стратегий, программ и планов [6].

На пути к «зеленой» экономике Беларуси предстоит предпринять ряд шагов по повышению заинтересованности в проектах не только бизнеса, но и общественности. Согласно экспертным оценкам, только 5% населения республики заботится об охране окружающей среды, в то время как в Германии этот показатель достигает 75% [6].

Следует отметить, что основными направлениями перехода Республики Беларусь к «зеленой» экономики и устойчивому развитию должно стать следующее:

– активное внедрение стандартов ИСО 14000 и на их основе осуществление экологической сертификации продукции, систем управления окружающей средой предприятий и организаций, повышение компетентности персонала в области охраны окружающей среды.

В Республике Беларусь имеется только 260 предприятий, сертифицировавших систему управления окружающей средой в соответствии с требованиями вышеуказанного стандарта [7]. Это означает, что страна находится на начальном этапе мировой экологической интеграции.

– экономическим критерием функционирования предприятия должна быть не просто рентабельность, но и в обязательном порядке учет в денежной форме экологических результатов его хозяйственной деятельности.

– актуальным является оптимизация методов и инструментов государственного эколого-экономического управления, например, повышение ставок платежей в сфере природопользования, разработка механизма экологического страхования, что позволит расширить использование методов стимулирования рационального природопользования и охраны окружающей среды.

Практическое использование в Республике Беларусь предлагаемых мероприятий позволит более полно учитывать экологический фактор при принятии управленческих решений, а также позволит участвовать в процессах эколого-экономической интеграции на основе принципов и требований устойчивого развития.

Список использованных источников:

1. Липина, С.А. Зеленая экономика. Глобальное развитие // С.А. Липина, Е.В. Агапова, А.В. Липина. – М.: Изд-во Проспект, 2016. – с. 234.
2. Будущее, которого мы хотим. Итоговый документ Конференции ООН по устойчивому развитию «Рио+20», 2012 [Электронный ресурс]. Режим доступа: http://www.iblfrussia.org/a-conf.216-1-1_russian.pdf.pdf – Дата доступа: 01.03.2017.
3. Навстречу «зеленой» экономике: пути к устойчивому развитию и искоренению бедности (обобщающий доклад для представителей властных структур) [Электронный ресурс]. – 2011. – Режим доступа: http://www.unepcom.ru/wdownloads/ger_synthesis_ru.pdf – Дата доступа: 01.03.2017.
4. Постановление Совета Министров Республики Беларусь от 27 марта 1997 № 255 «О Национальной стратегии устойчивого развития Республики Беларусь» // Консультант Плюс. Технология Проф2012 [Электронный ресурс] / ООО «ЮрСпектр», Национальный центр правовой информации Республики Беларусь. – Минск, 2014.
5. Национальная стратегия устойчивого социально, экономического развития Республики Беларусь на период до 2020 г./Национальная комиссия по устойчивому развитию Респ. Беларусь / Редкол.: Я.М. Александрович и др. – Мн.: Юни, пак. – 200 с.
6. Станет ли белорусская экономика «зеленой»? [Электронный ресурс]. – 17 января 2012. – Режим доступа: https://health.ej.by/ecology/2012/01/17/stanet_li_belorusskaya_ekonomika___zelenoy___html – Дата доступа: 01.03.2017.
7. Экологическая сертификация [Электронный ресурс]. – 2011. – Режим доступа: <http://minpriroda.gov.by/ru/sertif-ru/> – Дата доступа: 01.03.2017.

**ВКЛАД МАЛОГО И СРЕДНЕГО БИЗНЕСА В РАЗВИТИЕ
НАЦИОНАЛЬНОЙ ЭКОНОМИКИ****З.И. Кузьменок**Бобруйский филиал Белорусского государственного экономического университета,
kuzmenok_@tut.by

Малый и средний бизнес имеет особое значение в экономике Республики Беларусь. Он смягчает последствия структурных изменений в экономике, быстро адаптируется к изменяющимся требованиям рынка, вносит существенный вклад в региональное развитие, имеет способность к генерации и использованию технических и организационных нововведений. Органично связанный с крупным бизнесом он является основой устойчивого развития страны и повышения конкурентоспособности ее экономики. Особая роль малому и среднему бизнесу отводится в развитии сферы услуг, которая является своего рода индикатором оценки уровня развития экономики любой страны.

В Республике Беларусь критерии отнесения организаций к субъектам малого и среднего предпринимательства регламентируются законом Республики Беларусь от 1 июля 2010 г. № 148–З «О поддержке малого и среднего предпринимательства». Согласно данного законодательного акта к субъектам малого предпринимательства относятся микроорганизации со средней численностью работников за календарный год до 15 человек включительно и малые организации со средней численностью работников за календарный год от 16 до 100 человек включительно. К субъектам среднего предпринимательства относятся организации со средней численностью работников за календарный год от 101 до 250 человек включительно.

За последние годы наблюдается положительная динамика количественного роста субъектов малого и среднего предпринимательства. Данный показатель в 2014 г. по сравнению с 2013 г. вырос на 2,79 % и составил 114208 организаций. Количество микроорганизаций увеличилось в 2014 г. по сравнению с 2013 г. на 2,6 %, малых организаций на 5,02 %. Однако в 2015 г. по отношению к 2014 г. количество субъектов малого и среднего предпринимательства сократилось: микроорганизаций на 6684 организаций или на 6,72 %; малых организаций на 61 или на 0,49 %; средних организаций на 22 или на 0,82 %. Сокращение субъектов малого и среднего предпринимательства обусловлено прежде всего новыми условиями ведения предпринимательской деятельности. Всего в 2015 г. количество субъектов малого и среднего предпринимательства составило 107441 организаций.

Вклад малого и среднего бизнеса в основных экономических показателях страны подвержен колебаниям и в последние два года незначительно падает.

Удельный вес малого и среднего предпринимательства во внутренний валовой продукт национальной экономики в 2015 г. составил 21,1 %. Он сократился по отношению к 2014 г. на 0,6 процентных пункта (2014 г. – 21,7 %), однако вырос по отношению к 2010 г на 1,3 процентный пункт (2011 г – 19,8 %). Самое высокое значение удельный вес малого и среднего предпринимательства во внутренний валовой продукт национальной экономики имел в 2012 г. и составлял 23,5 %.

Объем выпуска товаров и услуг субъектов малого и среднего бизнеса имеет устойчивую тенденцию к росту. В 2015 г. объем выпуска в республике в организациях малого и среднего бизнеса составил 353028,7 млрд. руб. и по отношению к 2010 г. вырос в 5 раз (2010 г. – 71708,0 млрд. руб.), а по отношению к 2014 г. вырос на 9,35 % (2014 г. – 322830,7 %).

Однако удельный вес малого и среднего бизнеса в объеме выпуска продукции (работ, услуг) национальной экономики имеет тенденцию к снижению. В 2015 г. он достиг 20,6 % и по отношению к 2010 г. вырос на 0,6 процентных пункта (2011 г. – 20,0 %), а по отношению к 2014 г. снизился на 0,3 процентных пункта (2014 г. – 20,9 %). Снижение удельного веса в объеме выпуска продукции в национальной экономике наблюдается с 2013 г.

Средняя численность работников является одним из важнейших показателей оценки функционирования бизнеса. Данный показатель в 2015 г. сократился как по отношению к 2010 г. (12247,4 тыс. чел.), так и по отношению к 2014 г. (1200,6 тыс. чел) и составил 1136,1 тыс. чел. Следует отметить, что сокращение численности более всего произошло в средних организациях.

Сократился и удельный вес средней численности работников в малых и средних организациях по отношению к среднесписочной численности работников в национальной экономике. В 2015 г. он составил 27,3 %, что на 0,7 процентных пункта ниже чем в 2010 г. (28,0 % и на 0,7 процентных

пункта ниже 2014 г. (28,0 %).

Сократился и удельный вес инвестиций в основной капитал по субъектам малого и среднего предпринимательства. В 2015 г. данный показатель составил 36,7 % и сократился на 3,0 процентных пункта по отношению к 2010 г. (39,7 %) и снизился на 5,6 процентных пункта по отношению к 2014 г. (42,3 %).

Динамика вклада малого предпринимательства в основные экономические показатели представлена на рисунке.



Рисунок – Доля малого и среднего бизнеса в основных экономических показателях, %

Примечание – Источник: собственная разработка на основе: [1].

Однако следует отметить, что хоть и незначительно, но вырос удельный вес объема внешней торговли и экспорт товаров в общеэкономических показателях республики субъектов малого и среднего предпринимательства.

Удельный вес объема внешней торговли субъектов малого и среднего предпринимательства в общеэкономических показателях составил в 2015 г. 41,4 %. Рост по отношению к 2014 г. составил 3,3 процентных пункта (2014 г. – 38,1 %), а по отношению к 2010 г. рост сохранился и составил 1,7 процентный пункт (2010 г. – 39,7 %). Следует отметить, что объем внешней торговли сокращался только в 2011 г. (38,2 %) и в 2012 г. (38,0 %).

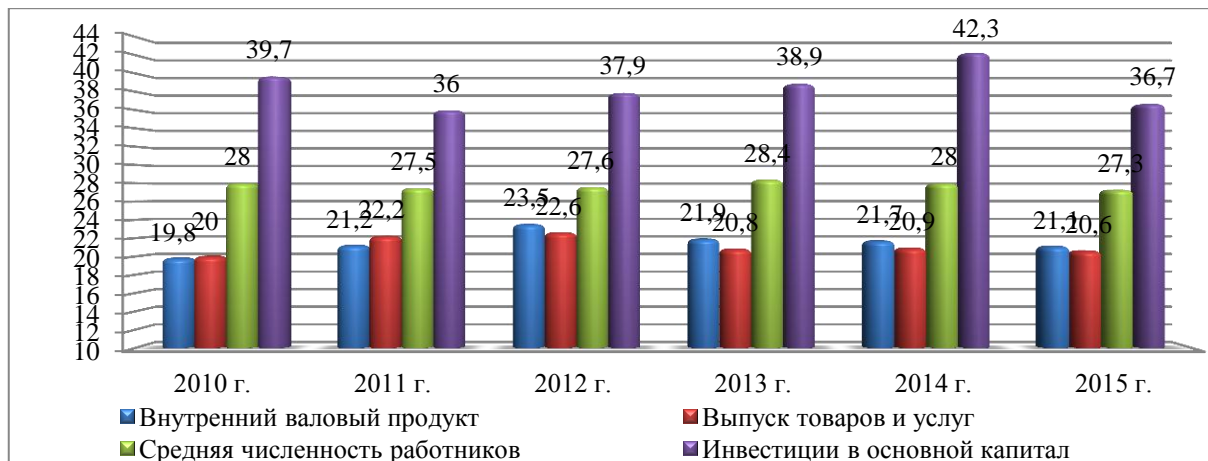
Значительно вырос экспорт товаров субъектов малого и среднего предпринимательства в общеэкономических показателях национальной экономике. В 2015 г. он составил 48,1 % и вырос по отношению к 2014 г. на 6,6 процентных пункта (2014 г. – 41,5%) и сохранил рост по отношению к 2010 г. на 5,2 процентных пункта (2010 г. – 42,9 %).

Удельный вес импорта субъектов малого и среднего предпринимательства в исследуемый период подвержен колебаниям. В 2015 г. он незначительно вырос по отношению к 2014 г. (на 0,5 процентных пункта) и составил 35,5 %, а по отношению к 2010 г. сократился на 1,9 процентный пункт (2010 г. – 37,7 %).

В результате проведенного анализа можно сделать вывод, что малый и средний бизнес является необходимым элементом национальной экономики и, несмотря на колебания в развитии в исследуемом периоде имеет большой нереализованный потенциал. Роль данного сектора экономики достаточно велика и переоценить ее сложно. Активное развитие данного сектора создает условия для стабильного экономического роста. В Республике Беларусь малое и среднее предпринимательство имеет особое значение для развития экономики и формирования рыночных условий хозяйствования. Эффективное функционирование малого и среднего бизнеса является одним из решающих факторов экономического роста. Однако по сравнению с развитыми экономиками вклад малого и среднего бизнеса в экономику в Республике Беларусь недостаточно велик.

Создание условий для развития малого и среднего предпринимательства в Республике Беларусь является одним из направлений улучшения экономического положения страны.

Список использованных источников:

1. Малое и среднее предпринимательство в Республике Беларусь. Статистический сборник/ Национальный статистический комитет Республики Беларусь, редкол. И.В. Медведева [и др.].— Минск, 2016. —368 с.

УДК 330.04:63

ИНФОРМАЦИОННЫЕ ТЕХНОЛОГИИ И НЕОБХОДИМОСТЬ ИХ ПРИМЕНЕНИЯ В СЕЛЬСКОМ ХОЗЯЙСТВЕ

М.В. Лебедевич

Полесский государственный университет, lebedevich_marina@mail.ru

Сельское хозяйство – сложная экономическая система. Отрасли агропромышленного комплекса тесно взаимосвязаны друг с другом. Потребность в качественных продуктах питания с каждым годом только растет, поэтому главная цель сельского хозяйства – достижение стабильного увеличения сельскохозяйственной продукции, надежное обеспечение страны продуктами питания и сельскохозяйственным сырьем, объединение усилий всех отраслей для получения высоких конечных результатов. Экономическое стимулирование производства, изменение управления и планирования, сбалансированное развитие отраслей агропромышленного комплекса является одним из направлений устойчивого развития Республики Беларусь.

В развитых странах мира развитие интенсивного и эффективного сельскохозяйственного производства обеспечивается сегодня как при помощи внедрения новых технологических процессов производства, так и за счет улучшения информационно–технологической базы при управлении этими процессами. Как правило, основным фактором эффективности сельскохозяйственного производства являются современные информационные технологии.

Базовыми элементами новых информационных технологий являются компьютерные программы. В этих программах отображаются в виде математических моделей и методов обработки информации передовые современные методики производства сельскохозяйственной продукции, а также знания ведущих специалистов и ученых соответствующих областей сельского хозяйства.

Такие экономические показатели как прибыль, уровень рентабельности производства позволяют проводить оценку эффективности отдельно взятой сельскохозяйственной отрасли в условиях рыночной экономики. В максимальном увлечении этих показателей и заключается конечная цель внедрения новых информационных технологий. [1]

По экспертным оценкам, общий уровень информатизации предприятий АПК в современных условиях представляется недостаточным, что объясняется следующими причинами:

- низкой эффективностью хозяйствующих субъектов в условиях недостаточного и государственного влияния на процессы становления материально–технической базы и организационно–экономической ситуации системной информатизации;
- отсутствием развитой инфраструктуры информатизации отечественного АПК;
- низкой заинтересованностью хозяйствующих субъектов в развитии систем информатизации и использовании её продуктов в силу недостаточного стимулирования продукции информационных технологических систем[2].

Внедрение современных информационных технологий в производство сельского хозяйства предполагает постоянное обогащение информацией от различных внешних источников из практически любой точки местности в подходящий любому работнику момент времени. Например, оперативное получение данных о прогнозах синоптиков может должно быть доступно фермерам на протяжении дня. Это позволит более рационально и эффективно применять различные химические средства защиты растений, а также существенно снизит риск загрязнения окружающей среды.

Список информационных технологий, которые можно применить в сельском хозяйстве, очень велик: например, существуют такие разработки информационных систем, которые предупреждают о появлении вредителей и болезней растений. Однако, на этом достоинства и неоспоримые преимущества информационных технологий не заканчиваются. При рациональном использовании информационного обеспечения на предприятии улучшаются такие характеристики как оперативность, ускоряется темп производства, а также увеличивается качество производимой продукции.

Информационные технологии позволяют отследить ход выполнения тех или иных операций, своевременно заметить возможные неполадки и устранить их до того момента, пока они усугубят

положение дел на производстве. Это особенно важно сегодня, когда из-за одной неисправности может остановиться весь производственный процесс.

Особо значима роль информационных технологий в автоматизации процессов сельскохозяйственных предприятий, в том числе в комбикормовой промышленности. На сегодняшний день одной из причин, замедляющих развитие данной отрасли является отсутствие фундаментальных инновационных биотехнологических разработок.

Информационные разработки в животноводстве позволят добиться стабильного повышения продуктивности животных. Так, миниатюрные датчики, которые могут быть безболезненно помещены под кожу животных и находиться в их теле продолжительное время не причиняя никакого вреда позволят получить полную информацию о здоровье скота и определить его текущее местоположение. Эти операции могут быть с легкостью осуществлены при наличии базовых знаний работы с технологическим оборудованием.

Улучшение функционирования АПК напрямую связано с подготовкой кадров, которые обучены работе с передовыми технологиями и ведению так называемого инновационного сельского хозяйства. В конечном итоге эти задачи решаются с помощью компьютерных программ. Они позволяют своевременно провести целый ряд сельскохозяйственных работ, произвести контроль качества изготавливаемой продукции, дать оценку экономической эффективности предприятия[3].

Таким образом, расширение информационных систем – важное, но недостаточное условие для эффективного их применения в хозяйствах. Исходная информация должна быть удобной для оценки биологических и физических систем с целью выработки полезных знаний о текущем состоянии хозяйств, а также прогнозирования результатов при реализации различных сценариев. Накопившиеся знания в сельскохозяйственных исследованиях на протяжении многих лет должны быть применены для получения практически полезной информации путем обработки баз данных. Это означает, что информационные технологии – незаменимый источник для реализации научно-исследовательских разработок, а также основа для экономически эффективного сельского хозяйства.

Список использованных источников:

1. Семякова К.В. Применение информационных технологий в АПК // *Nauka–rstudent.ru*. – 2014. – No. 12 (12–2014) / [Электронный ресурс] – Режим доступа. – URL: <http://naukarastudent.ru/12/2246>.
2. Ананьев М.А. Применение информационных технологий в АПК /М.А. Ананьев, Ю.В. Ухтинская. [Электронный ресурс] – URL: www.sisupr.mrsu.ru.
3. Информационные системы в сельском хозяйстве // Молодежный научный форум: Технические и математические науки: электр. сб. ст. по материалам XX студ. междунар. заочной науч.–практ. конф. — М.: «МЦНО». — 2015 —№ 1(20) / [Электронный ресурс] — Режим доступа. — URL: [https://nauchforum.ru/archive/MNF_social/1\(20\).pdf](https://nauchforum.ru/archive/MNF_social/1(20).pdf)

УДК 330.322.012

СТРУКТУРНЫЕ ИНВЕСТИЦИИ КАК ФАКТОР УСТОЙЧИВОГО РАЗВИТИЯ ЭКОНОМИКИ

Е.А. Липченко

Курский институт менеджмента, экономики и бизнеса, lea.2017@yandex.ru

Неотъемлемым условием экономического роста являются инвестиции. Но если увеличение производственных возможностей экономики не согласовано с изменением потребительских предпочтений, то инвестиции не смогут обеспечить экономическому росту устойчивый характер. Так как в этом случае они приводят к увеличению объемов производства при неполном удовлетворении рыночного спроса.

Стремление к устойчивому развитию национальной экономики обусловлены естественным желанием общества улучшить уровень и качество жизни. Прилагаются колоссальные усилия, направленные на рост реального ВВП на душу населения. При этом требуется обеспечить стабильность увеличения доходов в экономике, чего в условиях циклического характера деловой активности добиться становится ещё сложнее. Проблемы, препятствующие устойчивому экономическому развитию, стоят в авангарде вызовов экономической науки, которая всё активнее накапливает знания о закономерностях экономического взаимодействия, позволяющие лучше понимать

причины и предпосылки расширенного воспроизводства. Боле всех в этом преуспела неоклассическая теория, предложив среди прочих модель экономического роста Солоу для построения системы хозяйствования с устойчивым экономическим развитием. Однако, способность логично объяснять произошедшие явления и процессы ещё не означает умения давать всегда сбывающиеся прогнозы. «Мы не можем точно предсказать темпы роста ВВП в экономике больше, чем на один год вперед, и даже рост ЧНП отдельных секторов экономики больше, чем на два или три года вперед» [1, с.370]. Развитие прогностической функции чрезвычайно важно для осмысления действий, направленных на достижение устойчивого экономического развития. Представляется продуктивным в данном контексте использование в научных исследованиях понятия структурных инвестиций [2, с.179].

Общеизвестно, что в модели Солоу выделяют уровень капиталовооруженности, при котором достигается долгосрочное макроэкономическое равновесие при полной занятости, соответствующее равенству объема инвестиций и амортизации основного капитала при определенной норме сбережений. При изменении нормы сбережений объем инвестиций в экономику становится или избыточным или дефицитным для достижения устойчивого равновесия. Если низкая норма сбережений не позволяет инвестировать до полной компенсации выбытия, но запас капитала сохраняется на прежнем уровне, то это свидетельствует о снижении потребления. Представляется, что речь идет о прямой предпосылке кризиса перепроизводства. Но при всем этом сами инвестиции должны вкладываться во все более и более совершенные технологии, что позволит увеличивать объем производства за счет роста предельного продукта капитала. Такие инвестиции могут быть определены как структурные, при которых максимизация прибыли на предприятиях сопровождается ростом объемов производства и снижением цены реализации.

Оценка состояния различных экономик показывает, что уровень запасов капитала в этих экономиках гораздо ниже уровня золотого правила [3, с.580]. Объемы инвестиций недостаточны для максимизации потребления в экономике когда предельный продукт капитала равен темпу прироста производства. Следовательно, требуется снижение текущего потребления для обеспечения необходимых структурных и технологических преобразований в экономике. При этом инвестиции должны быть структурными, позволяющими перевести экономику на рельсы нового технологического уклада. Особенно противоречиво это проявляется в аграрной экономике: рост объемов производства для продовольственного обеспечения населения безусловен, несмотря на уровень технико-технологической оснащенности сельского хозяйства. Другими словами необходимость обеспечения социальной стабильности ставится превыше экономической эффективности.

Экономическое постсоветское пространство характеризуется весьма разнообразными условиями функционирования национальных экономик стран СНГ (рис.1).



Рисунок 1 – Инвестиционное обеспечение национальных экономик (2015 г.)



Рисунок 2 – Сравнительная оценка уровня структурных инвестиций в национальных экономиках

Примечание – составлено автором по данным Федеральной службы государственной статистики России, Национального статистического комитета Республики Беларусь, Комитета по статистике Министерства национальной экономики Республики Казахстан, Государственной службы статистики Украины

В Республике Беларусь объем инвестиций в структуре ВВП превысил 24% в 2015 г. Из общей суммы инвестиций почти 11% было вложено в сельское хозяйство. Аналогичные структурные пропорции других государств показывают степень инвестиционной активности и уровень индустриализации национальных экономик. В Украине доля инвестиций в сельское хозяйство заметно больше, чем в Казахстане и России, при этом удельный вес инвестиций в ВВП среди рассматриваемых государств является наименьшим. В результате сложившаяся структура инвестиций обеспечила наименьший уровень душевого ВВП (рис.2).

В Белоруссии при наибольших инвестициях на 1 рубль ВВП их результативность значительно отстает от достигнутого уровня ВВП на душу населения в Казахстане и в России. Учитывая, что точки на рисунке 2 масштабированы согласно величине среднегодовой численности населения государств, среднедушевые доходы в Казахстане и в России, несмотря на более чем восьмикратную разницу в численности населения, практически одинаковы. Можно заключить, что качество инвестиционных процессов в Казахстане и в России находится на одном уровне. При меньшей доле инвестиций в ВВП в этих государствах достигнут более высокий уровень душевого дохода. Правомерно предположить, что инвестиции в большей части являлись структурными, то есть вкладывались в высокоэффективные технологии, увеличивающие предельный продукт капитала. В России и Казахстане удельный вес инвестиций в сельское хозяйство оказался почти в три раза меньше, чем в Украине и Белоруссии, что также является следствием инвестирования в высокотехнологичные аграрные проекты.

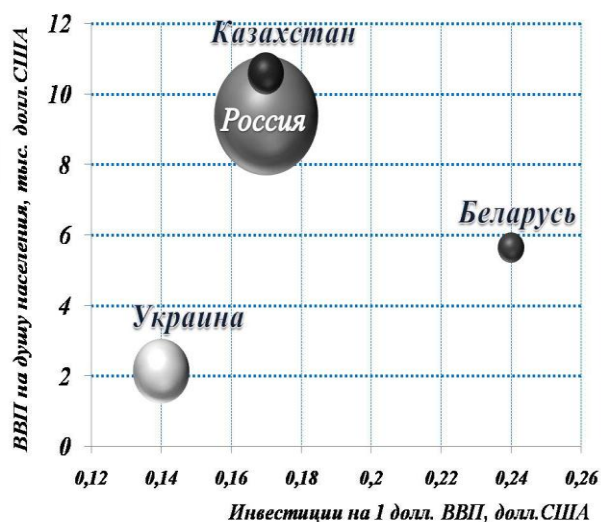
В целом положение страны на карте инвестиционного обеспечения технологической модернизации обусловлено характером инвестиционных потоков: более выгодное местоположение определяется большим объемом структурных инвестиций, при которых расширенное воспроизводство преимущественно носит интенсивный характер.

Устойчивое развитие экономики, несомненно, обусловлено технологическим прогрессом, который реализуется посредством структурных инвестиций в экономику. Инвестирование должно непрерывно оптимизировать структурные пропорции в сфере производства, обеспечивая повышение отдачи капитала, максимизацию прибыли хозяйствующих субъектов при более высоких объемах производства, что в совокупности является надежной основой устойчивого роста благосостояния населения.

Список использованных источников:

1. Блауг, М. Методология экономической науки, или Как экономисты объясняют. Пер. с англ. / Науч. ред. и вступ. ст. В.С. Автономова. – М.: НП «Журнал Вопросы экономики», 2004. – 416 с.
2. Липченко, Е.А. Экономическое содержание структурных инвестиций / Е.А. Липченко // Байтурсыновские чтения – 2016: Материалы международной научно-практической конференции 15 апреля 2016 г. – Костанай, Костанайский государственный университет имени А.Байтурсынова. – 2016. – С.179–181.
3. Экономика. Университетский курс: Учебное пособие / П.С. Лемещенко, И.А. Ларухина, Н.А.Мельникова, И.А. Руденков и др.; Под ред. П.С. Лемещенко, С.В. Лукина. – Минск: Книжный дом, 2007. – 704 с.

УДК 336.71

ПОДХОДЫ К ОЦЕНКЕ КАЧЕСТВА БИЗНЕСА БАНКОВ

В.А. Лукашевич

Полесский государственный университет, KBW–Pinsk@yandex.by

Исторический опыт коммерческой деятельности в качестве основной цели деятельности определили получение прибыли. Сегодня данный постулат закреплён юридически в рамках действующего правового поля.

Термин “коммерция” в докапиталистических системах подразумевал организацию и ведение торговой или купеческой деятельности в целях получения прибыли. Развитие ростовщического кредита и производственной деятельности привело к распространению термина “предпринимательство”, подразумевавшего производство товаров для продажи.

Становление капиталистического производства, основанного на приращении капитала и получении прибыли в результате любой деятельности человека, способствовало развитию рыночных

отношений и возникновению термина “бизнес”, определяющего деятельность, направленную на получение дохода и прибыли. ””

В настоящее время вышеперечисленные термины являются синонимами определения рыночной деятельности в целях получения прибыли.

В соответствии с нормами Гражданского кодекса и Банковского кодекса Республики Беларусь деятельность коммерческих банков направлена на систематическое получение прибыли. Уровень реализации данной цели определяется абсолютными и расчетными показателями (табл.1).

Таблица 1 – Основные финансовые показатели деятельности банков [1]
(в млрд. белорусских рублей)

Наименование банков	2014 г.					2015 г.				
	Активы	Капитал	Финансовый результат	Рентабельность активов	Рентабельность капитала	Активы	Капитал	Финансовый результат	Рентабельность активов	Рентабельность капитала
1. ОАО “АСБ Беларусбанк”	171239	24820	1311	0,77	5,28	236199	26470	1220	0,52	4,61
2. ОАО “Белагропром–банк”	77734	14205	134	0,17	0,94	89856	14058	198	0,22	1,41
3. ОАО “Белинвестбанк”	28478	3655	129	0,45	3,53	37685	3905	24	0,06	0,61
4. ОАО “Паритетбанк”	1907	521	(26)	–	–	2649	854	0	–	–
5. ОАО “БПС–Сбербанк”	39907	4330	68	0,17	1,57	47094	4529	190	0,40	4,20
6. “Приорбанк” ОАО	22764	4750	769	3,38	16,19	29744	6534	2167	7,29	33,16
7. ОАО “Банк БелВЭБ”	24442	3785	284	1,16	7,50	33326	4018	342	1,03	8,51
8. ОАО “БНБ–Банк”	2614	401	40	1,53	9,98	3873	494	92	2,38	18,62
9. ОАО “Белгазпромбанк”	21946	3257	123	0,56	3,78	30179	3883	811	2,69	20,89
10. ЗАО “АБСОЛЮТ–БАНК”	527	364	53	10,06	14,56	991	437	(23)	–	–
11. ЗАО “РРБ–Банк”	1485	354	48	3,23	13,56	1848	385	17	0,92	4,42
12. ЗАО “МТБанк”	4654	806	200	4,30	24,81	6269	953	179	2,86	18,78
13. ОАО “Технобанк”	1995	544	2	0,10	0,37	3042	505	19	0,62	3,76
14. “Франсабанк” ОАО	1025	334	1	0,10	0,30	1208	353	33	2,73	9,35
15. ЗАО “Банк “Решение”	765	197	23	3,01	11,68	1007	274	40	3,97	14,60
16. ЗАО Банк ВТБ (Беларусь)	10052	1550	109	1,08	7,03	14156	1905	483	3,41	25,35
17. ЗАО “Альфа–Банк”	8171	1227	129	1,58	10,51	12016	2114	840	6,99	39,74
18. ОАО “Банк Москва–Минск”	5814	767	146	2,51	19,04	8515	892	138	1,62	15,47
19. ОАО “Евроторг–инвестбанк”	821	351	(21)	–	–	824	475	35	4,25	7,37
20. ЗАО “БТА Банк”	1062	155	(47)	–	–	868	177	13	1,50	7,34
21. ЗАО “БСБ Банк”	1482	405	86	5,80	21,23	1718	442	124	7,22	28,05
22. ЗАО “Идея Банк”	2907	554	111	3,82	20,04	3393	751	121	3,57	16,11
23. ЗАО “ТК Банк”	3263	1059	(8)	–	–	4156	1170	188	4,52	16,07
24. ЗАО “Цептер Банк”	650	306	(28)	–	–	795	284	10	1,26	3,52
Итого по банковской системе	435704	68697	3636	0,83	5,29	571411	75862	7261	1,27	9,57

Результаты уровня рентабельности активов демонстрируют рост эффективности деятельности банков за 2015 г. на 153%. Деление банков на группы позволяет соотносить их по степени финансовой надежности, инвестиционной привлекательности и конкурентоспособности:

– 14 банков имеют показатель выше среднего по системе (“Приорбанк” ОАО, ОАО “БНБ–Банк”, ОАО “Белгазпромбанк”, ЗАО “МТБанк”, “Франсабанк” ОАО, ЗАО “Банк “Решение”, ЗАО Банк ВТБ (Беларусь), ЗАО “Альфа–Банк”, ОАО “Банк Москва–Минск”, ОАО “Евроторгинвестбанк”, ЗАО “БТА Банк”, ЗАО “БСБ Банк”, ЗАО “Идея Банк”, ЗАО “ТК Банк”);

– показатель ниже среднего по системе имеют 8 банков (ОАО “АСБ Беларусбанк”, ОАО “Белгруппбанк”, ОАО “Белинвестбанк”, ОАО “БПС–Сбербанк”, ОАО “Банк БелВЭБ”, ЗАО “РРБ–Банк”, ОАО “Технобанк”, ЗАО “Центер Банк”).

Рентабельность капитала отражает эффективность инвестирования акционеров при его сопоставлении с другими сегментами рынка и уровнем доходности по государственным ценным бумагам.

Темп роста рентабельность капитала банков Республики Беларусь за 2015 г. составил 180,9%. В соответствии с ранее выбранным критерием банки распределяются на группы:

– показатель рентабельности капитала 11 банков выше среднего по системе (“Приорбанк” ОАО, ОАО “БНБ–Банк”, ОАО “Белгазпромбанк”, ЗАО “МТБанк”, ЗАО “Банк “Решение”, ЗАО Банк ВТБ (Беларусь), ЗАО “Альфа–Банк”, ОАО “Банк Москва–Минск”, ЗАО “БСБ Банк”, ЗАО “Идея Банк”, ЗАО “ТК Банк”);

– ниже среднего значения рентабельность капитала также у 11 банков (ОАО “АСБ Беларусбанк”, ОАО “Белгруппбанк”, ОАО “Белинвестбанк”, ОАО “БПС–Сбербанк”, ОАО “Банк БелВЭБ”, ЗАО “РРБ–Банк”, ОАО “Технобанк”, ЗАО “Центер Банк”, “Франсабанк” ОАО, ОАО “Евроторгинвестбанк”, ЗАО “БТА Банк”).

За представленный период результатом деятельности двух банков явился убыток. При этом ОАО “Паритетбанк” имел устойчивую отрицательную позицию, в то время как ЗАО “АБСОЛЮТ–БАНК” по итогам предыдущего года значительно превосходил конкурентов.

Более полное представление о финансовых результатах банковского бизнеса позволяет сформировать сегментный анализ (табл.2) в разрезе банков раскрывающих соответствующую информацию в соответствии с МСФО (IFRS) 8–F “Операционные сегменты” [1, 2].

Таблица – Финансовые показатели деятельности банков по сегментам бизнеса
(в млрд. белорусских рублей)

Наименование банков	2014 г.				2015 г.			
	Корпоративный	Розничный	Прочий	Итого	Корпоративный	Розничный	Прочий	Итого
1. ОАО “АСБ Беларусбанк”	9114	(4034)	(3769)	1311	8932	(2977)	(4735)	1220
2. ОАО “Белинвестбанк”	785	128	(784)	129	167	449	(592)	24
3. ОАО “Паритетбанк”	119	(2)	(143)	(26)	88	26	(114)	0
4. ОАО “БПС–Сбербанк”	1347	560	(1839)	68	(298)	559	(71)	190
5. “Приорбанк” ОАО	679	54	36	769	1348	39	781	2167
6. ЗАО “РРБ–Банк”	(15)	104	(41)	48	(39)	140	(84)	17

Приведенные данные отражают отрицательные результаты розничного бизнеса ОАО “АСБ Беларусбанк”, вытекающие из реализации социальных кредитных программ и противоречащие основной цели деятельности банка, определенной действующим правовым полем и уставом.

Настораживает отрицательная процентная маржа, формирование значительного объема резервов по обесцененным активам, убыток по операциям с ценными бумагами ряда банков и неэффективный бизнес категории “Прочий”, включающий в себя межбанковские и казначейские операции, операции с драгоценными металлами.

Таким образом, по итогам организации и ведения бизнеса в разрезе сегментов деятельности за 2014–2015 гг. только “Приорбанк” ОАО имел исключительно положительные результаты и наивысшие показатели рентабельности. Ограниченность объема данного исследования не позволяет более детально определить конкретные проблемы в разрезе банков и сегментов их деятельности. Это может стать объектом последующих научных работ.

Список использованных источников:

1. Консолидированная финансовая отчетность в соответствии с международными стандартами финансовой отчетности за 2014–2015 гг. / ОАО “АСБ Беларусбанк” / Минск, 2015 (2016) // Режим доступа: <https://belarusbank.by/ru/deyatelnost/17250>; аналогично по всем (24) банкам.

УДК 338.242

ОЦЕНКА СОЦИАЛЬНО-ЭКОНОМИЧЕСКОЙ ЭФФЕКТИВНОСТИ ПРЕДПРИЯТИЙ МОЛОЧНОГО ПОДКОМПЛЕКСА

Т.Н. Лукашевич

Полесский государственный университет, divilyk@mail.ru

Одной из ключевых проблем молочного подкомплекса, ограничивающего возможности стратегического развития, эффективного использования ресурсного потенциала, инновационной модернизации является проблема межотраслевого взаимодействия предприятий аграрного сектора, отсутствием системности в данном процессом. В этой связи совершенствование теоретико-методологических и методических разработок, а также конкретных рекомендаций по оценке эффективности функционирования молочного подкомплекса представляется своевременными и актуальными.

В современных условиях основной проблемой эффективного развития является проблема использования ограниченных производственных ресурсов.

А.П. Шпак подчеркивает, что в новых условиях под эффективностью следует понимать не соотношение результата и затрат, а «... степень использования ресурсного потенциала предприятия» [2, с. 8].

Л.Ф. Догиль считает, что «... в качестве критерия эффективности выступает максимизация прибыли на единицу затрат капитала (ресурсов) при высоком уровне качества труда и обеспечении конкурентоспособности продукции» [1, с. 91].

По нашей оценке, критерием экономической эффективности функционирования молочного подкомплекса выступает максимизация объема производства молочной продукции высокого качества на единицу используемого сырья, получение от ее реализации соответствующего уровня прибыли, который позволит обеспечить расширенное воспроизводство, увеличение доли рынка, решение социальных задач.

С целью определения направлений развития отрасли нами разработана методика и выполнена интегральная оценка эффективности функционирования перерабатывающих предприятий молочного подкомплекса Брестской области в разрезе экономической и социальной подсистем.

Экономическая эффективность рассчитана как среднее геометрическое частных показателей, являющихся составными элементами формулы (1), каждый из которых в разрезе предприятий сопоставлен со среднеотраслевым значением:

$$K_{\text{эк.эф}} = \sqrt[5]{K_{\text{перер}} K_{\text{затр}} K_{\text{произв}} K_{\text{экс}} K_{\text{вых}}}, \quad (1)$$

где $K_{\text{перер}}$ – коэффициент объема переработанного молока;
 $K_{\text{затр}}$ – коэффициент затрат на 1 тыс. руб. товарной продукции;
 $K_{\text{произв}}$ – коэффициент производительности труда;
 $K_{\text{экс}}$ – коэффициент стоимости экспорта;
 $K_{\text{вых}}$ – коэффициент выхода товарной продукции из 1 тонны переработанного молока.

С экономическими процессами тесно связана социальная эффективность, которая, с одной стороны, формируется на прочной экономической основе, а с другой – способствует достижению более высоких экономических результатов.

К оценке социальной эффективности нами применялась формула 2:

$$K_{\text{с.эф}} = \sqrt[5]{K_{\text{числ.ппс}} K_{\text{з.пл}} K_{\text{зак.ц}} K_{\text{реал.ц}} K_{\text{нал.от}}}, \quad (2)$$

где – коэффициент численности промышленно-производственного персонала ($K_{\text{числ.ппс}}$);
– коэффициент среднемесячной заработной платы ($K_{\text{з.пл}}$);
– коэффициент закупочных цен ($K_{\text{зак.ц}}$);
– коэффициент цен реализации цельного молока ($K_{\text{реал.ц}}$);

– коэффициент налоговых отчислений ($K_{нал.от}$).

На третьем этапе предлагается определять интегральные показатели эффективности деятельности молокоперерабатывающих предприятий как среднее геометрическое между экономической и социальной эффективностью:

$$K_{об.эф} = \sqrt{K_{эк.эф} K_{соц.эф}} \quad (3)$$

Ранжирование предприятий по данному критерию показало, что наиболее перспективными для развития отрасли являются ОАО «Савушкин продукт», ОАО «Березовский СК», которые имеют коэффициенты социальной и экономической эффективности больше 1. Отмечается прямая зависимость между экономическими результатами деятельности предприятий и их социальными достижениями. Так, ОАО «Лунинецкий МЗ» и ОАО «Ляховичский МЗ», которые находятся на последних местах по экономическим показателям, являются аутсайдерами и в сфере социальной эффективности (таблица).

Таблица – Ранжированный ряд эффективности

Наименование предприятия	Коэффициенты эффективности		Интегральный показатель	Ранг
	экономической	социальной		
ОАО «Барановичский МК»	0,8811	0,8448	0,8627	5
ОАО «Березовский СК»	1,2624	1,1946	1,2280	2
ОАО «Кобринский МСЗ»	0,9728	0,9944	0,9836	3
ОАО «Лунинецкий МЗ»	0,6217	0,7150	0,6668	7
ОАО «Ляховичский МЗ»	0,6848	0,6209	0,6520	8
ОАО «Пружанский МК»	0,8619	0,8776	0,8697	4
ОАО «Савушкин продукт»	1,6857	1,5685	1,6260	1
СОО «Беловежские сыры»	0,7393	0,6063	0,6695	6

Наиболее высокого уровня общей эффективности достигают предприятия, сконцентрировавшие свои усилия как на развитии производственной деятельности, так и на решении социальных задач [3,4].

Несмотря на существенные положительные тенденции, связанные с концентрацией и специализацией, высокие затраты не позволяют обеспечить положительный эффект масштаба производства, эффективное функционирование отрасли.

Следствием недостаточной производительности является невысокий уровень среднемесячной заработной платы, а соответственно предприятия испытывают дефицит высококвалифицированных кадров.

Целесообразно изменить существующий методический подход к формированию цены на сырье, шире используя реверсную модель ценообразования в цепочке «производство – реализация – торговля» в пользу сельскохозяйственных предприятий.

Таким образом, с использованием разработанной нами методики выявлена относительная эффективность функционирования организаций Брестской области, которая позволяет выделить среди них лидеров, в перспективе которые могут рассматриваться как интеграторы для создания крупной молочной компании.

Наиболее высокого уровня общей эффективности достигают предприятия, сконцентрировавшие свои усилия как на развитии производственной деятельности, так и на решении социальных задач. Выделяются с положительной стороны ОАО «Савушкин продукт» и ОАО «Березовский СК», которые имеют коэффициенты социальной и экономической эффективности больше единицы.

Список использованных источников:

1. Догиль, Л.Ф. Инновационные подходы к выбору направлений эффективного использования производственного потенциала организации в условиях риска / Л.Ф. Догиль // Научно-инновационная деятельность в

агропромышленном комплексе: сб. науч. ст. 3-й Междунар. науч.-практ. конф., Минск, 29–30 мая 2008 г.: в 2 ч. / Белорус. гос. аграр. техн. ун-т; ред. Г.И. Гануш [и др.]. – Минск, 2008. – Ч. 1. – С. 89–95.

2. Методические рекомендации и меры по повышению эффективности и конкурентоспособности производства и переработки молока (молокопродуктового подкомплекса) / А.П. Шпак [и др.]. – Минск: Ин-т сист. исслед. в АПК НАН Беларуси, 2014. – 183 с.

3. Мичурина, О.Ю. Ресурсная концепция фирмы: интегративный аспект / О.Ю. Мичурина // Экономические науки. – 2009. – № 10. – С. 164–168.

4. Сайганов, А.С. Перспективные оптимизационные модели повышения эффективности производства молочной продукции на основе роста ее конкурентоспособности / А.С. Сайганов, Н.А. Тригуб // Вес. Нац. акад. наук Беларуси. Сер. аграр. навук. – 2014. – № 3. – С. 31–39.

УДК 2964.33

ВНЕШНЕЭКОНОМИЧЕСКИЕ ОТНОШЕНИЯ БЕЛАРУСИ СО СТРАНАМИ СНГ

И.В. Лукашик, Ж.Л. Дыдышко

Барановичский государственный университет, ira_lukashik@mail.ru, zha2204399@yandex.ru

Республика Беларусь является средней европейской страной с открытой экономикой: внешне-торговый оборот Беларуси превышает ее валовой внутренний продукт. По функциональной открытости Республика Беларусь – лидер среди стран СНГ и в лидирующей группе среди европейских стран. Открытость белорусской экономики обусловила высокую степень ее зависимости от внешнеэкономической деятельности, прежде всего внешней торговли.

Внешнеэкономические связи Беларуси, как и других стран мира, развиваются, прежде всего, в форме внешней торговли.

Беларусь экспортирует нефть и нефтепродукты, продукцию машиностроения, транспортные средства, минеральные удобрения, продукцию химической, пищевой, лесной, легкой промышленности.

В импорте нашей страны преобладают энергетические ресурсы, металлы, машины и оборудование, сырье для химической промышленности, значительное место занимают потребительские товары, лекарства. [1]

Товарная структура экспорта и импорта Республики Беларусь в 2016 году в процентах к итогу представлена ниже (рисунок 1). [2]



Рисунок 1 – Товарная структура экспорта и импорта [2].

Из внешнеторгового оборота товарами Республики Беларусь со странами СНГ (рисунок 2) мы видим, что в 2005 году доля экспорта и импорта были приблизительно на одном уровне, начиная с 2010 по 2012 годов доля импорта существенно превышала экспорт, а с 2013 по 2016 года импорт и экспорт вновь стали равняться друг с другом. Это говорит о том, что Республика Беларусь начала осваивать в большей степени политику импортозамещения и работать на экспорт.

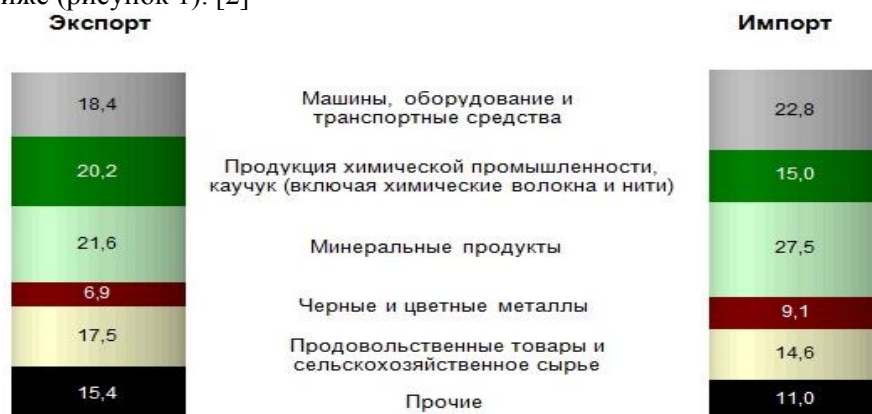

Рисунок 2 – Внешнеторговый оборот товарами Республики Беларусь со странами СНГ [3].

Если рассматривать экспорт товаров и услуг (таблица 1), то можно сказать, что в период с 2010 по 2016 года в среднем он вырос в 2 раза, что является неплохим показателем для страны. Больше всего вырос экспорт в такие страны как Азербайджан, Кыргызстан и в Украину, а меньше всего в Республику Молдову.

Таблица 1 – Экспорт товаров из Республики Беларусь по странам СНГ (миллионов долларов США)

	2010	2011	2012	2013	2014	2015	2016
Всего	13635	20374	23693	23015	21107	14076	14521
Азербайджан	140,2	200,2	211,1	277,8	318	285,7	135,3
Армения	42,1	26,8	38,7	32,4	29,2	27,8	22
Казахстан	464,8	674	806,9	870,4	879,4	525,1	363,7
Кыргызстан	85,5	218,2	141,8	98,2	88,8	55,4	48,7
Молдова	165,2	242,1	253,4	265,1	260,9	119	118,2
Россия	9 953,6	14 508,6	16 308,9	16 837,5	15 181,0	10 398,4	10 818,8
Таджикистан	42,1	50,8	48,4	29,7	30,6	20,9	17,6
Туркменистан	87,2	230,1	231,5	316,2	188,7	91,5	112,8
Узбекистан	95,1	63,8	95,5	92,2	67,1	37,5	35,8
Украина	2 560,1	4 159,8	5 557,2	4 195,8	4 063,7	2 514,9	2 848,0

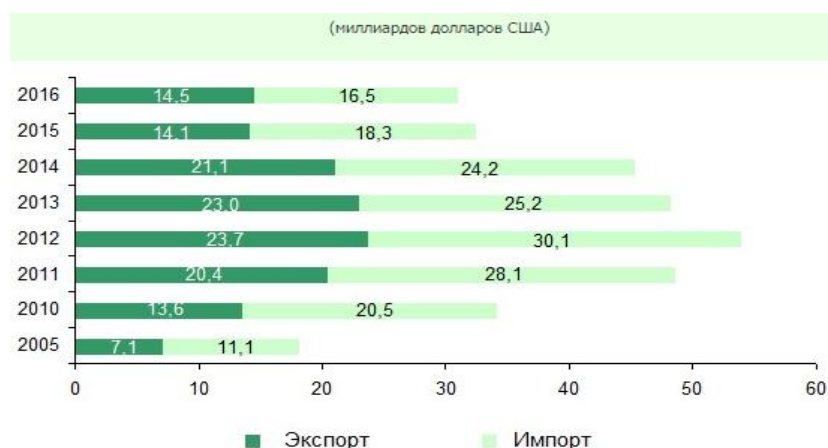
Примечание – Источник: [4]

Что же касается импорта (таблица 2), то в период с 2010 по 2016 года в среднем он увеличился в 1,5 раза. Больше всего возросла доля импорта из таких стран как Азербайджан, Россия и Туркменистан, меньше всего в Кыргызстан, а из Таджикистана доля импорта и вовсе уменьшилась.

Таблица 2 – Импорт товаров в Республику Беларусь по странам СНГ (миллионов долларов США)

	2010	2011	2012	2013	2014	2015	2016
Всего	20 536,6	28 094,6	30 141,2	25 209,3	24 187,1	18 342,8	16 534,6
Азербайджан	6	825,8	12,2	12,6	8,7	4,8	40
Армения	5,1	5,6	7,4	9	9,4	7,6	10,1
Казахстан	405,8	137	119	82,4	87,4	49,4	55,4
Кыргызстан	8,3	9,1	12,5	12,7	6,5	4	4,6
Молдова	83,9	77,7	85,1	91,8	149,6	148,9	109
Россия	18 080,6	24 930,2	27 550,9	22 904,9	22 190,2	17 143,2	15 295,4
Таджикистан	5,5	21,9	9,3	4,9	4,4	3,7	2,6
Туркменистан	3,6	8	6,2	3,8	6,2	2	7,8
Узбекистан	58,5	44,3	29,1	33,7	35,9	27,8	27,9
Украина	1 879,3	2 035,0	2 309,5	2 053,5	1 688,9	951,5	982

Примечание – Источник: [5]

Таким образом, можно сделать вывод о том, что Республика Беларусь активно сотрудничает со странами СНГ, самый большой удельный вес экспорта и импорта приходится на Россию. Наша страна пытается увеличить долю экспорта и уменьшить долю импорта, что удается, но относительно медленными темпами.

Список использованных источников:

1. Внешнеэкономические отношения РБ со странами СНГ / Студенческий портал [Электронный ресурс]. – 2017. – URL: <http://www.zavtrasesiya.com/index.pl?act=PRODUCT&id=2273> (дата обращения: 11.03.2017).
2. Товарная структура экспорта и импорта РБ / Национ. стат. комитет РБ [Электронный ресурс]. – 2017. – URL: http://www.belstat.gov.by/ofitsialnaya-statistika/makroekonomika-i-okruzhayushchaya-sreda/vneshnyaya-torgovlya_2/dannye-o-vneshnei-torgovle-respubliki-belarus-p_2/tovarnaya-struktura-eksporta-i-importa-respubliki-belarus-v-2013-godu/ (дата обращения: 11.03.2017).
3. Внешнеторговый оборот товарами РБ со странами СНГ / Национ. стат. комитет РБ [Электронный ресурс]. – 2017. – URL: http://www.belstat.gov.by/ofitsialnaya-statistika/makroekonomika-i-okruzhayushchaya-sreda/vneshnyaya-torgovlya_2/dannye-o-vneshnei-torgovle-respubliki-belarus-p_2/vneshnetorgovyi-oborot-tovarami-respubliki-belarus-so-stranami-sng/ (дата обращения: 11.03.2017).
4. Экспорт товаров из РБ по странам СНГ / Национ. Стат. Комитет РБ [Электронный ресурс]. – 2017. – URL: http://www.belstat.gov.by/ofitsialnaya-statistika/makroekonomika-i-okruzhayushchaya-sreda/vneshnyaya-torgovlya_2/osnovnye-pokazateli-za-period-s- -po- gody_10/eksport-tovarov-respubliki-belarus-po-stranam-sng/ (дата обращения: 11.03.2017).
5. Импорт товаров в РБ по странам СНГ / Национ. стат. комитет РБ [Электронный ресурс]. – 2017. – URL: http://www.belstat.gov.by/ofitsialnaya-statistika/makroekonomika-i-okruzhayushchaya-sreda/vneshnyaya-torgovlya_2/ (дата обращения: 11.03.2017).

УДК 330.34 + 338.266 + 339.972

АКТУАЛЬНЫЕ АСПЕКТЫ ПРИМЕНЕНИЯ ИСТИННЫХ НОРМ НАКОПЛЕНИЯ ДЛЯ КОМПЛЕКСНОЙ ОЦЕНКИ РЕЗУЛЬТАТОВ ЭКОНОМИЧЕСКОГО РОСТА¹

О.М. Мазуренко

Белорусский национальный технический университет, olga.maksimovna@inbox.ru

Являясь одной из основных целей экономической политики государства, экономический рост, предполагающий регулярное увеличение объемов производства в национальной экономике, может иметь как позитивные (рост промышленных мощностей, производительности труда, благосостояния населения), так и негативные последствия (деградация окружающей среды, сокращение запасов невозобновляемых ресурсов, увеличение внутри- и межпоколенного социально-экономического неравенства). В целях минимизации нежелательных эколого-экономических последствий и обеспечения интенсивного роста экономики в соответствии с принципами устойчивого развития необходимо внедрение показателя оценки макроэкономических результатов, позволяющего комплексно оценить все издержки, понесенные в результате хозяйственной деятельности.

Применяемые сегодня в Республике Беларусь показатели экономического развития, ВВП и ВНП, ведут недостаточный учет экологических факторов: большая часть отрицательных внешних эффектов, вызванных истощением и деградацией экологических благ, и природных ресурсов и услуг не имеют адекватной стоимостной оценки и не учитываются в системе национальных счетов. Устранение существующих недочетов требует совершенствования существующей системы национальных счетов и перехода к новым взглядам на способности страны в обеспечении устойчивого развития и благосостояния граждан. В качестве показателя наиболее точной оценки устойчивости экономического роста мог бы выступить рекомендованный ООН показатель истинных норм накоплений, отражающий реальную скорость накопления государственных сбережений после соответствующего учета истощения природных ресурсов и ущерба от загрязнения окружающей среды, т.е. позволяющий учесть все возможные издержки (в том числе и затраченные природные ресурсы). Включение названного показателя в систему национальных счетов будет способствовать выявлению возможностей и перспектив модернизации общества, повышению эконо-

¹ Работа подготовлена в рамках выполнения Договора с БРФФИ №Г16М-088 от 20 мая 2016 г. «Совершенствование хозяйственного механизма на основе роста истинных норм инвестиций»

мического благосостояния и социального комфорта, использованию достижений современного прогресса и способности соответствовать вызовам глобализации.

УДК 339.727.22

ДИНАМИКА ИНОСТРАННЫХ ИНВЕСТИЦИЙ В ЭКОНОМИКЕ РЕСПУБЛИКИ БЕЛАРУСЬ

Д.В. Максимчик, Ж.Л. Дыдышко

Барановичский государственный университет, elenadovger@mail.ru

В настоящее время одной из главных проблем экономики Республики Беларусь является нехватка инвестиционных ресурсов. Беларусь находится на пути своего нового экономического курса, в основу которого положена модель социально ориентированной рыночной экономики, позволяющей сочетать свободную частную инициативу, конкуренцию с активной ролью государства, эффективность с высоким уровнем социальной защиты населения. А всё это невозможно без активного привлечения иностранных инвесторов на белорусский рынок [1, с. 214].

В Беларуси наблюдается тенденция снижения иностранных инвестиций. **Всего за январь–июнь 2016 г.** в реальный сектор Республики Беларусь (без банков) поступило 4,7 млрд. долларов валовых иностранных инвестиций, из них прямых – 3,9 млрд. долларов (83% от общего объема), портфельных – 0,0008 млрд. долларов, прочих – 0,8 млрд. долларов.

Рассмотрим динамику иностранных инвестиций в Республику Беларусь за 2010–2015 гг. (таблица 1).

Таблица 1 – Валовые иностранные инвестиции за 2010–2015 гг. в Беларуси

Иностранные инвестиции, млн. долл. США	Год					
	2010	2011	2012	2013	2014	2015
Прямые	5569	13248	10358	11083	10169	7241
Портфельные	1,8	2,3	23,4	12,2	10,6	5,1
Прочие	3514	5628	3948	3879	4905	4098

Примечание – Источник: [2].

По итогам 1 полугодия 2016 г. основными инвесторами в Республике Беларусь являются Россия – 50,2%, Соединенное Королевство Великобритании и Северной Ирландии – 20,5%, Кипр – 7,5%, Литва – 3,7%, Австрия – 3,3%, Польша – 2,3%, Украина – 1,7%, Китай – 1,4%, Латвия – 1,2%, Германия – 1,1%,. На долю прочих стран–доноров приходится – 7,1%.

Наиболее привлекаемыми видами экономической деятельности стали: «оптовая и розничная торговля; ремонт автомобилей и мотоциклов» (32,1%), «транспорт» (31,4%) и «обрабатывающая промышленность» (21,9%) (таблица 2).

Наиболее привлекательный регион – г. Минск (3388,8 млн. долларов, или 71,5% поступивших в страну иностранных инвестиций) [2].

Иностранные инвестиции играют важную роль для развития народного хозяйства стран с переходной экономикой, к которым относится и Беларусь.

Привлечение иностранных инвестиций поможет повысить уровень жизни населения, эффективность функционирования предприятий республики. Оно способствует процессу глобализации экономик стран, что может принести в Беларусь достижения научно–технического прогресса и передовой управленческий опыт. Поэтому включение Беларуси в мировое хозяйство и привлечение иностранных инвестиций необходимое условие построения в стране современного гражданского общества.

Таблица 2 – Объем иностранных инвестиций по видам экономической деятельности за январь–сентябрь 2016 г. (тыс. долларов США)

	Поступило			
	всего	в том числе		
		прямые	портфельные	прочие
Республика Беларусь	6 250 410,7	5 103 005,2	2 519,0	1 144 886,5
в том числе:				
сельское, лесное и рыбное хозяйство	27 794,6	14 423,2	1,8	13 369,6
промышленность	1 605 768,0	800 943,0	38,7	804 786,3
строительство	81 909,1	63 113,0	2 196,1	16 600,0
оптовая и розничная торговля; ремонт автомобилей и мотоциклов	2 021 155,6	1 907 644,8	49,8	113 461,0
транспортная деятельность, складирование, почтовая и курьерская деятельность	1 904 671,4	1 835 068,2	–	69 603,2
услуги по временному проживанию и питанию	13 532,3	10 806,3	0,2	2 725,8
информация и связь	256 275,5	252 554,8	0,3	3 720,4
финансовая и страховая деятельность	107 730,8	86 642,6	99,9	20 988,3
операции с недвижимым имуществом	137 519,8	68 379,2	14,2	69 126,4
профессиональная, научная и техническая деятельность	51 453,3	36 322,7	59,8	15 070,8
деятельность в сфере административных и вспомогательных услуг	18 351,0	13 243,7	58,2	5 049,1
образование	778,2	242,7	–	535,5
здравоохранение и социальные услуги	6 459,4	1 396,5	–	5 062,9
творчество, спорт, развлечения и отдых	15 417,7	11 045,3	–	4 372,4
предоставление прочих видов услуг	1 594,0	1 179,2	–	414,8

Примечание – Источник: [3].

Список использованных источников:

1. Максимчик Д. В., Дыдышко Ж.Л. Правовые основы инвестиционной привлекательности Республики Беларусь / Д. В. Максимчик, Ж. Л. Дыдышко // Актуальные проблемы теории и практики современной экономической науки: материалы IV Международной науч.–практ. конф. студентов и магистрантов, Гомель, 18 марта 2016 г. / Гомельский гос. ун–т им. Ф. Скорины; редкол.: О. М. Демиденко [и др.]. — Гомель: [б. и.], 2016. — С. 214–216
2. Результаты инвестиционной политики [Электронный ресурс]. URL: <http://www.economy.gov.by/ru/invpolicy/invest-klimat/pezultat> (дата обращения 13.03.17).
3. Объем иностранных инвестиций по видам экономической деятельности за январь–сентябрь 2016 г. (тыс. долларов США) [Электронный ресурс]. URL: http://www.belstat.gov.by/ofitsialnaya-statistika/makroekonomika-i-okruzhayushchaya-sreda/finansy/operativnaya-informatsiya_14/ob-inostrannyh-investitsiyah2/ob-inostrannykh-investitsiyakh-v-yanvare-sentyabre-2016-goda/ (дата обращения 13.03.17).

УДК338.2 :335.45 (46)

СИСТЕМООБРАЗУЮЩИЕ ПРИНЦИПЫ РАЗВИТИЯ УСЛУГ ПРОМЫШЛЕННОГО ХАРАКТЕРА

Ю.В. Мелешко

Белорусский национальный технический университет, meleshkojv@gmail.com

Исходя из понимания экономической природы услуг промышленного характера как хозяйственного блага в форме действия, обеспечивающего создание, развитие и функционирование технологий, связанных с разработкой, производством, реализацией и сервисным обслуживанием промышленной продукции, развитие организационно-экономического механизма оказания этих услуг осуществляется в тесной взаимосвязи с национальным промышленным комплексом. Вместе

с тем услуги промышленного характера являются межотраслевой деятельностью, поскольку в зависимости от организационной формы их оказания и особенностей статистического учета могут относиться и к промышленному производству, и к сфере услуг. В связи с этим возникает необходимость выработки системообразующих принципов, основывающихся на особенностях социально-экономического развития Республики Беларусь и предопределяющих направления и инструменты развития организационно-экономического механизма оказания услуг промышленного характера. В качестве таких принципов выступают:

– принцип опережающего развития услуг промышленного характера как в отношении промышленного производства, так и в отношении сферы услуг. С одной стороны, опережающий характер развития этих услуг позволяет обеспечивать формирование нового национального промышленного комплекса, основывающегося на наукоемких высокотехнологичных и среднетехнологичных (высокого уровня) отраслях и модернизированных в сторону повышения доли добавленной стоимости, снижение материалоемкости и импортоемкости традиционных отраслях промышленности. С другой стороны, опережающее развитие услуг промышленного характера способствует формированию конкурентоспособной структуры всей сферы услуг и оказывает положительный синергетический эффект на иные отрасли;

– принцип соответствия направлений и инструментов развития организационно-экономического механизма оказания услуг промышленного характера целям, задачам и приоритетам промышленной политики Республики Беларусь. Проводимая руководством нашей страны активная и взаимоувязанная государственная политика в области промышленного развития должна быть принята за основу и при формировании стратегии развития услуг промышленного характера;

– принцип роста экспортного потенциала страны. Совершенствование экспортной политики в нашей стране ведется в двух направлениях. Во-первых, в связи со «сжатием традиционных рынков»[1] возникает необходимость расширения географии экспортных поставок. Наиболее перспективными в этом плане являются рынки Латинской и Южной Америки, а также стран Африки. Во-вторых, усиление позиций на традиционных рынках и выход на новые внешние рынки не может быть осуществлен без расширения товарной структуры экспорта, что было отмечено руководством нашей страны: «Порядка 30 процентов экспорта должна составить продукция новых производств и видов услуг»[1]. За счет развития услуг промышленного характера, как правило, обладающих относительно высокой добавленной стоимостью и требующих относительно низких капитальных затрат, может быть существенно диверсифицирована товарная структура экспорта. Среди услуг промышленного характера наибольшим экспортным потенциалом обладают транспортные, информационно-коммуникационные услуги, НИОКР, инжиниринг, услуги по подготовке и повышению квалификации кадров;

– принцип углубления международных интеграционных связей, предполагающий кооперацию народного хозяйства Республики Беларусь в международные технологические и производственные цепочки, основанную на специализации национального промышленного комплекса. Учитывая многовекторность внешнеэкономической политики Республики Беларусь, экономическая кооперация осуществляется в различных сферах и на разных уровнях в зависимости от географических направлений, основными из которых являются западные страны (ЕС, США) и страны-участницы ЕАЭС. «В сотрудничестве с Западом, – отмечает А. Г. Лукашенко, – нас интересуют, прежде всего, инвестиции, трансфер технологий, создание передовых совместных производств, участие белорусских компаний в международных производственных цепочках и, конечно, поставки нашей продукции»[1].

Однако главным вектором развития экономической кооперации по-прежнему является постсоветское пространство, в первую очередь ЕАЭС, в рамках которого на сегодняшний день удалось сформировать единое таможенно-тарифное и нетарифное регулирование, достигнуты определенные успехи по согласованию промышленной политики, либерализации рынка транспортных услуг, развитию экспорта, созданию общего рынка лекарственных средств и медицинских изделий. Вместе с тем на встрече руководителей правительственных делегаций ЕАЭС и СНГ, состоявшейся 28 октября 2016 г., было констатировано неудовлетворенность как темпами, так и практическими результатами развития интеграции: «Единственный путь для превращения ЕАЭС в центр экономической силы – это развитие мощной и современной производственной базы на основе кооперации»[2].

Перспективным направлением интеграции является не только сугубо производственная кооперация в виде совместных предприятий, а кооперация путем формирования общих цепочек создания добавленной стоимости. В этом контексте формирование кооперационных экономических связей

в сфере оказания услуг промышленного характера будет способствовать успешной интеграции белорусских производителей на международный рынок промышленной продукции;

– принцип резиденства, основывающийся на том, что при выработке направлений и инструментов развития организационно–экономического механизма оказания услуг промышленного характера необходимо учитывать не только общепринятые критерии эффективности, но и использовать субъектный подход. Так, например, критерий Калдора–Хикса или расчет эффективности по Парето позволяет выявить наличие или отсутствие совокупного положительного эффекта того или иного действия в макроэкономическом масштабе, при этом, однако, не учитываются разница в субъектах – выгодопреобретателях, которыми могут быть как государство (как представитель общественных интересов) и отечественные коммерческие организации, так же и зарубежные субъекты хозяйствования. Последние же, получая положительный эффект, потребят его в своих интересах, как правило, не совпадающих с национальными интересами. Особенно важно учитывать институциональную структуру выгодополучателей в ключевых отраслях промышленного комплекса, непосредственно влияющих на национальную безопасность.

Основываясь на этих принципах был разработан комплекс мер по развитию организационно–экономического механизма оказания услуг промышленного характера, состоящий из трех этапов: 1) совершенствование организационной структуры оказания услуг промышленного характера путем выбора предприятиями предпочтительной организационной формы их оказания, и проведения постоянного мониторинга экономической эффективности их организационной формы и при необходимости ее корректировки; 2) улучшение структуры услуг промышленного характера в сторону увеличения доли наукоемких и высокотехнологичных услуг (НИОКР, инжиниринга, консалтинга, информационно–коммуникационных услуг, услуг по подготовке и повышению квалификации кадров для предприятий промышленности, услуг в сфере менеджмента предприятий промышленности) путем проведения стимулирующих налогово–бюджетной, денежно–кредитной, таможенной политик; 3) развитие международной кооперации в сфере оказания услуг промышленного характера как элемента международной промышленной кооперации путем создания совместных предприятий, в том числе кластерного типа, заключения франчайзинговых, лицензионных, лизинговых и иных соглашений.

Список использованных источников:

1. Доклад Президента Беларуси на пятом Всебелорусском народном собрании [Электронный ресурс] // Официальный интернет–портал Президента Республики Беларусь. – Режим доступа: http://president.gov.by/ru/news_ru/view/uchastie-v-pjatom-vsebelorusskom-narodnom-sobranii-13867/. – Дата доступа: 26.10.2016.

2. Встреча с руководителями правительственных делегаций ЕАЭС и СНГ [Электронный ресурс] // Официальный интернет–портал Президента Республики Беларусь. – Режим доступа: http://president.gov.by/ru/news_ru/view/vstrecha-s-rukovoditeljami-pravitelstvennykh-delegatsij-eaes-i-sng-14756/. – Дата доступа: 29.10.2016.

УДК 336.67

УБЫТОЧНОСТЬ РОССИЙСКИХ ОРГАНИЗАЦИЙ: АНАЛИЗ ДИНАМИКИ И РАСПРЕДЕЛЕНИЯ РЕГИОНОВ

Д.В. Моисеева, Л.Н. Губарькова

ФГБОУ ВО «Волгоградский государственный технический университет»,

moiseeva-d@yandex.ru, gubarkova96@bk.ru

Одним из важных направлений изучения устойчивости развития экономики является подбор показателей, позволяющих объективно оценить формирующиеся тенденции. В данной работе продемонстрированы возможности использования такого показателя, как убыточность организаций. Авторами выполнен анализ динамики и распределение регионов Российской Федерации по доле убыточных организаций, ведущих свою деятельность на территории субъекта.

В методологии оценки финансовых результатов организации Федеральной службы государственной статистики Российской Федерации используется такой показатель как удельный вес убыточных организаций, рассчитываемый в процентах от общего числа организаций по данным

бухгалтерской отчетности. И этот показатель можно использовать для оценки динамики кризисных явлений в экономике[2].

На рисунке 1 представлены данные об удельном весе убыточных организаций по Российской Федерации (по данным бухгалтерской отчетности).



Рисунок 1 – Удельный вес убыточных организаций по Российской Федерации*

*составлено авторами по данным Федеральной службы государственной статистики Российской Федерации

Удельный вес убыточных организаций в период с 2010 по 2014 г. колебался в пределах от 29,9% до 33%, т.е. за исследуемый период наблюдается рост доли убыточных организаций на 3,1%.

Так как в данных официальной статистики для сравнения представлен показатель доли убыточных организаций за 2005 г., то хотелось бы отметить, что в период с 2005–2008 год экономика находилась на подъеме, о чем свидетельствует снижение процента убыточных организаций. В 2008–2009 гг. начался финансово–экономический кризис, который проявился в виде сильного снижения основных экономических показателей в России. В 2010 году доля убыточных организаций в РФ составила 29,9%, т.е. несмотря на развитие кризиса в 2008 г., убыточных организаций в 2010г. было на 7% меньше, чем в 2005 г. Период 2010–2011гг. характеризуется стабильностью. В 2012 г. наблюдается незначительное снижение показателя на 0,9%, что говорит о небольшом сокращении доли убыточных организаций в стране.

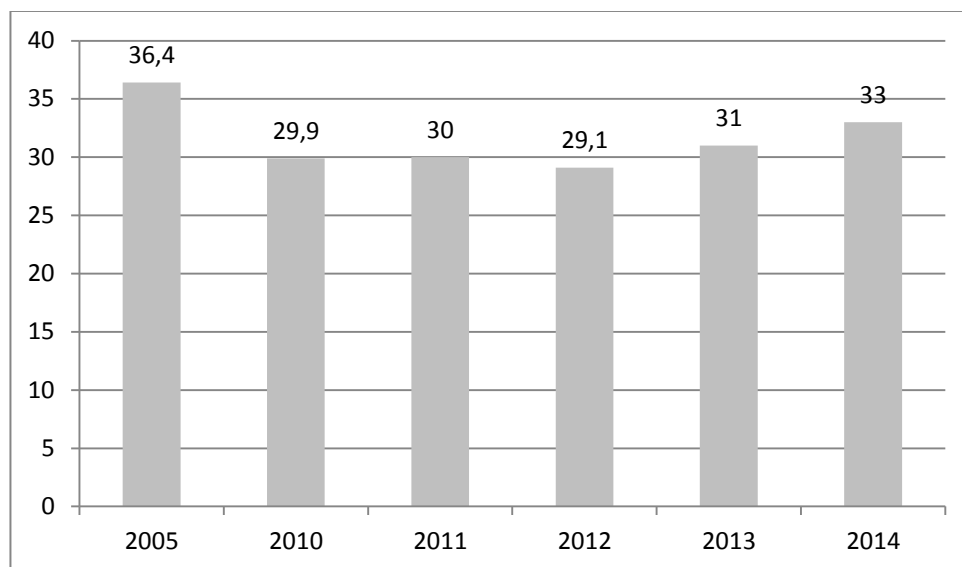
В 2013 г. начался рост изучаемого показателя, который продолжился и в 2014г. Нарастание кризисных явлений связано с рядом событий во внешней и внутренней политике России. Как отмечает Н.В. Зубаревич новый кризис «..начался как внутренний. С 2013 г. перестала расти промышленность, начали падать инвестиции, резко копиться и нарастать долги бюджетов регионов. Мы этот кризис создали особенностями своего институционального дизайна, своим климатом, своими решениями. И только потом, во второй половине 2014 г., уже полетели цены на нефть» [1].

По данным, представленным на графике, снова видно увеличение доли убыточных организаций. Разница процентов данного показателя намного выше в 2013–2014 году (доля убыточных организаций увеличилась на 3%), чем разница в 2010–2011 году (показатель увеличился лишь 0,1%).

Таким образом, по росту доли убыточных организаций в период 2010–2014гг. можно судить об ухудшение экономической ситуации в стране. Но при анализе данных авторы столкнулись со значительной разницей величины изучаемого показателя по различным регионам Российской Федерации. Для оценки данного явления был выполнен анализ вариации изучаемого показателя по данным 2014г. На рисунке 2 представлена группировка регионов России по уровню убыточности организаций.



Рисунок 2 – Группировка регионов по уровню убыточности организаций

Среднее значение доли убыточных организаций по Российской Федерации равно 34,7%. Коэффициент вариации – 18,5 %, так как данный показатель не превышает 33,3%, вариация признака считается слабой, следовательно, изучаемая статистическая совокупность считается однородной поэтому ее можно использовать как обобщающий показатель этой совокупности. Удельный вес убыточных организаций в половине субъектов Российской Федерации не превышает 34,2%.

При группировке видны регионы–аутсайдеры и благополучны:

1) к регионам с высоким уровнем убыточности относятся Республика Карелия, Республика Крым, г. Севастополь, процент убыточности в этих регионах составляет от 48,8 до 52,3%.

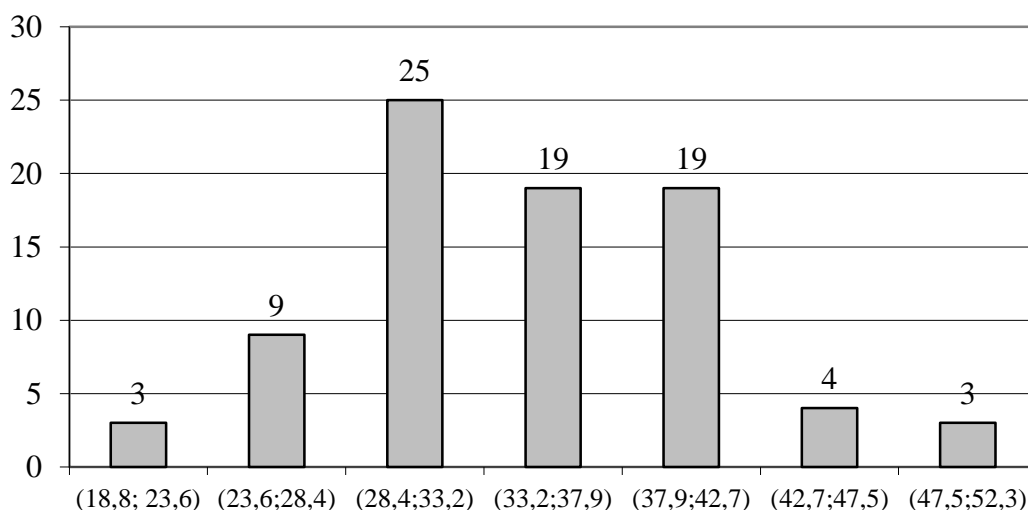
2) регионы, демонстрирующие низкий уровень убыточности – это Республика Адыгея, Тамбовская область, Республика Башкортостан (значение показателя колеблется от 18,8–23,3% от общего количества организаций).

Подводя итоги можно сказать, что оценка доли убыточных организаций позволяет судить о устойчивости экономического развития. Его постоянный рост говорит о неустойчивости развития экономики Российской Федерации и развитии кризисных явлений в стране. При анализе доли убыточных организаций по субъектам Российской Федерации была замечена значительная разница величины изучаемого показателя, поэтому была выполнена группировка регионов России. В результате были выделены регионы как с высоким, так и с низким уровнем убыточности организаций.

Список использованных источников:

1. Зубаревич, Н. В. В ближайшие пять–семь лет будет социальная деградация: Открытая Россия [Электронный ресурс] / Н. В. Зубаревич. – 2016. – Режим доступа : <https://openrussia.org/post/view/12636/>, загл. с экрана – дата обращения: 25.01.2017.

2. Моисеева, Д.В. Убыточность промышленных предприятий как показатель динамики кризисных явлений в экономике (на примере Волгоградской области) / Д.В. Моисеева, Ю.И. Филимонова // Современные тенденции и инновации в науке и производстве : матер. V междунар. науч.–практ. конф. (г. Междуреченск, 6 апр. 2016 г.). Секция 1. Актуальные проблемы экономики и менеджмента промышленных и финансовых организаций / Кузбасский гос. техн. ун–т им. Т.Ф. Горбачева, Филиал КузГТУ в г. Междуреченске. – Кемерово, 2016. – С. 94–95.

**ЛИЗИНГ КАК ФОРМА ОБНОВЛЕНИЯ ОСНОВНЫХ СРЕДСТВ ОАО
УКХ «БОБРУЙСКАГРОМАШ»****Н.С. Недашковская, Н.Г. Родцевич**Бобруйский филиал УО «Белорусский государственный экономический университет»,
nns_53@mail.ru

Проблема изношенности основных средств стоит не только в ОАО «Управляющая компания холдинга «Бобруйскагромаш», но и на многих других предприятиях. Обновление основных средств – это вопрос будущего отечественной экономики и сохранения ее конкурентоспособности на мировом уровне. Для обновления основных средств предприятия могут использовать собственные средства. Но что делать, если этих средств не достаточно.

У предприятий, нуждающихся в обновлении и модернизации производства на новой технологической базе, есть три возможности: купить оборудование за счет собственных средств; взять кредит на приобретение оборудования; взять оборудование в лизинг.

Первый вариант часто неосуществим из-за недостатка у предприятия финансовых средств. Что касается кредитов, то предприятию крайне сложно получить его при отсутствии залога или финансовых гарантий.

В этих условиях активной и перспективной формой экономических отношений является лизинг. Для ОАО УКХ «Бобруйскагромаш», на наш взгляд, лучше было бы воспользоваться финансовым лизингом. При использовании финансового лизинга предприятию за время договора лизинга необходимо возместить не менее 75 % первоначальной (переоцененной) стоимости объекта основных средств.

Для ОАО УКХ «Бобруйскагромаш» наиболее целесообразно было бы приобрести в лизинг лазерный комплекс для раскроя профильных труб. Средний возраст оборудования цеха для раскроя профильных труб составляет 35–40 лет, а степень изношенности приближается к 100 %. Стоимость одного станка составляет 60000 евро. Для замены всех металлообрабатывающих станков в инструментальном цеху, предприятию необходимо приобрести около 12 единиц оборудования, что составляет около 700000 евро.

Для обновления цеха для раскроя профильных труб целесообразней было бы приобрести универсальное оборудование, совмещающее в себе выполнение нескольких операций. Стоимость такого универсального станка достигает около 100 тыс. евро. Для полной замены в цеху необходимо установить 5 станков на общую сумму в 500000 евро. Лизинг может являться одним из методов решения данной проблемной ситуации.

Проведем сравнительный анализ приобретения оборудования в ОАО УКХ «Бобруйскагромаш» с помощью инновационного кредита и в лизинг.

При покупке 5 универсальных станков предприятию понадобится инвестиционный кредит для обновления основных средств со сроком погашения в 3 года на сумму 500000 евро под 25 % годовых (данные по процентным ставкам и условиям оформления кредита приведены согласно требованиям ОАО «АСБ Беларусбанк»). В случае расчета по залогу имущества банком применяется процент риска, который в настоящее время составляет 1,3 %.

То есть для получения кредита ОАО УКХ «Бобруйскагромаш» необходимо предоставить залог на сумму 881500 евро ($500000 + 500000 \times 25\% \times 3 + 500000 \times 1,3\%$). Кроме этого необходимо провести оценку залогового имущества. Услуги оценщика на сегодняшний день составляют 158,2 евро. Помимо этого, необходимо также уплатить страховку, которая определяется как 0,7 % от минимальной суммы залога, что составит 6170,5 евро ($881500 \times 0,7\%$).

В результате для получения кредита предприятие кроме процентов за пользование кредитом несет значительные расходы. Кредит и проценты по нему уплачивается предприятием ежемесячно и при этом проценты необходимо выплачивать из полученной прибыли.

В случае приобретения оборудования в лизинг у предприятия имеется ряд преимуществ. Так, по лизингу залог меньше, т.е. обеспечивать необходимо только лизинговый платеж. Для доказательства вышеизложенного необходимо рассчитать лизинговые платежи за три года. Воспользуемся наиболее распространенной методикой расчета лизинговых платежей, а именно графиком с регулярными постоянными лизинговыми платежами. В приводимой методике также предполагается, что при формировании потока платежей и при определении стоимости объекта лизинга учитываются все налоговые выплаты.

Величина лизинговых платежей, выплачиваемых в конце каждого из периодов, по данной методике рассчитывается по формуле:

$$\text{ЛП} = \text{ОФ} \times a \times (1 - C_{\text{ост}}) / (1+r)^n$$

где ОФ – величина части объекта лизинга, для покупки которой привлекаются финансовые ресурсы;

a – коэффициент рассрочки для регулярных платежей, определяющий долю стоимости оборудования, погашаемую при каждой выплате;

$C_{\text{ост}}$ – величина остаточной стоимости (в виде доли по отношению к ОФ);

r – процентная ставка за период (в долевом выражении).

В свою очередь, $\text{ОФ} = C_{\text{п}} - A$,

где $C_{\text{п}}$ – цена приобретения объекта лизинга с НДС;

A – величина авансового взноса.

Коэффициент рассрочки можно рассчитать следующим образом:

$$a = \frac{r}{1 - 1/(1+r)^n}$$

где n – общее число лизинговых платежей.

Процентная ставка за период вычисляется по формуле $r = i/k$,

где i – годовая ставка лизингодателя, которая вычисляется с учетом стоимости привлекаемых финансовых ресурсов и маржи лизинговой компании, а также включает в себя ставку НДС по лизинговым платежам;

k – количество лизинговых платежей в году.

Для нашего предприятия воспользуемся отсрочкой на три месяца, маржа лизинговой компании определяется в 3 % годовых от стоимости объекта лизинга, банковская ссуда составляет 12 %, остаточная стоимость по завершении договора составит 10 % от стоимости объекта лизинга. Авансовый платеж предприятие не осуществляет. Итак,

$$i = (12 \% + 3 \%) \times 1,18 = 17,7\%; \quad r = 17,7/12 = 1,475\%; \quad n = 36 - 3 = 33 \text{ месяца,}$$

$$a = \frac{1,475\%}{1 - 1/(1+1,475\%)^{33}} = 0,0258125$$

$$\text{ЛП}_n = 500000 \times 0,0258125 (1 - 0,1/(1+1,475\%)^{33}) = 12884 \text{ евро}$$

$$\text{ЛП}_{1-3} = 500000 \times 1,475\% = 7375 \text{ евро}$$

Далее определим всю сумму лизинговых платежей за весь срок лизинга:

$$\sum_{n=1}^{33} \text{ЛП}_n = 7375 \times 3 + 12884 \times 3 = 447297 \text{ евро}$$

Рассчитав величину лизинговых платежей можно определить величину страховки. Для этого необходимо отметить, что в случае лизинга не подлежат страховке товары в обороте.

Для ОАО УКХ «Бобруйскагромаш» их величина составляет 100000 евро. Итак, страховка будет равна 2431 евро $((447297 - 100000) \times 0,7\%)$.

Таким образом, в случае использования лизинга, УКХ «Бобруйскагромаш» будет иметь преимущество перед кредитом в оформлении документов на его получение и экономический эффект, который определяется следующим образом:

$$\text{Э} = 9927,4 - 2431 - 158,2 = 7338,2 \text{ евро}$$

А также лизингополучатель при заключении лизинговой сделки получает ряд преимуществ:

- 1) появляется возможность избежать покупки дорогостоящих объектов основных средств, которые быстро морально устаревают;
- 2) приобретение в пользование основных фондов при минимальном собственном капитале.
- 3) устанавливаемые в договоре лизинговые платежи строго фиксируются и неизменные в течение

ние всего срока лизинга.

4) гибкость графика выплат по лизинговым соглашениям, рассрочка платежей позволяет лизингополучателю маневрировать своими финансовыми ресурсами и оперативно осваивать рыночные ниши с высокой рентабельностью бизнеса.

Список использованных источников:

1. Экономика предприятия (организации): учебник / [Н.Б. Акуленко и др.]. – М.: Инфра–М, 2014. – 638 с.

УДК 631.147

**К ВОПРОСУ О ПРОИЗВОДСТВЕ ОРГАНИЧЕСКОЙ ПРОДУКЦИИ:
СОВРЕМЕННОЕ СОСТОЯНИЕ И ПЕРСПЕКТИВЫ РАЗВИТИЯ**

О.В. Орешникова

Полесский государственный университет, ovoresh75@mail.ru

Органическая продукция, или биологическая, или органик, как её еще называют в разных странах, является один из самых интересных и перспективных трендов на мировом продовольственном рынке.

Наибольший объем органической продукции производится и потребляется в странах Северной Америки и Западной Европы: на них приходится более 90% всего товарооборота. В США рынок органических продуктов питания в 2015–м году показал рост в 10,6%, вплотную приблизившись к \$40 млрд.

Что касается Европы, то рынок органических продуктов питания ЕС в 2014 году вырос на 7,6% и оценивался в 24 млрд. евро.

Самые активные потребители в Евроне – Германия, с долей рынка 30%, и Франция – с 18%, при этом часть продукции они вынуждены импортировать из других регионов.

Рост популярности органической продукции в странах ЕС и США вполне объясним – такие продукты считаются полезными, безопасными для здоровья, они доступны большинству населения. Тем более в развитых странах принято заботиться об экологии, природных ресурсах и будущих поколениях [1].

Что касается белорусского потребителя, то, согласно социологическому опросу, проведенному рабочей группой по органическому сельскому хозяйству общественного объединения «Экодом», 95% взрослых жителей крупных городов хотели бы покупать органическую продукцию, которая сейчас в торговой сети почти не представлена.

Кроме того, участники опроса отмечали, что для них принципиальным является государственная гарантия качества органических продуктов. При этом более 71% опрошенных готовы платить за органическую продукцию на 20% дороже, чем за неорганическую [2].

В настоящее время органическое сельское хозяйство практикуется в 172 странах мира. В 88 странах действуют национальные законы об органическом сельском хозяйстве, в десятках стран такие законопроекты разрабатываются. Рынок органических продуктов растет постоянно, за 2014 год прирост составил 7,6 процента в странах Европы, в Швеции – свыше 40 процентов. По прогнозам маркетинговой компании "Organik Monitor" к 2020 году мировой рынок органической продукции составит 200 – 250 млрд. долларов США. Ежегодный рост рынка органических продуктов в среднем составляет 20 процентов, даже в кризис 2008 года был отмечен рост рынка на 15 процентов [3].

Получение органической продукции возможно лишь при ведении органического, или экологического, земледелия.

По данным мировой статистики, доля почв, занятых под органическое земледелие, составляет немногим более 37,5 миллиона гектаров сельскохозяйственных земель. Первое место принадлежит Австралии (12 миллионов гектаров), где большая часть таких земель занята лугами и пастбищами. Второе место занимает Аргентина (3,6 миллиона гектаров).

Органическая продукция не содержит генетически модифицированных организмов, химически синтезированных консервантов, красителей и ароматизаторов. Продукция производится без использования радиационной или ультразвуковой обработки, не содержат сырья сельскохозяйственного происхождения, выращенного с использованием пестицидов, химических удобрений и другой агрохимии.

При этом органическое земледелие получает все большее распространение. Сегодня таким способом производится около 10% мирового объема сельхозпродукции.

В Германии более 21 тыс. га, а в Польше более 17 тыс. га земель сертифицированы на производство органической продукции.

Определенные шаги в развитии органического земледелия предпринимаются и в Беларуси. Так, приверженность Республики Беларусь принципам "зеленой" экономики закреплена в общегосударственных программных документах, включая Национальную стратегию устойчивого социально-экономического развития на период до 2030 года, одобренную на заседании Президиума Совета Министров Республики Беларусь (протокол от 10 февраля 2015 г. № 3) [3].

В качестве основной цели первого этапа выполнения названной Национальной стратегии (2016 – 2020 годы) рассматривается переход к качественному сбалансированному росту экономики путем ее структурно-институциональной трансформации с учетом реализации принципов "зеленой" экономики, приоритетного развития высокотехнологичных производств, которые станут основой для повышения конкурентоспособности страны и качества жизни населения. Основная цель второго этапа (2021 – 2030 годы) – переход к стабильной устойчивости развития и достижение высокого качества человеческого потенциала на основе дальнейшего становления "зеленой" экономики, ускоренного совершенствования высокотехнологичных производств [4].

Кроме того, в Беларуси утвержден "Национальный план действий по развитию "зеленой" экономики в Республике Беларусь до 2020 года" (Постановление Совета Министров Республики Беларусь 21.12.2016 № 1061), который определяет органическую продукцию как – "продукция сельского, лесного, рыбного хозяйства, продукты питания, напитки, полученные в результате органического производства с использованием способов, методов, технологий, предусмотренных актами законодательства, в том числе техническими нормативными правовыми актами".

Однако в настоящее время в Беларуси нет достаточной правовой базы, касающейся органического производства. На законодательном уровне не закреплены льготы на прибыль либо иные механизмы вознаграждения за сокращение загрязнения окружающей среды. Также в Беларуси отсутствуют республиканские стандарты и соответствующие технологические нормативы органического сельского хозяйства.

Общественную сертификацию небольших фермерских, личных подсобных хозяйств и приусадебных участков, которые организывают производство по правилам органического земледелия, проводит "Экодом". Специалистами этой общественной организации разработан знак общественной сертификации "В гармонии с природой", который помогает потребителям отличить продукцию экологически сознательных фермеров [2].

Необходимо отметить, что только около 100 га белорусских сельхозугодий на данный момент либо сертифицированы, либо находятся в подготовительном процессе по сертификации.

Таким образом, способствовать развитию экологического земледелия, а соответственно, и производству органической продукции будут: принятие закона РБ об органическом сельском хозяйстве, формирование специального органа, который бы имел право сертифицировать хозяйства на предмет соответствия требованиям "органик", активизация работы по созданию рынка органической сельхозпродукции в нашей стране — с перспективой выхода на внешние рынки, пропаганда здорового образа жизни и питания, активизация экологизации землепользования, а также подготовка и переподготовка специалистов в области органического сельского хозяйства.

Список использованных источников:

1. Новичку в органическом сельском хозяйстве – гид от USDA и Еврокомиссии: электронный ресурс. – Режим доступа: <http://www.bakertilly.ua/ru/news/id1057>. – Дата доступа: 10.03.2017.
2. Органическое сельское хозяйство в Беларуси — удел энтузиастов: Электронный ресурс. – Режим доступа: <http://www.ecoby.info/news/376>. – Дата доступа: 10.03.2017.
3. Национальный план действий по развитию "зеленой" экономики в Республике Беларусь до 2020 года: Электронный ресурс. – Режим доступа: <http://www.government.by/upload/docs/fileb9cfb7e9401807aa.PDF>. – Дата доступа: 10.03.2017.
4. Национальная стратегия устойчивого социально-экономического развития республики Беларусь на период до 2030 года: Электронный ресурс. – Режим доступа: <http://www.srrb.niks.by/info/program.pdf>. – Дата доступа: 10.03.2017.

ОСНОВЫ ПОСТРОЕНИЯ УЧЕТА РАСХОДОВ НА КОМПЕНСАЦИЮ СНОСИМОГО ЖИЛЬЯ В УСЛОВИЯХ УСТОЙЧИВОГО РАЗВИТИЯ ЭКОНОМИКИ

О.В. Павелко

Национальный университет водного хозяйства и природопользования, o Pavelko@ukr.net

Одним из важных условий функционирования бухгалтерского учета строительной организации является сбор, обработка и систематизация информации, отображаемой в первичных документах, касаемой расходов на компенсацию сносимого жилья. Документация как процесс оформления хозяйственных операций является одним из основных элементов метода бухгалтерского учета и служит основой для отображения и классификации расходов.

Устойчивое развитие (англ. *sustainable development*) – это процесс экономических и социальных изменений, при котором эксплуатация природных ресурсов, направление инвестиций, ориентация научно–технического развития, развитие личности и институциональные изменения согласованы друг с другом и укрепляют нынешний и будущий потенциал для удовлетворения человеческих потребностей и устремлений. В условиях устойчивого развития экономики учет направления инвестиций в строительство требует дополнительного внимания, поскольку осуществление расходов происходит в особо крупных масштабах.

Так, по данным Государственной службы статистики Украины в январе–сентябре 2016 объемы выполненных строительных работ по стране в целом составили 43,9 млрд грн, что на 13,2% больше аналогичного периода в 2015 году. В частности, в Ровенской области в 2016 году наблюдается ежеквартальный рост объемов выполнения строительных работ.

Положение (стандарт) бухгалтерского учета 18 «Строительные контракты» [1] определяет методологические основы формирования подрядчиками в бухгалтерском учете информации о расходах, связанных с выполнением строительных контрактов, и ее раскрытия в финансовой отчетности.

Расходы – это уменьшение экономических выгод в виде выбытия активов или увеличения обязательств, которые приводят к уменьшению собственного капитала (за исключением уменьшения капитала за счет его изъятия или распределения владельцами) согласно с П(С)БУ 1 «Общие требования к финансовой отчетности» [2].

Как известно, застройщик несет расходы на отселение жильцов из дома, который планируется снести. При этом он либо выкупает у жильцов их квартиры с выплатой денежной компенсации, либо покупает для них новое жилье в обмен на сносимое, либо передает в собственность жильцам уже имеющееся новое построенное жилье, либо передает местному орган исполнительной власти определенное количество построенных жилых площадей для заселения в них выселенных жильцов. Кроме того, инвестор–застройщик несет другие расходы, связанные с отселением жильцов (транспортные затраты, затраты на переезд, оплата работы грузчиков, телефонизация предоставленного жилья и т.п.).

Расходы на отселение жильцов непосредственно связаны со строительством нового жилого дома, так как без их осуществления застройщик не сможет начать строительные работы (не получит разрешения на проведение строительных работ).

Во–первых, условия застройки и реализации инвестиционного проекта содержат четкое условие по предварительному выселению на законных основаниях всех жильцов из сносимого дома. И за выполнением этих обязательств следят местные органы самоуправления.

Во–вторых, согласно местным правилам застройки при получении исходных данных (если речь идет о строительстве нового жилого дома на месте сносимого заселенного дома) местному управлению по градостроительству и архитектуре требуется предоставить документы, подтверждающие согласие жильцов, владельцев, арендаторов на выселение (переселение) из домов и зданий, подлежащих сносу (перебазированию) и соответствующие гарантии заказчика.

Таким образом, расходы на компенсацию жильцам сносимого жилья являются неотъемлемой частью затрат на новое строительство. Данные затраты в соответствии со строительными стандартами учитываются в сметной стоимости строительства, а значит с позиции учета включаются в себестоимость построенного объекта.

Расходы по сносу (переносу) зданий, переносу инженерных сетей, удаление зеленых посевов, находящихся на территории строительства – средства определяются локальными сметными расчетами и включаются в затраты на подготовку территории строительства. Компенсация владельцам

стоимости зданий, строений, снесенных зеленых насаждений и посевов, подлежащих сносу, – средства определяются сметными расчетами и включаются в затраты на подготовку территории строительства согласно Правилам определения стоимости строительства от 2013 года [3].

Следовательно под компенсацией стоимости зданий нужно понимать не только выплату денежной компенсации жильцам сносимого дома, но и стоимость предоставленного им взамен другого жилья, а также затраты на переезд жильцов. Иными словами, под компенсацией стоимости жилых домов, которые сносятся, следует понимать любые расходы, связанные с выселением жильцов согласно условиям выселения.

Таким образом, в бухгалтерском учете расходы на компенсацию стоимости жилых помещений в сносимом здании отображаются по дебету счета 23 «Производство», на котором формируется себестоимость возводимого сооружения.

Список использованных источников:

1. Положение (стандарт) бухгалтерского учета 18 «Строительные контракты» № 205 от 28.04.2001: [электронный ресурс]. Режим доступа: <http://zakon3.rada.gov.ua/laws/show/z0433-01>.
2. Положение (стандарт) бухгалтерского учета 1 «Общие требования к финансовой отчетности»: приказ Министерства финансов Украины от 31.03.1999 г. № 87 // электронный ресурс]. – Режим доступа: <http://zakon3.rada.gov.ua>
3. Правила определения стоимости строительства ДСТУ Б Д.1.1–1:2013// электронный ресурс]. – Режим доступа: <http://zakon3.rada.gov.ua>

УДК338.242.4+338.43

ГОСУДАРСТВЕННОЕ РЕГУЛИРОВАНИЕ РАЗВИТИЯ ОРГАНИЧЕСКОГО СЕЛЬСКОГО ХОЗЯЙСТВА: ЦЕЛИ И ИНСТРУМЕНТАРИЙ

Н.В. Пархоменко, Л.В. Щукина

Гомельский государственный технический университет имени П.О. Сухого,
nata.tsvetkova@mail.ru, Fleur-de-liss@mail.ru

Необходимость обеспечения всевозрастающего населения планеты продовольствием привела к широкому использованию факторов интенсификации сельскохозяйственного производства, массовому применению машинно–тракторной техники, химических средств защиты растений, регуляторов и гормонов роста и т.д. Однако в результате этого возникли негативные тенденции, в числе которых – повышение уровня техногенной нагрузки на природную систему, истощение ресурсов планеты, нарушение экологического равновесия. Одним из перспективных направлений решения названных проблем является активное развитие органического сельского хозяйства, т.е. способа ведения сельскохозяйственного производства, предусматривающего максимальное ограничение (исключение) использования синтетических удобрений, пестицидов, регуляторов роста растений, кормовых добавок. Широкое применение при этом получают агротехнические приемы и эколого–биологические методы в растениеводстве и животноводстве.

В настоящее время важным условием достижения целей в области становления и эффективного функционирования рынка экологически чистых (органических) продуктов питания, обеспечения необходимых темпов его роста, является разработка действенного механизма государственного регулирования органического сектора национальной экономики. При этом особое внимание должно уделяться научному обоснованию объемов регулирования, а также созданию и применению соответствующих инструментов воздействия на конъюнктуру рынка экопродукции.

Основными предпосылками осуществления государственного регулирования рынка органической сельскохозяйственной продукции являются следующие: во–первых, наличие различных международных стандартов, на которые ориентируются субъекты агробизнеса в процессе производства экологически чистой продукции, что затрудняет ее реализацию как на внутреннем, так и на внешнем рынках; во–вторых, объективно необходимым является разработка национальных нормативно–правовых документов, определяющих позиции государства по вопросам качества органической продукции и механизмов доведения ее до конечного потребителя; в–третьих, наличие недобросовестной конкуренции на экорынке, выражающейся в попытках фальсификации продукции, т.е. продажи традиционных продуктов питания под видом органических; в–четвертых, недостаточная информированность населения страны и руководителей агропредприятий о преимуще-

ствах и перспективах производства органической продукции, что, в свою очередь, вызывает рост недоверия потребителей и производителей к экологически чистым продуктам питания.

В наиболее общем виде основной целью государственного регулирования органического аграрного производства является создание стабильных экономических, социальных и правовых условий, способствующих становлению и эффективному функционированию экологического сельского хозяйства. В свою очередь, с экономических позиций производными названной цели являются: обеспечение экономической эффективности органического аграрного производства, совершенствование отраслевой структуры аграрного производства, развитие смежных отраслей экономики, освоение новых рынков сбыта экопродукции (преимущественно зарубежных), повышение имиджа и конкурентоспособности национальных производителей сельскохозяйственной продукции на мировых рынках, минимизация возникновения отрицательных внешних экологических эффектов (экстерналий), создание благоприятной экологической обстановки в регионе.

Частными целями в области государственного регулирования социальной сферы являются следующие: во-первых, минимизация уровня безработицы в сельской местности; во-вторых, удовлетворение потребностей населения страны в качественных экологически чистых продуктах питания по социально-приемлемым ценам; в-третьих, улучшение здоровья нации и повышение демографической безопасности; в-четвертых, повышение уровня образованности работников сельского хозяйства, информированности населения о преимуществах потребления органической продукции, а также осведомленности государственных органов управления о целесообразности внедрения альтернативной системы ведения сельского хозяйства.

С правовых позиций цель государственного регулирования заключается в обеспечении действенности законодательных норм и эффективности реализации различных по своей природе и функциям юридических средств, позволяющих осуществлять воздействие на процесс становления и развития рынка органической сельскохозяйственной продукции.

Сущность государственного регулирования и поддержки органического сельского хозяйства раскрывается в его функциях, важнейшими из которых нами определены:

- продовольственная, т.е. удовлетворение потребностей населения страны в продовольствии и достижение необходимых показателей самообеспечения страны продуктами питания;
- природоохранная, суть которой состоит в достижении баланса экологических и экономических интересов общества, сохранении и поддержании благоприятной для жизнедеятельности человека природной среды на основе преимущественного применения эколого-биологических технологий агропроизводства;
- здоровьесберегающая, заключающаяся в сохранении и укреплении духовного, интеллектуального и физического здоровья населения страны на основе повышения уровня культуры питания и употребления экологически чистых продуктов;
- правотворческая и правоприменительная, означающая разработку, принятие, применение на практике и контроль за выполнением законов и правовых норм, обеспечивающих функционирование органического аграрного производства;
- ресурсосберегающая, состоящая в рационализации и повышении эффективности использования материальных, трудовых и природных ресурсов при производстве экопродукции;
- оптимизационная, предполагающая установление научно-обоснованных пропорций в уровне и темпах развития сельского хозяйства и работающих на его основе предприятий перерабатывающей промышленности, совершенствование структуры производства продукции растениеводства и животноводства;
- репутационная (имиджевая), означающая формирование и укрепление доверия к национальным производителям экологически чистых продуктов питания со стороны потенциальных внутренних и зарубежных потребителей.

Общепризнанными методами государственного регулирования АПК являются экономические и административные, которые нами сгруппированы по критерию степени непосредственного воздействия государства на процесс становления и формирования рынка органической сельскохозяйственной продукции (меры прямого и косвенного воздействия) (рисунок). Данные методы взаимосвязаны и дополняют друг друга, на практике их целесообразно применять в неразрывном единстве.



Рисунок – Система мер государственного регулирования развития органического сельского хозяйства

В целом государственное регулирование рынка экологически чистой сельскохозяйственной продукции должно носить комплексный научно обоснованный характер. Реализация указанных мер по созданию благоприятных условий для становления, развития и расширения производства органических продуктов питания положительно скажется на формировании его рынка, повышении результативности и обеспечении устойчивости аграрного сектора экономики региона и страны в целом, а также установлении новых партнерских отношений с зарубежными развитыми странами.

УДК 338.27

ОЦІНКА ЕФЕКТИВНОСТІ ІНВЕСТИЦІЙ ПРИРОДООХОРОННОГО ПРИЗНАЧЕННЯ

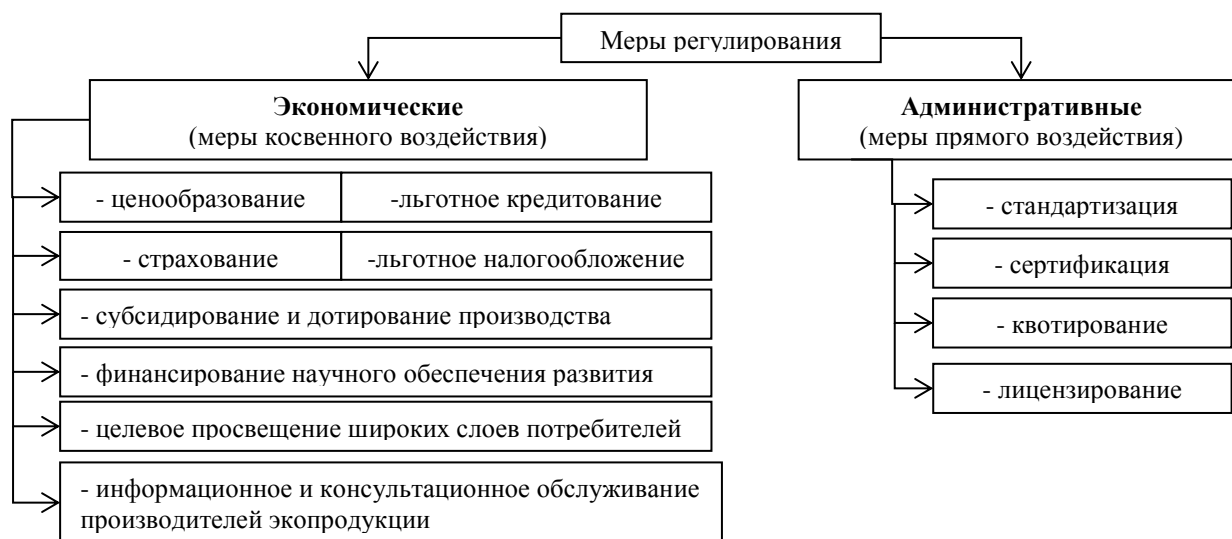
О.В. Пахаренко

Національний університет водного господарства та природокористування,
Olgapaharenko09@gmail.com

Основой економічного розвитку будь-якого підприємства є інвестиції, від якісних та кількісних характеристик яких залежать масштаби модернізації виробництва, технологій, перспективи розвитку, а відповідно, і благоустрій суспільства.

Сучасний стан функціонування виробничих підприємств, характеризується значним антропогенним навантаженням на навколишнє природне середовище, моральним і фізичним старінням технологій та обладнання, низькими темпами відновлення і модернізації виробництва. У зв'язку з цим актуальним є завдання залучення інвестиційних ресурсів на попередження та подолання негативних впливів від господарської діяльності підприємств на довкілля та досягнення сталого розвитку суспільства.

У сучасних умовах досить актуальною та невирішеною залишається проблема прийняття еколого-економічно обґрунтованих рішень щодо реалізації інвестиційної діяльності підприємства. Вона охоплює комплекс взаємозв'язаних задач, основними з яких є [1]: – науково-технічні (розвиток промисловості, а саме: зниження енергоємності добування природних ресурсів та екологічної безпеки; охорона природних об'єктів тощо); – екологічні (охорона атмосферного повітря, водних та земельних ресурсів, здоров'я населення тощо); – економічні (оптимізація витрат на отримання елементів природного середовища, а також на ліквідацію негативних наслідків екодеструктивного впливу на довкілля).

Наслідки необґрунтованих інвестиційних рішень з погляду охорони навколишнього середовища є не так очевидними, як матеріальні і фінансові витрати, але у майбутньому можуть вплинути на економічні результати діяльності підприємства.

Зауважимо, що за останні роки істотно зросла кількість різновидів платежів як за використання природних ресурсів, так і за забруднення довкілля. Поряд з цим розширилося коло природокористувачів, зобов'язуваних здійснювати екологічні платежі. Проте, економічний механізм природокористування має переважно фіскальну спрямованість, виступає засобом нагромадження фінансових ресурсів у владних структурах, не стимулює промислові підприємства до екологізації інвестиційної діяльності.

Роль держави у фінансуванні природоохоронних інвестицій в економічно розвинених країнах обмежується наданням пільгових кредитів, субсидій, грантів під конкретні екологічні проекти. В цілому інструменти регулювання природокористування можуть мати різні ефекти залежно від обставин, що склалися. Уявлення про вплив окремих інструментів екологізації інвестиційної діяльності на природокористувачів наведено у таблиці.

Таблиця – Інструменти екологізації інвестиційної діяльності [3]

Критерій оцінки впливу на навколишнє природне середовище	Інструменти			
	нормативи	торгівля правами	податки	платежі та збори
Забезпечення гарантій якості	+	+	-	+/-
Зниження абсолютного значення шкідливих викидів	-	++	+	+
Необхідність в державному регулюванні	+	+/-	+/-	+
Зниження шкідливих викидів на одиницю продукції	+	+	+	+
Мінімізація витрат на збереження якості природного середовища	-	++	+/-	+
Можливості розвитку виробництва	-	+	+	+

Примітка –Вирішення конкретної проблеми: «-» – негативний вплив; «+» – позитивний вплив; «++» – вагомий позитивний вплив; «+/-» – неоднозначність впливу.

Природоохоронні інвестиції необхідно розглядати як витрати учасників господарської діяльності, що мають за мету збереження, охорону і відтворення навколишнього природного середовища. Це майнові та інтелектуальні цінності, котрі вкладені в об'єкти природоохоронного, виробничого, соціального та іншого призначення для досягнення збалансованого раціонального природокористування, стійкого розвитку соціально-економічних систем та отримання еколого-соціально-економічного ефекту.

В сучасній науці існує значна кількість методів, які використовуються для визначення ефективності інвестицій. Кожен із них має певні переваги та недоліки. Що стосується інвестиційних рішень у природоохоронній сфері, то доцільним є застосування методів, які дозволяють врахувати екологічні ризики, економічні вигоди і ефекти, що супроводжують природоохоронне інвестування, а також фактор часу. Для вирішення цих завдань пропонується модель для розрахунку NPV такого виду:

$$NPV = \left| R_e k_{\text{підв}} (1 + r_e)^t + \sum_{t=1}^T (\sum_{i=1}^n \Delta E_{t_i} + Ш_{e_t} + \Delta П_{e_t} + A_t - (B_{e_t} + I_{e_t})) \right| / (1 + r_B)^t - \sum_{k=0}^K I_k (1 + r_B)^k,$$

де R_e – екологічний ризик, який є кількісною мірою виникнення надзвичайної події і визначається як добуток величини збитків від шкідливого впливу на довкілля і ймовірності виникнення надзвичайної події [2]; $k_{\text{підв}}$ – підвищувальний коригувальний коефіцієнт екстернального результату, який виникає у третіх осіб, що не є безпосередніми учасниками інвестиційних природоохоронних проектів; r_e – екологічна норма доходу, яка дозволяє враховувати майбутню вартість заощаджених інвестиційних ресурсів підприємства, у разі попередження природоохоронними інвестиціями шкідливих впливів на довкілля; t – рік одержання i -ої економічної вигоди, який змінюється в межах $1, 2, 3, \dots, T$; T – рік закінчення корисного використання природоохоронного об'єкта; n – кількість видів економічних вигод, які виникають у різних сферах господарської діяльності промислових підприємств внаслідок реалізації природоохоронного інвестиційного проекту; ΔE_{t_i} – величина i -го виду економічної вигоди, що виникає від реалізації природоохоронного проекту у різних сферах господарської діяльності підприємств протягом експлуатації природоохоронного об'єкта і може бути пов'язана: із зменшенням потреби в оборотних засобах, які використовуються для проведення додаткових

ремонтів і обслуговування основних засобів, у разі виникнення аварійних ситуацій; скорочення чисельності спеціального персоналу тощо; $Ш_{e_t}$ – суми попереджених екологічних штрафів, які сплачували б підприємства за завдану шкоду довкіллю; $\Delta П_{e_t}$ – економія витрат на екологічні платежі, яких вдасться уникнути при реалізації природоохоронного проекту; A_t – амортизаційні відрахування від зданого у експлуатацію природоохоронного об'єкта у t – му періоді; B_{e_t} – експлуатаційні витрати для природоохоронного об'єкта у t – му періоді; I_{e_t} – інвестиційні витрати для природоохоронного об'єкта у t – му періоді, пов'язані з необхідними капітальними ремонтами; r_b – базова ставка дисконту, яка дозволяє визначати теперішню вартість майбутніх грошових потоків з мінімальним їх дисконтуванням; k – рік від початку інвестування у створення природоохоронного об'єкта, яких змінюється в межах $0, 1, 2, \dots, K$; K – рік закінчення створення природоохоронного об'єкта; I_k – інвестиції на спорудження природоохоронного об'єкта.

Запропонований підхід до оцінки ефективності природоохоронних інвестицій дозволяє комплексно враховувати корисний результат від їх реалізації, який може бути у вигляді попереджених збитків і екологічних штрафів у разі нанесення підприємствами екологічної шкоди довкіллю, економічних вигод, які отримуватимуть підприємства у процесі їх господарської діяльності, а також екстернальних ефектів, які можуть виникати у третіх осіб внаслідок очищення ґрунтів, водного середовища, повітря, збереження генофонду протягом експлуатації природоохоронного об'єкта.

Список використаної літератури:

1. Веклич О. О. Економічний механізм екологічного регулювання в Україні / О. О. Веклич. – К. : Український інститут досліджень навколишнього середовища і ресурсів, 2003. – 89 с.
2. Кліменко О. В. Інструменти екологізації інвестиційної діяльності на етапах її реалізації / О. В. Кліменко // Вісник Хмельницького національного університету. – Серія «Економічні науки». – 2010. – Т. 2, № 2. – С. 198–203.
3. Медведева О. Е. Методические рекомендации по осуществлению эколого–экономической оценки эффективности проектов намеченной хозяйственной деятельности / О. Е. Медведева. – М. : АНО «Экологический юридическо–правовой центр – Экоюрцентр», 2004. – 96 с.
4. Оцінка стану виконання підсумкових документів Всесвітнього саміту зі сталого розвитку (Йоганнесбург, 2002) в Україні / [Л. Г. Руденко, Г. О. Білявський, І. О. Горленко та ін.]. – К. : Академперіодика, 2004. – 208 с.
5. Tuva Grytli. Integration of Methods for Environmental Assessment and Investment Analysis. Norwegian University of Science and Technology Department of Energy and Process Engineering. – 2010. – 82 p.

УДК 338.31

ФОРМИРОВАНИЕ ПРИБЫЛИ НА ПРЕДПРИЯТИИ ДЕРЕВООБРАБОТКИ

В.С. Печень

Бобруйский филиал УО БГЭУ, pechen_val@mail.ru

Прибыль – это денежное выражение основной части денежных накоплений, создаваемых предприятиями любой формы собственности. Как экономическая категория она характеризует финансовый результат предпринимательской деятельности предприятия [1, с. 220].

В процессе осуществления операционной деятельности формируются три вида операционной прибыли:

1 Валовая операционная прибыль – разность между выручкой и прямыми производственными затратами по реализованной продукции.

2 Прибыль от реализации продукции – разность между суммой маржинальной прибыли и постоянными расходами отчетного периода.

3 Чистая операционная прибыль – прибыль, которая остается в распоряжении предприятия после уплаты всех налогов, экономических санкций и прочих обязательных отчислений.

Чистая прибыль предприятия и амортизационные отчисления являются по существу тем главным финансовым ресурсом, который определяет его экономический потенциал и способность к самофинансированию [2, с. 125].

Основная задача производственно–хозяйственной деятельности организации – максимизация получения прибыли. Контроль за формированием прибыли и предотвращения необоснованных потерь, способствуют повышению эффективности работы организации.

Проведем анализ формирования прибыли на одном из предприятий деревообработки Бобруй-

ского региона. Исходные данные для анализа представлены в таблице.

Таблица – Анализ формирования чистой прибыли за 2012–2014 гг., млн р.

Прибыль	2012 г.	2013 г.	2013/2012, %.	2014 г.	2014/2013, %
Прибыль (убыток) от реализации продукции, работ, услуг	13479	6923	51,36	23559	340,30
Прибыль (убыток) от доходов и расходов по текущей деятельности	12222	5441	44,45	18695	343,59
Прибыль (убыток) от доходов и расходов по инвестиционной и финансовой деятельности	-2427	-2469	101,73	-3312	134,14
Прибыль (убыток) за отчетный период	9795	2972	30,34	15383	517,59
Налог на прибыль	2066	903	43,70	3489	386,37
Прочие налоги и сборы, исчисляемые из прибыли	23	33	143,47	19	57,57
Чистая прибыль (убыток)	7706	2036	26,42	11875	583,25

Примечание – Источник: собственная разработка на основе данных предприятия.

Данные таблицы показывают, что за период исследования наиболее неблагоприятным был 2013 г. Так, в этот год прибыль от реализации продукции, работ и услуг снизилась на 6556 млн р., или на 48,64 % к предшествующему году.

Характерным является снижение прибыли от доходов и расходов по текущей деятельности и рост убытков от доходов и расходов по инвестиционной и финансовой деятельности. Прибыль по текущей деятельности составила всего 44,45 % данного вида прибыли в 2012 г. Убыток от инвестиционной и финансовой деятельности увеличился всего на 42 млн р., или на 1,73 %.

Все это привело к тому, что прибыль за отчетный период уменьшилась с 9795 млн р. в 2012 г., до 2972 млн р. в 2013 г. Общее снижение прибыли за отчетный период в 2013 г. к 2012 г. составило 69,66 %. В 2013 г. показатель прочих налогов и сборов исчисляемых из прибыли был максимально высоким за весь период исследования и составил 33 млн р. это на 10 млн р. больше предшествующего года. Значительным было снижение чистой прибыли. Она уменьшилась на 73,58 % к 2012 г. В целом показатель чистой прибыли в этот год снизился до 2036 млн р.

В 2014 г. показатели прибыли в целом имели положительную динамику как к предшествующему 2013 г., так и к 2012 г. Так прибыль от реализации товаров, работ и услуг увеличилась на 240,30 % к предшествующему году, на 74,78 % – в 2012 г. и достигла значения 23559 млн р. Также отмечены высокие темпы роста прибыли от расходов и доходов по текущей деятельности. Тем роста к 2013 г. составил 343,59 %.

Продолжают нарастать убытки от доходов и расходов по инвестиционной и финансовой деятельности. В 2014 г. убыток составил 3312 млн р., что на 34,14 % больше 2013 г. и на 36,46 % – 2012 г.

В целом за 2014 г. темпы роста прибыли составили 517,59 %. Прибыль за отчетный период превысила данный показатель 2013 г. на 12411 млн р., а 2012 г. – на 5588 млн р. В 2014 г. прочие налоги и сборы исчисляемые из прибыли были минимальными и составили 19 млн р.

Несмотря на увеличение убытков от доходов и расходов по инвестиционной и финансовой деятельности, в 2014 г. предприятие получило чистой прибыли 11875 млн р. Это в 5,83 раза больше 2013 г. и в 1,54 раза – 2012 г. Основное влияние на этот показатель оказал рост прибыли от реализации продукции.

Прибыль от реализации продукции в целом по предприятию зависит от четырех факторов первого уровня соподчиненности:

- объема реализации продукции;
- ее структуры;
- себестоимости;
- уровень средне реализационных цен.

Объем реализации продукции может оказывать положительное и отрицательное влияние на сумму прибыли.

Увеличение объема продаж рентабельной продукции приводит к пропорциональному увеличению прибыли. Если же продукция является убыточной, то при увеличении объема реализации происходит уменьшение суммы прибыли.

Структура товарной продукции также может оказывать как положительное, так и отрицательное влияние на сумму прибыли.

Если увеличится доля более рентабельных видов продукции в общем объеме ее реализации, то сумма прибыли возрастет и, наоборот, при увеличении удельного веса низкорентабельной или убыточной продукции общая сумма прибыли уменьшится.

Проведенный факторный анализ прибыли от реализации показал, что в 2013 г. по сравнению с 2012 г. на снижение прибыли существенное влияние оказало увеличение себестоимости продукции, а также изменение структуры и ассортимента реализованной продукции.

В 2014 г. увеличение прибыли от реализации продукции по отношению к предшествующему году, было обусловлено, в основном, за счет увеличения отпускных цен на реализованную продукцию.

Контроль за себестоимостью продукции и разработка мероприятий по ее снижению, а также постоянный контроль за структурой и ассортиментом продукции являются важной составляющей повышения эффективности деятельности предприятия. Эти показатели оказывают прямое влияние на увеличение прибыли.

Чистая прибыль направляется на производственное развитие, социальное развитие, материальное поощрение работников, создание резервного фонда, уплату в бюджет экономических санкций, связанных с нарушением предприятием действующего законодательства, на благотворительные и другие цели. Поэтому вопросам максимизации прибыли и повышению рентабельности работы организации уделяется самое пристальное внимание.

Список использованных источников:

1. Паламарчук А.С. Экономика предприятия: Учебник / А.С. Паламарчук. – М.: ИНФРА–М, 2013. – 458 с.
2. Волков О.И. Экономика предприятия: учебное пособие: для студентов высших учебных заведений, обучающихся по экономическим специальностям и направлениям / О. И. Волков, В. К. Склярченко. – 2–е изд. – Москва : Инфра–М, 2013. – 262 с.

УДК 330.342

СОЦІАЛЬНО–ЕКОНОМІЧНІ НАСЛІДКИ СУЧАСНОЇ ПРОМИСЛОВОЇ РЕВОЛЮЦІЇ

В.В. Пилипенко, Н.М. Пилипенко

Сумський національний аграрний університет, м. Суми, Україна, slavapilip@gmail.com

Останнім часом в економіці найбільш розвинених країн світу відбуваються процеси, які загрожують глобальними потрясіннями в усьому світі. Мова йде, перш за все, про соціально–економічні наслідки так званої промислової революції 4.0., яка примусила згадати відкритий Марксом закон адекватності (відповідності) рівня розвитку продуктивних сил суспільства характеру виробничих відносин.

Історичний досвід показує, що значні зміни в технологічній основі виробничих процесів, які розпочалися з першої промислової революції в кінці 18 століття, супроводжувалися значним зростанням соціальної напруги в суспільстві, наслідком чого були потрясіння, революції, значні реформи суспільства.

Як відомо термін промислова революція стосується переходу від економіки, яка базувалася на домінуванні сільськогосподарського виробництва та ремісництва, заснованих на ручній праці. Масове впровадження у виробництво машинних технологій, заснованих на використанні енергії пара, зумовило не тільки технологічні зміни, але й значні соціальні. Стрімко почало зростати міське населення, сформувався промисловий та сільський пролетаріат, в десятки разів зросли масштаби застосування найманої праці.

Історично період першої промислової революції охоплює кінець 18 століття (Англія) – середину 19 століття (країни Західної Європи та США). Саме в цей час відбуваються ціла низка революцій в Європі, громадянська війна в США.

Друга промислова революція, яку ще іноді називають технологічною революцією, ознаменувала зміну пріоритетного енергоносія (вугілля було витіснене нафтою), широкомасштабним впровадженням електричної енергії та електродвигунів, пріоритетний розвиток хімічної промисловості, революцію в організації виробничого процесу – знаменитий конвеєр Тейлора. Період другої промислової революції охоплює кінець 19 – початок 20 століття. Події 1917 року, прихід до влади Муссоліні та Гітлера можна розглядати як наслідок неадекватного реагування суспільства на зростаючі протиріччя між розвитком продуктивних сил та характером виробничих відносин. В країнах, де розвиток економіки супроводжувався розвитком демократії, стабільною та відносно незалежною судовою системою, справа до відкритих соціальних конфліктів не дійшла. Існуючі протиріччя вдавалося гасити завдяки еволюційним змінам суспільства через реформи а також завдяки активній ролі держави в регулюванні відносин між капіталом та працею.

Друга половина 20 століття ознаменувала практичне вичерпані можливості розвитку на основі індустріального розвитку в його класичному вигляді. Винахід комп'ютерів став символом народження нового технологічного способу виробництва – постіндустріального, інформаційного. Особливо різкі зміни відбулися в останні 25 років з поширенням Інтернету. Надзвичайно швидким темпами розвивалися саме ті галузі, які засновані на використанні інформаційних технологій. Сьогодні в розвинених країнах майже не залишилося традиційних (в розумінні середини 20 століття) галузей економіки. Майже вся економіка стала інформаційною. Саме ця обставина дала підстави Клаусу Швабу, засновнику Всесвітнього економічного форуму в Давосі стверджувати про початок нового етапу – промислової революції 4.0. Шваб виділяє три ознаки нового етапу промислової революції: швидкість технологічних змін, масштаб інформатизації суспільства та системність процесів, що відбуваються [1].

Технологічні відкриття, які відбуваються майже щодня, відкривають небачені можливості збільшення обсягів виробництва, підвищення якості та розширення асортименту споживчих товарів та обладнання. Нанотехнології, робототехніка, 3D-друк, революційні прориви в медицині та матеріалознавстві, інтернет речей, безпілотний транспорт, штучний інтелект, нові накопичувачі енергії – все це вимагає кардинальних змін в організації виробництва та системах управління. Четверта промислова революція пропонує людству небачені до сьогоднішнього дня можливості. Проте, вона породжує і нові проблеми, вирішення яких потребує чіткого бачення стратегії розвитку суспільства і швидкої реакції на зміни, що відбуваються, як владних інституцій, бізнесу, найманих працівників, так і суспільства в цілому.

Однією з найбільших проблем в глобальному масштабі є поглиблення розриву між розвиненими країнами та країнами третього світу, ослаблення значення сировинних ресурсів для економіки і як наслідок, зменшення доходів в країнах, що розвиваються. Це породжує безліч соціальних проблем не лише в цих країнах, а й розвинених країнах також через в рази зростаючий потік мігрантів в ці країни з усіма негативними наслідками, що випливають: посилення соціальної напруги в суспільстві, ріст злочинності, міжрасові, етнічні та конфесійні конфлікти. Мільйони людей з Африки, Близького та Середнього Сходу, Південно-Східної Азії, Латинської Америки штурмують країни Західної Європи, Північної Америки, Австралії в пошуках кращого життя посилюючи проблеми, що виникають на ринку праці в цих країнах, які зумовлені Четвертою промисловою революцією.

Автоматизація виробництва на основі штучного інтелекту зробить мільйони працівників безробітними, сотні професій стануть непотрібними. Це неминучі наслідки науково-технічного прогресу, які супроводжують його всю історію людства. Проте, масштаби, а з нашої точки зору найголовніше – швидкість таких змін значно загострюють соціально-економічний стан в суспільстві.

Якщо раніше, коли темпи НТП були значно меншими, ці процеси були розтягнуті в часі і робоча сила мала можливість і час для перекваліфікації, причому така зміна професійної спрямованості не була занадто радикальною (наприклад, шахтарі ставали метробудівниками). Важливу роль в стабілізації соціальної рівноваги відіграла адсорбція вивільнених кадрів в малому бізнесі та сфері обслуговування. Держава надавала допомогу в отриманні нової професії, що, як правило, вимагала нових навичок, яких можна було навчити на різноманітних курсах перепідготовки, підвищення кваліфікації тощо. Сьогодні ситуація змінилася радикально.

По-перше, значна частина професій «роботизується», в тому числі і в сфері послуг, що зменшує можливість знайти роботу для великої кількості «синіх комірців». По-друге, змінюється характер необхідних компетенцій працівників. На перший план виходять креативність мислення, здатність до успішної комунікації з клієнтами, володіння сучасними інформаційними технологіями. На жаль, не всьому цьому можна навчити, зокрема креативності. По-третє, зростає фінансове, і як наслідок, соціальне розшарування в суспільстві. Фахівці, які зайняті розробкою

роботів, відповідного програмного забезпечення, науковими розробками отримують високі доходи, водночас автоматизація і роботизація виробництва зменшує рівень доходів працівників «некреативних» професій.

Ще одним, надзвичайно важливим чинником є необхідність неодноразової зміни професії протягом життя значної кількості найманих працівників. Якщо раніше отриманої освіти як правило вистачало людині, щоб допрацювати до пенсії, то в умовах надзвичайно динамічних технологічних змін це становиться скоріше винятком, ніж правилом. Суспільство виявляється неготовим до цього. Люди починають шукати «винних» і в багатьох випадках головну проблему вбачають в глобалізації. У цих умовах, поширюється вплив популістських політичних сил та рухів, які обіцяють суспільству прості рішення складних проблем. Brexit, перемога Трампа є підтвердженням вказаних тенденцій.

Невипадково, що саме сьогодні в розвинених країнах повернулися до ідеї запровадження безумовного базового доходу (ББД), якій вже більше 100 років. Причому проблема запровадження ББД, яка має як активних прихильників [2] так і критиків [3], вийшла за межі наукової дискусії і перейшла в площину практичної реалізації. І хоча в Швейцарії на референдумі населення не підтримало введення ББД в розмірі 30275 шв. франків на рік при одночасному скасуванні більшості існуючих соціальних пільг, в іншій європейській країні – Фінляндії – уряд прийняв рішення про запровадження щомісячного ББД в розмірі 800 євро на місяць[4].

Таким чином, суспільство усвідомило, що технологічний розвиток неможливий без адекватного соціального захисту населення.

Список використаних джерел:

1. Klaus Schwab. The Fourth Industrial Revolution. [Електронний ресурс]. Режим доступу: <https://www.foreignaffairs.com/articles/2015-12-12/fourth-industrial-revolution>
2. Martin Sandbu. An affordable utopia // *Financial Times*, 07.06.2016 [Електронний ресурс]. Режим доступу: <https://www.ft.com/content/2b6f1ca6-2bfd-11e6-bf8d-26294ad519fc>
3. John Kay. With a basic income, the numbers just do not add up // *The Financial Times*, 31.05.2016 [Електронний ресурс]. Режим доступу: <https://www.ft.com/content/65e606d8-270c-11e6-8ba3-cdd781d02d89>
4. Гі Сорман. Цього разу світло йде з півночі. [Електронний ресурс]. Режим доступу: <http://zbruc.eu/node/46538>

УДК 331.56(476)

ХАРАКТЕРИСТИКА МАКРОЕКОНОМИЧЕСКОЙ НЕСТАБИЛЬНОСТИ РЕСПУБЛИКИ БЕЛАРУСЬ

О.В. Романенко

Белорусский государственный медицинский университет, romanenko01@mail.ru

Одним из важных отражений макроэкономической нестабильности является безработица.

В рыночной экономике всегда существует некоторое количество людей, не имеющих работу. Однако далеко не каждый неработающий человек считается безработным. В соответствии с методикой Международной организации труда безработными признаются лица 16 лет и старше, которые в рассматриваемом периоде: не имели работы (доходного занятия); занимались активными поисками работы; были готовы приступить к работе.

Все население страны делится на две категории: 1) экономически активное население, включающее занятых и безработных; 2) неактивное население, состоящее из детей, пенсионеров, учащихся, а также людей, не желающих работать (домохозяйки, бродяги, бездельники и т.п.).

Влияние безработицы на экономическую и социальную жизнь общества противоречиво.

Безработица как экономическое явление имеет и отрицательные социальные последствия. Ведь человек, у которого существенно снизились доходы, а также произошла потеря квалификации, обречён на психосоматические реакции. А это, в свою очередь, неизбежно выльется в социальную фригидность и никчёмность. А последнее уже чревато повышением суицидальных и криминальных случаев.

Безработный человек, в случае даже получения пособия по безработице, становится опасным для общества.

Безработный – трудоспособный гражданин, не имеющий работы и заработка, который зарегистрирован в комитете по труду, занятости и социальной защите Минского городского исполнительного комитета, управления по труду, занятости и социальной защите городского, районного исполнительного комитета в целях поиска подходящей работы, ищет работу и готов приступить к ней. [1, Закон Республики Беларусь от 01.11.2007 № 280–3].

В качестве позитивных аспектов проблемы можно назвать следующие:

во – первых, безработица выступает как условие появления новых предприятий, роста производительности труда. Не будь этого фактора, было бы затруднено расширенное воспроизводство, которое требует дополнительных ресурсов: труда, земли, капитала;

во – вторых, безработица поднимает дисциплину и эффективность труда тех, кто занят в производстве.

В то же время безработица порождает тяжелейшие отрицательные социально–экономические последствия:

- безработица, уменьшая объемы ВВП, приводит к сокращению налогов, поступаемых в государственный бюджет. Это связано со снижением налогооблагаемой базы, образуемой юридическими лицами, и уменьшением поступления налогов от физических лиц;

- безработица увеличивает расходы государства по мере ее роста. Их основная масса осуществляется за счет фонда занятости. Источниками же его пополнения являются, как известно, обязательные страховые взносы работодателей и из зарплат работающих; ассигнования из бюджета, местных бюджетов, добровольных взносов юридических и физических лиц.

- для человека безработица означает потерю постоянно и регулярно получаемого дохода. В условиях, когда доходы находятся на низком уровне и человек не имеет возможности создавать какие–либо денежные и другие накопления, потеря постоянного источника средств существования большая беда. Последствием безработицы надо считать и усиление конкуренции на рынке труда – между людьми за наиболее престижные рабочие места.

В январе–ноябре 2016 года в органы по труду, занятости и социальной защите за содействием в трудоустройстве обратилось 224,7 тыс. человек (95,5 процента к январю–ноябрю 2015 г.), из которых 156 тыс. человек зарегистрированы в качестве безработных (92,2 процента к январю–ноябрю 2015 г.). С учетом граждан, состоящих на учете на 1 января 2016 г., всего нуждалось в трудоустройстве 273,9 тыс. человек, из них 199,3 тыс. безработных.

Численность безработных, состоящих на учете в органах по труду, занятости и социальной защите, на 1 октября 2016 года составила 40,3 тыс. безработных, что на 7,9 процента меньше, чем на 1 октября 2015 г.

Спрос на рабочую силу, по сравнению с аналогичным периодом прошлого года, повысился. На конец сентября 2016 года в органы по труду, занятости и социальной защите поступили сведения о наличии 36,4 тыс. вакансий, что составило 132,2 % к уровню 2015 года.

Коэффициент напряженности на рынке труда республики снизился с 1,6 на 1 октября 2015 г. до 1,1 безработных на одну вакансию на 1 октября 2016 г.

Уровень зарегистрированной безработицы на конец ноября 2016 г. составил 0,8 % к численности экономически активного населения (на конец ноября 2015 г. – 1 %).

Основная цель политики занятости на последующую пятилетку – не просто обеспечить граждан Республики Беларусь рабочими местами. Ключевой является активная модернизация и введение эффективных рабочих мест, что даст возможность людям максимально эффективно применить свой опыт, квалификацию и способности, открыть собственное дело и гарантирует достойное вознаграждение за труд.

Пути решения:

– внедрение системы страхования по безработице;

– повышения пособия по безработице до уровня прожиточного минимума;

– изменение определения безработицы в законодательстве для учета незарегистрированных безработных;

– реформирование системы учета безработных.

Макроэкономическая стабилизация достигается, когда устанавливается стабильный уровень цен, высокая степень занятости, сбалансированность внешнеторговых операций при устойчивом экономическом росте.

Что касается вопроса безработицы и занятости, то политика, проводимая в нашей стране, направлена, прежде всего, на защиту интересов граждан, на недопущение снижения уровня их благосостояния, массовых высвобождений и роста социальной напряженности.

Как и в целом в Беларуси, за последние годы и уровень безработицы, и численность безработных постоянно снижались по всем областям и городу Минску.

Очевидно, что эффективная социальная политика – важнейший фактор успешного развития экономики и общества в целом, реализации целей и задач социального государства.

Список используемых источников:

1. Национальный Интернет – портал Республики Беларусь [Электронный ресурс]. – Национальный центр правовой информации Республики Беларусь. – Минск, 2005 – Режим доступа: <http://www.pravo.by/>. Дата доступа: 18.03.2017

УДК 330.123.72

ТОПЛИВНЫЕ КОСТРОБРИКЕТЫ – ЭФФЕКТИВНЫЙ ВАРИАНТ ПОЛУЧЕНИЯ АЛЬТЕРНАТИВНОГО ВИДА ТОПЛИВА

С.В. Сакун

Бобруйский филиал УО «БГЭУ», sakun-sv@mail.ru

Отечественная наука постоянно исследует пути энергетической независимости, роста эффективности производства, преобразования и использования энергии, а также надежности энергообеспечения. Вместе с тем из-за отсутствия целостной системы экономии материальных ресурсов снижается конкурентоспособность экономики, эффективность использования всех видов топлива, энергии, сырья, материалов и оборудования. Высока и материалоемкость отечественной продукции. Недостаточно полно используются вторичные ресурсы и отходы производства. Экономное расходование топлива, электроэнергии, природного газа и других ресурсов пока не стало нормой жизни для каждой белорусской семьи, для каждого человека. Энергоемкость внутреннего продукта в стране в полтора–два раза выше, чем в развитых государствах с исходными климатическими условиями и структурой экономики.

Движущими факторами для распространения биотоплива, являются угрозы, связанные с энергетической безопасностью, изменением климата и экономическим спадом. Биотопливо является альтернативой традиционным видам топлива, получаемым из нефти. В долгосрочной перспективе постоянно растущий спрос на биотопливо со стороны наземного, воздушного и морского транспорта может сильно изменить сложившуюся ситуацию на мировом рынке энергоносителей.

Биотопливо можно изготавливать не только из древесных отходов, но также из лузги подсолнечника, соломы, торфа и даже водорослей, льна.

В Белоруссии еще в начале 20 века процедура производства льна пользовалась большой популярностью. Но к середине столетия лен начал терять свои позиции из-за того, что на рынке применялись устаревшие технологии. Уровень производства льна снижался, спрос на этот продукт падал.

Лен снова стал популярен после того, как в рамках государственных программ развития экономики сельского хозяйства начали основательно вкладывать денежные средства в развитие данной отрасли. Процесс возрождения популярности этой продукции был очень медленным из-за отсутствия спроса на лен. В связи с этим в различных странах мира, в том числе и в Беларуси начали активно внедряться новые технологии в области выращивания и переработки льна [1].

Белорусское производство льна сегодня активно развивается. При первичной обработке этой продукции на выходе образуется: длинное льноволокно, короткое льноволокно и костра льна. Льняная костра представляет собой древесную часть стеблей (тресты) льна, образующаяся, как отходы производства при механической обработке сырья на машинах. В процессе первичной обработки лубяных культур образование костры составляет от тресты очень большой удельный вес – 60–65%. Костра используется на льнозаводах, как топливо для котельных установок, а также населением в хозяйственных целях. Высокий процент образования костры предполагает ее дальнейшее использование, в том числе и кроме отопления котельных.

В Беларуси есть ряд льноперерабатывающих предприятий наладивших производство импортозамещающей продукции – костробрикета, в их числе ОАО «Кореличи–Лен». Основным видом деятельности предприятия является первичная переработка льна, производство длинного и короткого льноволокна. Установленное здесь оборудование является наиболее современным, не уступающее по своим техническим параметрам оборудованию в других странах [2].

На мяльно–трепальных агрегатах в процессе мятья и трепания волокна приобретают вид длинных пряжей, длина которых приблизительно равна длине стебля. Часть волокон при этом обрывается или откалывается и попадает в отходы трепания. В отходы трепания попадает также разрушенная древесина стебля (костра). Костра состоит из целлюлозы (45–58%), лигнина (21–29) и пентозанов (23–26).

До 2010 года на заводе существовала проблема использования отходов основного производства – костра просто засоряла территорию.

Отходы от переработки льнотресты в виде костры на заводе начали использовать для производства твердого вида топлива – костробрикетов. Перерабатывается кострица на прессе, который и формирует брикет. Каждый костробрикет весит около 1 килограмма. Костробрикеты упаковываются герметически в полиэтиленовые пакеты весом приблизительно по 8 кг. Технологическая возможность установки позволяет производить в день около 8 тонн брикетов.

Для предприятия это новый вид продукции и одновременно новый вид топлива для собственных нужд, производимый из отходов производства – льнокостры.

Раньше на заводе стоял старый пресс. Костробрикеты просто рассыпались в руках. Сейчас они крепкие, упакованы по десять штук, что удобно для погрузки–разгрузки. Для их производства не используется клей, что делает этот вид топлива экологически чистым.

Топливный эквивалент костробрикета почти такой же, как у торфобрикета.

Экономическая эффективность, отдача энергии и общий КПД у них настолько хороши, что использовать это топливо можно где угодно – для отопления дач, домов, каминов, печей, складских и производственных помещений, ферм, теплиц, саун, котельных на твердом топливе, на ж/д транспорте и других мест, где имеются установки, работающие на твердом топливе. Это отличная альтернатива углю и дровам для твердотопливных печей с малой (естественной) тягой, а так же для каминов. Топливные костробрикеты не искрятся при горении, не выбрасывают углей, дают ровное, яркое и долгое пламя, практически не коптят и почти не оставляют пепла после сгорания.

Выброс серы составляет 0,032 % что никоим образом не загрязняет воздух. Большой выгодой костробрикетов является постоянство температуры при сгорании на протяжении 4 часов, также при их использовании тело и одежда остаются чистыми в отличии от торфобрикетов и угля. Положительным аспектом при использовании костробрикетов в виде топлива является их минимальное влияние на окружающую среду при сгорании по сравнению с классическим твердым топливом при одинаковой теплотворной способности как, например уголь, но в 15 раз меньшим содержанием золы (макс 2.0%), которую можно использовать в виде минерального удобрения. Выделение CO₂ при сгорании других видов топлива в сравнении с костробрикетом:

- уголь в 50 раз выше;
- кокс в 30 раз выше;
- природный газ в 15 раз выше.

Костробрикеты имеют преимущество перед большинством видов твердого топлива (см. табл.).

Таблица – Сравнительная характеристика по теплотворной способности с различными видами топлива

Вид топлива	Теплотворная способность, ккал/кг	Остаток пепла, %
Брикеты топливные из льняной костры	4500 – 5250	2
Брикеты топливные древесные	4500 – 4800	12
Уголь каменный	4500 – 5200	20

Данный вид топлива обладает уникальными свойствами: высокая продолжительность горения (30 минут) и тления (80 минут). Брикеты горят с минимальным количеством дыма, не стреляют, не искрят.

Между отопительными сезонами на льнозаводе костры набирается около 1000 тонн, это обеспечивает безубыточность производства нового вида топлива.

Список использованных источников:

1. Государственная поддержка развития льняной отрасли // Новости Интернет–портала Tut.by [Электрон. ресурс]. — Режим доступа: <https://news.tut.by/economics/380641.html> – Датадоступа: 18.03.2017.

2. О перспективах модернизированного предприятия «Кореличи–Лен» // Новости Интернет–портала news.21.by [Электронный ресурс]. Режим доступа: <http://formug.narod.ru/myaso.html>. – Датадоступа: 16.03.2017.

УДК 331.105.

СОЦІАЛЬНИЙ ДІАЛОГ ЯК ІНСТРУМЕНТ СТАЛОГО РОЗВИТКУ ЕКОНОМІКИ КРАЇНИ

Н.Н. Самолюк

Национальный университет водного хозяйства и природопользования, samoliuk_@ukr.net

В 2008 році на 97–й сесії Міжнародна конференція праці прийняла Декларацію МОП про соціальну справедливість з метою справедливої глобалізації. Відповідно до неї одним із стратегічних завдань сталого розвитку було сприяння соціальному діалогу (СД).

Сьогодні СД є інструментом налагодження специфічного типу суспільних відносин між суб'єктами, що характеризуються наявністю як спільних інтересів та і протилежних соціальних, економічних і політичних переконань. Ці відносини орієнтуються не на конфронтацію, а на соціальне співробітництво, забезпечення оптимального балансу інтересів сторін, за якого роботодавець може забезпечити собі стабільне отримання прибутку, а наймані працівники гідні умови праці. У становленні й розвитку СД також зацікавлена держава, оскільки даний інструмент додатково створює передумови політичної і соціальної стабільності суспільства, а також сталого економічного розвитку країни [1].

Як підструктура соціально–економічної системи СД поєднує в собі різноманітні складові (соціальні, економічні, правові, інституціональні, управлінські та ін.), що зумовлює проблематичність його оцінювання і спонукає до розробки методики його вимірювання.

Оскільки національні моделі соціального діалогу як у світі, так і в ЄС суттєво відрізняються, то це значно ускладнює вимірювання рівня розвитку СД, оцінювання ефективності національних моделей СД та їх порівняння. На думку Петрос О.М. методика оцінювання рівня розвитку та ефективності моделей СД поряд з суб'єктивними (внутрішніми) повинна включати і об'єктивні (зовнішні) показники соціального й економічного розвитку країни [1].

Таблиця 1 – Взаємозв'язок індикатору «свобода трудових відносин» із показником ВВП на душу населення [3]

Країна	2013		2014		2015		2016	
	X	Y	X	Y	X	Y	X	Y
Білорусь	76,9	\$15 028	77,7	\$15 634	80,1	\$15 753	74,9	\$18 161
Естонія	56,0	\$20 380	55,9	\$21 713	58,7	\$23 144	57,2	\$26 999
Франція	50,5	\$35 156	51,8	\$35 548	43,5	\$35 784	43,5	\$40 375
Німеччина	43,8	\$37 897	46,4	\$39 028	51,2	\$40 007	50,6	\$45 888
Італія	52,0	\$30 464	52,5	\$30 136	55,4	\$30 289	53,0	\$35 486
Японія	80,3	\$34 740	79,8	\$36 266	90,2	\$36 899	83,9	\$37 390
Латвія	64,4	\$15 662	68,5	\$18 255	61,5	\$19 120	59,5	\$23 707
Литва	64,1	\$18 856	59,0	\$21 615	62,0	\$22 747	60,0	\$27 051
Молдова	40,9	\$3 373	37,9	\$3 415	40,6	\$3 736	39,3	\$4 979
Польща	62,9	\$20 334	60,4	\$20 592	60,4	\$21 214	58,0	\$25 105
Португалія	31,0	\$23 361	34,6	\$23 385	42,9	\$23 068	43,5	\$26 975
Румунія	63,5	\$12 476	65,2	\$12 808	68,6	\$13 396	65,1	\$19 712
Росія	52,6	\$16 736	55,8	\$17 709	58,9	\$17 884	57,6	\$24 805
Словацька Республіка	72,2	\$23 304	53,6	\$24 249	56,5	\$24 605	55,0	\$28 175
Словенія	40,4	\$28 642	51,0	\$28 195	57,1	\$27 900	55,4	\$29 658
Швеція	53,6	\$40 394	52,9	\$41 191	54,0	\$41 188	53,5	\$45 986
Україна	49,9	\$7 233	49,8	\$7 374	48,2	\$7 423	47,9	\$8 668
Великобританія	71,6	\$36 090	73,1	\$36 941	75,6	\$37 307	71,8	\$39 511
США	95,5	\$48 387	97,2	\$49 922	98,5	\$53 101	91,4	\$54 597
Коеф. кореляции	0,304		0,399		0,441		0,403	

X – індикатор «свобода трудових відносин» Індексу економічної свободи;
 Y – ВВП на душу населення.

З огляду на це чим вищий рівень СД тим вищі показники соціального та економічного розвитку країни.

Тож дослідимо зв'язок між показником, що певним чином оцінює рівень СД (індикатор свободи трудових відносин Індексу економічної свободи Heritage Foundation) та одним із показників, що характеризують економічний розвиток країни (ВВП на душу населення). Для виявлення ступеня кореляційної зв'язку використаємо дані за чотири останні роки 19 країн світу (табл.1). Отриманні коефіцієнти кореляції показують прямий, але не достатньо тісний зв'язку між досліджуваними факторами. Крім того, в окремих випадках країни з вищим індикатором свободи трудових відносин мають значно нижчий ВВП на душу населення, наприклад Німеччина і Україна. Це свідчить про або відсутність зв'язку між рівнем СД та економічним розвитком країни, або про недоцільність використання індикаторів міжнародних індексів, що включають показники, розраховані на основі опитувань. Схиляємося до другого твердження.

Оцінимо ефективність національної моделі СД на основі статистичних показників, що характеризують окремі аспекти СД, а також стан соціально-економічного розвитку України. При ефективній моделі СД чим більше зареєстровано колективних договорів та більше працівників охоплено колдоговорами тим вищий рівень економічного та соціального розвитку (більший ВВП, менша сума заборгованості з виплати зарплати, більший розмір середньомісячної зарплати) і навпаки. З метою практичного підтвердження відповідних зв'язків скористаємося кореляційним аналізом.

Для виявлення ступеня кореляційної зв'язку використаємо дані за 2011–2015 роки. При цьому, факторними показниками будуть кількість зареєстрованих колективних договорів (X_1) та кількість працівників охоплених колдоговорами (X_2), а результативними – ВВП (Y_1), сума заборгованості з виплати зарплати, млн. грн. (Y_2) та середньомісячна зарплата, грн. (Y_3) (табл.2, табл.3).

Таблиця 2 – Взаємозв'язок кількості зареєстрованих колективних договорів із показниками соціального та економічного розвитку країни [2]

	Кількість зареєстрованих колективних договорів, одиниць (X_1)	ВВП, млн.грн. (Y_1)	Сума заборгованості з виплати зарплати, млн. грн. (Y_2)	Середньомісячна зарплата, грн. (Y_3)
2011	98514	1299991	1218,1	2 648
2012	101712	1404669	977,4	3 041
2013	84 401	1465198	830,1	3 282
2014	76 017	1586915	753	3 480
2015	69 602	1988544	*1320	4195
Коефіцієнт кореляції		-0,973	-0,788	-0,944

*Сума заборгованості перерахована та не включає частину зони проведення антитерористичної операції

Таблиця 3 – Взаємозв'язок кількості працівників охоплених колдоговорами із показниками соціального та економічного розвитку країни [2]

	Кількість працівників охоплених колдоговорами, тис.осіб (X_2)	ВВП, млн.грн. (Y_1)	Сума заборгованості з виплати зарплати, млн. грн. (Y_2)	Середньомісячна зарплата, грн. (Y_3)
2011	98514	1299991	1218,1	2 648
2012	101712	1404669	977,4	3 041
2013	84 401	1465198	830,1	3 282
2014	76 017	1586915	753	3 480
2015	69 602	1988544	*1320	4195
Коефіцієнт кореляції		-0,909	-0,052	-0,929

*Сума заборгованості перерахована та не включає частину зони проведення антитерористичної операції

Дослідження показало, що між даними показниками існує обернений тісний зв'язок. Тобто, чим більше працівників охоплено колективними договорами і чим більше таких договорів укладається

тим менший ВВП, нижчий розмір середньомісячної заробітної плати, що є парадоксом. Звідси можна зробити висновок про формальне ставлення профспілкових об'єднань та роботодавців як до укладання і змісту зазначених угод, так і до їх дотримання. Невиконаними часто лишаються положення, що стосуються виплати та підвищення заробітної плати, а також відповідальності за затримку виплати заробітної плати.

Отже, існуюча в Україні модель СД не є ефективною, а законодавча база, що його регулює, потребує вдосконалення. Підвищення ефективності соціального діалогу неможливе без співпраці, спільних консультацій і особливо організації контролю за виконанням прийнятих рішень в результаті переговорних процесів. На даний час необхідно подолати формалізм під час укладання колективних угод і договорів, наповнити їх конкретним змістом та посилити відповідальності сторін за їх виконання.

Список використаних джерел:

1. Петроє О. М. Соціальний діалог у державному управлінні: європейський досвід та українські реалії: монографія / О.М. Петроє. – К.: НАДУ, 2012. – 304с.
2. Офіційний сайт Державного комітету статистики України [Електронний ресурс] – Режим доступу: <http://ukrstat.gov.ua>.
3. Index of Economic Freedom [Електронний ресурс] – Режим доступу: <http://www.heritage.org/index/>

УДК 338.45+331.101.38

СТИМУЛИРОВАНИЕ ПРОИЗВОДСТВА ТОВАРОВ ИНТЕНСИВНОГО ОБНОВЛЕНИЯ КАК ОБЪЕКТ НАУЧНОГО АНАЛИЗА

Т.В. Сергиевич

Белорусский национальный технический университет, serhiyevich@gmail.com

Термин «стимулирование» происходит от слова «стимул» (от лат. «stimulus»), которое первоначально использовалось в значении «остроконечная палка, которой погоняли животных» [1]. В толковом словаре стимул определяется как «побудительная причина, толчок; заинтересованность в совершении чего-н.» [2]. В научном исследовании стимулирования в случае отождествления стимула и побудительной причины, стимула и заинтересованности происходит упрощение исследуемого объекта, что, в частности, может привести к получению излишне идеализированных выводов.

В самом общем плане под стимулами понимаются «внешние обстоятельства, воздействующие на поведение человека» [3, с. 297]. Целью использования стимулов в управлении производством товаров интенсивного обновления является повышение заинтересованности работников в трудовой активности. Поясним, что товары интенсивного обновления – это товары, изначально предназначенные для такого потребления, при котором их замена происходит задолго до момента их полного физического износа или физический износ происходит очень быстро по причине агрессивной технологической среды, для эксплуатации в которой они предназначены [4, с. 278]. Обратившись к научной экономической литературе, можно найти более развернутые определения и описание сущности стимулов, как, например, «совокупность внешних относительно субъекта обстоятельств, побуждающих человека определить направленность поведения (*осознать свои экономические интересы — Т. С.*), показывая преимущества и недостатки, которые могут возникнуть в результате» [5, с. 153]. Автор прямо указывает на направленность стимулов — повышение заинтересованности субъектов в определенном трудовом поведении. Об этой же характеристике говорит и В. М. Шепель, определяя стимул как «внешнее воздействие, которое обостряет в сознании человека какие-то значимые для него потребности и интересы» [6, с. 127].

Обратимся к толковому словарю русского языка для выяснения сущности понятия «заинтересованность». Согласно словарю В. И. Даля, «заинтересовывать кого-либо» — значит «занять, привлечь внимание», «заинтересовываться» — «заняться, принять участие» [7, с. 961]. В словаре С. И. Ожегова содержится следующее определение: «заинтересовываться» — «проявить, почувствовать интерес к кому-чему-н.» [2]. Заинтересованность и интерес — тесно связанные, но не тождественные экономические категории. Заинтересованность представляет собой осознанный экономический интерес. В литературе по этому поводу отмечается, что «правильность осознания работниками и производственными коллективами объективных экономических интересов имеет

большое значение для активизации их деятельности, для обеспечения ее направленности в нужное для общества русло, для наиболее полной реализации экономических интересов как движущих импульсов развития общественного производства» [8, с. 22].

Экономическое моделирование является особым видом экономических межсубъектных отношений. С. Ю. Солодовников подчеркивает, что «при достаточно глубоком рассмотрении любого экономического отношения в основе его всегда обнаруживается социальный обмен деятельностью. Прогресс человеческого общества неразрывно связан с оптимизацией этого обмена, критерием которого выступает снижение транзакционных издержек» [9, с. 5]. В основе любого социального обмена деятельностью лежит интерес, поэтому важным элементом системы экономического стимулирования является субъект и объект стимулирования. Субъектами экономического стимулирования могут выступать государство, отраслевые органы управления, руководство предприятия и т.д. Объектами стимулирования являются отрасль, предприятие, руководство предприятия, трудовой коллектив, работник и т.д. Цель стимулирования, как правило, заключается в развитии производственной системы, т.е. в таком качественном изменении системы, которое позволяет говорить о том, что она прогрессирует.

Любая производственная система состоит из двух важнейших составляющих — структура системы и ее элементы. Для того чтобы система развивалась, управление должно быть направлено на совершенствование как связей и отношений, т.е. структуры производственной системы, так и самих элементов системы, т.е. на повышение трудового потенциала предприятия. Технико-технологическая структура производства меняется под влиянием новых технологий, принципов производства, которые также меняются людьми, обладающими вполне определенными интересами. Любая производственная задача может быть реализована только благодаря труду человека, обладающего набором компетенций и мотивацией. Структура производственной системы может развиваться только под воздействием человеческого фактора. Таким образом, любое изменение производственной системы – как развитие ее человеческого потенциала, так и прогресс технико-технологической структуры – зависит от компетенций и мотивации людей, эту систему образующих. Поэтому стимулирование производства товаров интенсивного обновления в конечном счете направлено на трудовую активность людей. Человеческие ресурсы при этом могут выступать как основная движущая сила развития системы, так и ограничительный фактор, когда, например, существует недостаток компетенций или не найдена точка пересечения их интересов с интересами субъектов стимулирования. Противоречие экономических интересов проистекает «главным образом из возможности одними социальными группами присваивать себе труд других» [10, с. 35], поэтому поиск баланса интересов сам по себе является архисложной задачей.

Стимулирование направлено на создание таких условий, в которых работники, реализуя свои экономические интересы, действовали бы в интересах субъекта стимулирования. Взаимосвязь экономических интересов работников и конечных производственных результатов, а также осознание ими своих интересов повышается через применение различных форм экономического стимулирования. Установление взаимосвязи между реализацией экономических интересов субъектов производственной системы и конечными производственными результатами в целях повышения их трудовой активности является компонентом системы экономического стимулирования.

Таким образом, стимулирование производства товаров интенсивного обновления можно определить как систему организации экономических отношений по поводу предоставления или обещания предоставления работнику благ, обеспечивающих удовлетворение его потребностей, за прилагаемый труд с целью развития систем производства товаров интенсивного обновления. Важнейшими задачами экономического стимулирования являются: создание или адаптация персонализированной системы показателей, позволяющей оценить результаты труда; установление взаимосвязей между достижением работниками этих показателей и вознаграждением; осознание работниками этих взаимосвязей и рост трудовой мотивации на этой основе.

Список использованных источников:

1. Толковый словарь иностранных слов Л. П. Крысина. – М: Русский язык, 1998. – 847 с.
2. Словарь Ожегова. Толковый словарь русского языка. [Электронный ресурс]. Режим доступа: <http://www.ozhegov.com>. – Дата доступа: 15.03.2017.
3. Веснин, В. Р. Основы менеджмента: Учеб. пособие / В. Р. Веснин. — М. : «ГНОМ-пресс», 1999. — 440 с.
4. Сергиевич, Т. В. Мода как фактор интенсивного обновления товаров / Т. В. Сергиевич // Российская экономика: взгляд в будущее. Материалы III международной научно-практической конференции (заочной).

– 2017. – С. 275–282.

5. Половинко, В. С. Управление персоналом: системный подход и его реализация / В. С. Половинко и др.; под науч. ред. Ю. Г. Одегова. — М.: Информ–знание, 2002. — 484 с.

6. Шепель, В. М. Управленческая психология / В. М. Шепель. — М.: Экономика, 1984. — 248 с.

7. Даль, В. И. Толковый словарь живого великорусского языка: современное написание. В 4 т. Т. 1 : А–З / В. И. Даль. — М.: АСТ: Астрель: Транзиткнига, 2006. — XXVI, 1158 с.

8. Клецкий, В. И. Материальное стимулирование производственных коллективов в промышленности / Ред. О. Н. Пашкевич. — Мн.: Наука и техника, 1976. — 280 с.

9. Солодовников, С. Ю. Перспективы и механизмы развития и капитализации социального потенциала Республики Беларусь / С. Ю. Солодовников // Экономическая наука сегодня. — 2013. — Вып. 1. — С. 5–33.

10. Солодовников, С. Ю. Категория «социальный класс» в контексте политико–экономического наследия П. А. Сорокина и Л. Н. Гумилева / С. Ю. Солодовников // Экономическая наука сегодня. — 2014. — Вып. 2. — С. 24–50.

УДК 336.7

МЕТОДЫ УПРАВЛЕНИЯ АКТИВАМИ И ПАССИВАМИ В БАНКЕ

О.В. Сидская

Полесский государственный университет

Главной целью политики коммерческого банка в сфере управления активами и пассивами является поддержание оптимальной структуры активов и пассивов, обеспечение соответствия сумм, сроков и валюты привлечения и размещения ресурсов. Цели и принципы управления активами и обязательствами основываются на стратегии банка и основополагающих принципах политики управления активами.

В системе финансового менеджмента одним из важных направлений является эффективное управление активами и пассивами коммерческого банка.

Метод распределения активов или метод конверсии средств заключается в сопоставлении по срокам и суммам активов и пассивов.

Данный метод предполагает, что в зависимости от вида привлеченных средств должны быть определены не только нормы их резервирования в ликвидные активы, но и конкретные способы и сроки размещения данных ресурсов.

Этот подход в большей мере соответствует требованиям рыночной экономики, основывающейся на строгой дифференциации предпринимательской деятельности и материальной ответственности за результаты работы. Уставный капитал должен использоваться для создания капитального имущества банка, вклады до востребования – для быстротекущих активов и т.д.

Метод конверсии средств связан с тем, что он повышает ответственность каждого подразделения и руководства банка за эффективность принимаемых решений и результативность соответствующих операций. Кроме того, с помощью этого метода можно внедрить гибкие системы стимулирования отдельных сотрудников и департаментов банка за достижение высоких показателей в работе. Такие методы применяются в большинстве банков зарубежных стран и подтверждают высокую степень полезности.

Метод общего фонда средств наиболее применим в условиях стабильной внешней среды, так как его успешное использование зависит от следующих показателей:

- относительно небольшое варьирование процентных ставок;
- состав пассивов банка остается достаточно стабильным и его легко прогнозировать;
- большая часть привлеченных средств состоит из беспроцентных бессрочных вкладов, которые, как правило, представлены остатками средств на счетах юридических и физических лиц.

При одновременном выполнении этих трех условий топ–менеджеры банка могли считать пассивную сторону баланса заданной величиной и уделять более внимание активам банка.

В модели общего фонда средств для осуществления конкретной активной операции не имеет значения, из какого источника поступили средства. Эта модель ориентирована на управление активами и не учитывает структуру привлеченных средств. Поэтому недостаточно эффективна для контроля качественных показателей активов баланса, в частности ликвидности банка.

Работа коммерческих банков осуществляется в условиях постоянно изменяющейся конъюнктуры товарных и денежных рынков. Это требует гибкого управления активными операциями банков. Целью такого управления является достижение необходимой прибыли и рентабельности. Исходя

из чего, постоянно идет процесс разработки и внедрения адекватных состоянию экономики методов управления активами [2].

Одними из таких методов управления являются экономико–математические методы и модели, позволяющие более тонко управлять активами и пассивами. Например метод сбалансированного управления активами и пассивами, основанный на применении портфельного подхода к управлению ликвидностью посредством одновременного согласованного управления активами и пассивами банка.

В настоящее время банки рассматривают свои портфели активов и пассивов как единое целое, которое определяет роль совокупного портфеля в достижении его общих целей – высокой прибыли и приемлемого уровня рисков.

Совместное управление активами и пассивами дает банку инструментарий для защиты привлеченных средств в виде депозитов и займов от воздействия колебаний циклов деловой активности и сезонных колебаний, а также средств для формирования портфелей активов, которые обеспечивают реализацию целей банка[4].

Управление активами и пассивами также рассматривается как действия банка, направленные на оптимизацию структуры активов и пассивов с точки зрения их срочности, качества, дифференцированности и ценовых характеристик, а также на предотвращение потерь в процессе деятельности.

Таким образом, под управлением активами и пассивами следует понимать процесс формирования и последующего регулирования такой структуры активов и пассивов баланса банка, которая обеспечивает достижение определенных стратегий и целей финансового менеджмента.

Список использованных источников:

1. Алавердов А.Р. Стратегический менеджмент в коммерческом банке.– М.:Маркет ДС, 2007. – 576 с.
2. Банковское дело: управление и технологии: Учебное пособие для вузов/ Под ред. Проф. Тавасиева А.М. – М.:ЮНИТИ –Дана,2011. – 863 с.
3. Банковское дело: Учебник/ Под ред. Сейткасимова Г.С. – Алматы: Каржы–каражат, 2011.–275 с.
4. Роуз П.С. Банковский менеджмент.–М: Дело Лтд, 2011. – 286 с.

УДК 330.34

ЗНАЧЕНИЕ МОНИТОРИНГА СОЦИАЛЬНО–КУЛЬТУРНОЙ ПОДСИСТЕМЫ В УПРАВЛЕНИИ РАЗВИТИЕМ РЕГИОНА

Т.С. Соловьева

Институт социально–экономического развития территорий РАН,
г. Вологда, Российская Федерация, solo_86@list.ru

В настоящее время в России в условиях сырьевого типа экономики, возрастающего социально–экономического и информационного неравенства, актуальным вопросом является поиск резервов для перехода к инновационному социально ориентированному развитию и модернизации страны и ее регионов. Однако без накопления и приращения качественного человеческого капитала, формирующегося в социально–культурной подсистеме экономики [4, с. 135], осуществить это не представляется возможным. Системы образования, здравоохранения и культуры, как составляющие социально–культурной подсистемы [3, с. 82], становятся основными источниками устойчивого развития [1, с. 108].

При этом особенно важным аспектом является состояние и устойчивость социально–культурной подсистемы и ее элементов, поскольку снижение/потеря устойчивости одного из компонентов может привести к снижению/потере общей устойчивости социально–экономической системы. В связи с этим для принятия оперативных управленческих решений необходима достоверная информация о состоянии социально–культурной подсистемы в той или иной момент времени. Получение такой информации возможно путем осуществления комплексного мониторинга состояния и развития систем образования, здравоохранения и культуры. Кроме того, существует необходимость совершенствования механизмов управления комплексной информацией в целях повышения результативности и эффективности функционирования социально–культурной подсистемы и ее элементов [2, с. 5]. Проведение мониторинга особенно актуально в связи с повсеместным распространением индикативного планирования и программно–целевого управления территориями.

Основные функции мониторинга заключаются в системном анализе информации об объекте исследования, своевременном обеспечении органов управления наиболее полной информацией о его состоянии и развитии, а также подготовки прогнозов и рекомендаций для преодоления выявленных проблем и активизации позитивных тенденций.

Особенностью мониторинга социальных подсистем (в т.ч. и социально–культурной) является обеспечение и оценка обратных связей между объектом и субъектом управления, выявление потребностей населения и оценка удовлетворенности функционированием той или иной социальной подсистемы. В связи с чем необходимо соблюдение его прозрачности, что оказывает значительное влияние на уровень доверия населения органам государственной власти.

Разработка системы мониторинга социально–культурной подсистемы региона должна включать в себя несколько этапов:

- анализ исходного состояния системы и определение основных особенностей и факторов, влияющих на ее функционирование (SWOT– анализ, PEST–анализ, факторный анализ и т.д.);
- формирование концептуальной и организационно–методологической модели мониторинга (концепция, организационная схема, методический инструментарий, система показателей);
- разработка оценочных критериев, позволяющих диагностировать состояние и условия функционирования объекта мониторинга – социально–культурной подсистемы региона;
- формирование информационной базы мониторинга (сбор данных официальной статистики, социологических и экспертных опросов);
- обработка и анализ информации о функционировании социально–культурной подсистемы региона;
- прогнозирование состояния и определение перспектив развития социально–культурной подсистемы региона;
- разработка рекомендаций по повышению эффективности функционирования социально–культурной подсистемы регион;
- контроль за выполнением разработанных мероприятий.

Мониторинг социально–культурной подсистемы является открытой системой, находящейся в состоянии непрерывного обмена информацией с другими системами мониторинга (экономики, экологии, науки и т.д.), так как многие процессы, происходящие в рассматриваемой подсистеме взаимосвязаны с процессами, протекающими в других подсистемах в рамках социально–экономической системы региона.

Большую роль в осуществлении мониторинга играют информационные технологии, поскольку информационные процессы являются основой социального управления в различных сферах жизнедеятельности. Применение информационно–аналитических систем, баз данных, ГИС–технологий и т.д. позволяет значительно упростить организационные аспекты мониторинга и обеспечить своевременность получения необходимой информации.

Таким образом, получение систематической оперативной информации о состоянии и динамике развития социально–культурной подсистемы даст возможность повысить эффективность управленческих решений. Мониторинг социально–культурной подсистемы, по сути, является одним из инструментов повышения ее устойчивости и стабильности, что непосредственно сказывается и на устойчивости социально–экономической системы региона в целом. Разработка эффективных управленческих механизмов развития социально–культурной подсистемы на основе мониторинга позволит обеспечить задачу сохранения и наращивания человеческого капитала, что будет способствовать повышению конкурентоспособности региона.

Список использованных источников:

1. Богомолов О.Т. Какую модель общества рождает постсоциалистическая трансформация? / О.Т. Богомолов // Мир перемен. – 2006. – № 4. – С. 106–114.
2. Комплексная оценка развития образовательных систем на муниципальном уровне : препринт / Леонидова Г.В., Головчин М.А., Соловьева Т.С., Гутникова Е.А.; под общей редакцией д.э.н. А.А. Шабуневой. – Вологда : ИСЭРТ РАН, 2012 – 76 с.
3. Соловьева Т.С. Социально–культурная подсистема как ресурс модернизации экономики и общества // Устойчивое развитие экономики: состояние, проблемы, перспективы: сборник трудов X международной научно–практической конференции, УО «Полесский государственный университет», г. Пинск, 4 апреля 2016 г. / Министерство образования Республики Беларусь [и др.]; редкол.: К.К. Шебеко [и др.]. – Пинск : ПолесГУ, 2016. – С. 82–83.
4. Соловьева Т.С. Социально–культурная подсистема: структура и роль в региональном развитии / Т.С. Соловьева // Вестник ЮРГТУ (НПИ). – 2016. – №2. – С. 132–140.

УСТОЙЧИВО–ОРИЕНТИРОВАННЫЕ ИННОВАЦИИ**Е.И. Сологуб, С.А. Манжинский**Белорусский государственный технологический университет,
sologubekaterina0204@gmail.com, siarhei.manzhynski@belstu.by

Современные проблемы, наблюдаемые в экологической и социальной сфере, такие, как изменение климата, деградация окружающей среды и социальное неравенство, вносят коррективы в традиционные принципы ведения бизнеса, дополняя традиционный целевой компонент хозяйствования (получение прибыли) экологическими и социальными аспектами. На это обращают внимание в своих трудах Элкингтон, Харт, Юнус, Вебер, Портер, Картер и др.

Элкингтон в своей работе «На пути к устойчивой корпорации: бесприоритетные бизнес-стратегии для устойчивого развития» в 1994 вывел «концепцию тройного критерия», согласно которой существует три столпа устойчивого развития – планета, люди и прибыль – на которых строится бизнес. Следует отметить, что экономическая, социальная и экологическая сферы имеют прочные взаимосвязи. Таким образом, первостепенное значение имеет не только оптимизация одного компонента в изолированном виде, но и последующее воздействие на другие сферы [1]. Как правило, экономика является частью социальной системы, которая, в свою очередь, встроена в экологическую систему. Поскольку существует только одна планета Земля, экологическая система ограничивает социальную и экономическую сферы. Поэтому в последние десятилетия большое внимание уделяется устойчивому развитию и устойчиво–ориентированным инновациям, как инструменту достижения устойчивого экономического роста.

Устойчиво–ориентированные инновации можно определить как «введенные в гражданский оборот или используемые для собственных нужд новая или усовершенствованная продукция, новая или усовершенствованная технология, новая услуга, новое организационно–техническое решение, которые приводят к экологическим и/или социальным преимуществам в сравнении с его предыдущими версиями и/или аналогами» [2].

Традиционно разработка продуктов и услуг фокусировалась на фазах эксплуатации и производства. Устойчиво–ориентированные инновации фокусируются на всем жизненном цикле продукции от приобретения сырья до ликвидации готового изделия. При этом жизненный цикл условно можно разделить на пять фаз: создание цепочки поставок, производство, упаковка и распределение, эксплуатация, ликвидация (окончание жизненного цикла) [2].

Цепочка поставок охватывает все сырье, полуфабрикаты, детали и конструкции, полученные от сторонних поставщиков. На данном этапе жизненного цикла компании, перешедшие к стратегии устойчивого развития, стремясь внедрить более устойчивые практики в цепочку поставок, часто вводят строгие социальные и экологические закупочные стратегии, такие как выбор и оценка поставщиков, ориентированных на устойчивое развитие.

Следующая фаза жизненного цикла охватывает задачи предприятия в области производства готовой продукции. Здесь можно выделить следующие возможности в области устойчивого развития: эко–эффективное использование ресурсов и энергии, обращение с отходами, использование возобновляемых источников энергии, использование экологически безопасных материалов, обеспечение безопасности труда и жизнедеятельности и т.д.

На третьей фазе жизненного цикла возможно использование биоразлагаемых упаковочных материалов или материалов подвергающихся вторичной переработки, экологичного транспорта при транспортировке, улучшение логистики и т.д.

Фаза эксплуатации характеризуется трудностью анализа и контроля, т.к. протекает в сфере потребления, однако следует принимать во внимание, что экологически чистые продукты в последнее время набирают популярность, поэтому данный этап невозможно не учитывать. Здесь также возможна разработка системы услуг связанных с товарами. Примером такой системы может стать контракт производителя электромобилей с производителями возобновляемой энергии. Можно выделить три типа систем услуг, связанных с эксплуатацией товаров: продукто–ориентированные, ориентированные на использование, ориентированные на результат.

Продукто–ориентированные системы услуг, связанные с товаром, добавляет услугу к исходному продукту. Например, услуга возврата продукта на стадии завершения жизненного цикла (батареи, энергосберегающие лампы) позволяет производителю перерабатывать продукт и тем самым вносить вклад в экологическую и экономическую сферы.

Ориентированные на использование системы услуг, связанных с товаром, – это сервисы основанные не на продаже, а на аренде или лизинге продукта. Сюда также можно отнести совместное пользование, т.е. использование потребителями одного и того же продукта по очереди или одновременно (общедоступные стиральные машины, совместные поездки на транспорте).

Ориентированные на результат системы услуг, связанных с товаром, являются сервисами, при которых продукт также остается в собственности производителя, но в отличие от предыдущего типа производитель продает только результат (постиранную одежду вместо стиральных машин).

Последняя фаза жизненного цикла также способна дать значительный экономический и экологический эффект. Так крупные компании создают платформы по переработке отходов. Например, компания Procter&Gamble за счет переработки отходов на заводе в Амьене (Франция) в 2015 сэкономила 830 тыс. долл. США [3].

Каждое предприятие может делать анализ «горячих» точек, для определения для себя наиболее важных этапов, т.к. невозможно на должном уровне одновременно обеспечивать устойчивость на всех фазах жизненного цикла. Более того, для некоторых видов товаров некоторые фазы жизненного цикла отсутствуют. Например, некоторые потребительские товары (электричество) обычно не имеют фазы окончания срока службы, а при оказании услуг этапы производства и использования сливаются в один.

Все инновации связаны с высокой степенью неопределенности, т.к. трудно предвидеть потребности и поведение потребителей, будущее состояние рынков сбыта и т.д. Для устойчиво-ориентированных инноваций же присущи еще более высокие риски, т.к. кроме экономической эффективности необходимо предвидеть социальные и экологические эффекты, что делает такие проекты более сложными в определении рисков. Также для определения эффективности таких проектов необходимо разработать систему показателей, что также составляет некоторую трудность, т.к. если для определения экономической эффективности применяется стандартизированные финансовые показатели, то единых показателей определяющих экологическую и социальную ответственность до сих пор не существует.

Таким образом, необходимо отметить важность роли управления инновациями для инициирования и поддержания устойчиво-ориентированных инновационных проектов. Поэтому крайне важно внедрить целостную концепцию устойчивого развития в качестве фундаментального элемента инновационных процессов.

Кроме того часто предприятия не могут решать проблемы, связанные с устойчиво-ориентированными инновациями изолированно. В таких случаях способны помочь связи между компаниями, между университетами и промышленностью, а также партнерские отношения между государственным и частным секторами. Здесь можно отметить работу таких международных некоммерческих организаций, как Ceres и EcoProfit. Данные организации объединяют инвесторов, компании, органы власти и общественные группы для продвижения программ в области охраны окружающей среды.

Таким образом, необходимо подчеркнуть, что основной целью устойчиво-ориентированных инноваций является достижение устойчивого экономического роста. Им присуща высокая степень неопределенности и сложность определения эффективности результатов, что приводит к необходимости преобразовать и совершенствовать систему управления устойчиво-ориентированными инновационными проектами, которые могут быть внедрены на всех фазах жизненного цикла продукции от создания цепочки поставок до ликвидации товара.

Список использованных источников:

1. Henriques, A. The Triple Bottom Line: Does It All Add Up: Does It All Add Up?/ A. Henriques, J. Richardson . – Abingdon: Routledge, 2004. – P. 208.
2. Hansen, E.G. Sustainability-Oriented Innovation / E.G. Hansen, F. Grosse-Dunker // Encyclopedia of Corporate Social Responsibility / Springer Reference; edited by S.O. Idowu. – Heidelberg, 2013. – P.2407–2417.
3. P&G 2016 Citizenship Report // The Procter & Gamble Company [Electronic resource]. – 2017. – Mode of access: https://www.pg.com/en_PK/products/citizenshipReport.pdf. – Date of access: 03.02.2017.

С.Ю. Солодовников

Белорусский национальный технический университет, solodovnicov_s@tut.by

Ум. Эко писал: «Текст – это ленивый механизм, который требует, чтобы читатель выполнил часть работы за него. Иными словами, текст есть приспособление, созданное, чтобы спровоцировать как можно большее количество толкований» [1, с. 51]. Восприятие, а соответственно и интерпретация любого текста напрямую зависят от характеристик самого текста и от подготовленности (компетенции) читателя. Это свойство распространяется на любые тексты. Если же речь идет о тексте экономическом – научном, публицистическом или аналитическом, то в нем обязательно будет несколько уровней кодирования – «двойное кодирование – не аристократическая придурь, а способ проявить движение к доброй воле и умственным способностям читателя» [1, с. 57].

В отличие от большинства других (в том числе и научных) текстов в научных и научно-популярных экономических текстах достаточно часто присутствует тройное кодирование. Тройное кодирование экономических текстов возникает по множеству причин. Рассмотрим это кодирование на примере книги Дж. Кейнса «Общая теория занятости, процента и денег» и порожденной ею науки макроэкономика. Сегодня любой студент независимо от того какую специальность он получает, сталкивается в процессе обучения с макроэкономикой. Если у него экономическая специальность, то минимум дважды – сначала при изучении экономической теории, а затем осваивая собственно курс макроэкономики. Студенты неэкономических специальностей изучают основы макроэкономики в рамках курса экономической теории. Существующая сегодня система получения высшего образования порождает дидактическую необходимость упрощения макроэкономики в вузе. В результате чтение такого упрощенного курса, особенно если читающий его преподаватель является жрецом «культы саморегулирующегося рынка», где государство являет себя в обличье «ночного сторожа», приводит к фактическому противоречию тех представлений, которые получает студент о макроэкономике и экономической позиции самого Дж. Кейнса. Прежде чем развивать свою мысль дальше приведем слова Ум. Эко полностью соответствующие этому случаю: «Блаженный Августин в труде *De Doctrina Cristiana* (“О христианской доктрине”) пишет: любое толкование части текста является верным, если подтверждается остальной частью того же текста и ложным, если вступает с нею в противоречие. В этом смысле внутренняя согласованность текста самостоятельно контролирует без того неуправляемую интерпретационную энергию читателя» [1, с. 62–63]. А значит правильность или ложность любой трактовки взглядов Дж. Кейнса надо проверять на соответствие всему его вышеназванному тексту.

В уже упомянутой выше работе Дж. Кейнс пишет: «Рикардо (*теория саморегулирующейся рыночной экономики – С.С.*) покорила Англию столь же полно, как святая инквизиция покорила Испанию. Не только его теория была принята Сити, государственными деятелями и Академическим миром, но даже самый спор прекратился. Альтернативная точка зрения совершенно исчезла, и ее просто перестали обсуждать» [2]. Итак, альтернативные саморегулирующемуся рынку точки зрения вообще не рассматривались. Дж. Кейнс прямо указывает, что «однако, хотя сама доктрина (*теория саморегулирующегося рынка – С.С.*) в глазах ортодоксальных экономистов не подвергалась до последнего времени (*до 30-х гг XX века – С.С.*) ни малейшему сомнению, ее явная непригодность для целей научных прогнозов значительно подорвала с течением времени престиж ее адептов. Профессиональные экономисты после Мальтуса оставались явно равнодушными к несоответствию между их теоретическими выводами и наблюдаемыми фактами. Это противоречие не могло ускользнуть от рядового человека; не случайно он стал относиться к экономистам с меньшим уважением, чем к представителям тех научных дисциплин, у которых теоретические выводы согласуются с данными опыта» [2]. Не правда ли, написано в первой половине XX века, а читается, как будто сказано вчера о наших доморощенных «независимых» экономических экспертах – Хлестаковых от экономики.

Второй уровень кодирования учения Дж. Кейнса проистекает из определения макроэкономики как науки, изучающей совместную, взаимозависимую и взаимосвязанную деятельность всех хозяйственных субъектов в рамках целостного экономического организма – национальной экономики. Он сам, с прозорливостью гения, признавал ограниченность применения его теоретических взглядов на практике. Это уже совсем другой подход, второй уровень кодирования текста. Почему? Да потому что Дж. Кейнс не остановившись на замене социальной парадигмы саморегулиру-

ющего рынка теорией активного государственного регулирования экономики через формирование платежеспособного спроса, попытался пойти дальше – показать, насколько тесно в экономике все связано и взаимообусловлено. В пользу такого прочтения Дж. Кейнса говорят приведенные выше цитаты из его книги. И не только цитаты. И главным образом не цитаты, а теоретически обоснованные им меры преодоления экономических кризисов через стимулирование совокупного платежеспособного спроса.

Прежде чем перейти к третьему уровню кодирования учения Дж. Кейнса приведем соответствующую этому случаю цитату Ум. Эко: «когда текст создается не для одного конкретного адресата, а обращен к сообществу читателей, автор наперед знает, что его слова будут истолкованы не согласно его замыслу, но в соответствии со сложной стратегией взаимоотношений в которую вовлечены эти самые читатели, обладающие социальным достоянием в виде языковой компетенции, т.е. знания родного языка. Под “социальным достоянием“ я (Ум. Эко – С.С.) подразумеваю не только некий состоящий из набора грамматических правил язык, но всю энциклопедию, то есть сумму тех знаний, что накоплены в процессе использования этого языка: порожденные им культурные традиции и набор всех существующих и существовавших ранее интерпретаций множества написанных на этом языке текстов, включая текст, читаемый в данный момент» [1, с. 67–68]. Из этой цитаты, по моему мнению, следует неоднозначность, вариативность взаимоотношений внутри триады: автор – текст – читатель.

Считаем, что в духе Ум. Эко можно рассматривать текст Дж. Кейнса не как застывший (мертвый) объекта, а как живое, постоянно трансформирующееся и до конца не познаваемое явление. Причем эта живость может порождаться и сохраняться только сегодняшним читателем, поскольку Дж. Кейнса уже давно нет, а без него его текст переписывать недопустимо. Как уже писалось выше Дж. Кейнс прямо указывал на то, что рикарданская теория использовалась для оправдания имущими классами проявлений социальной несправедливости и очевидной жестокости сложившейся рыночной системы хозяйствования, т.е. социальная парадигма саморегулирующего рынка направлена на апологетику преимущественной реализации вполне конкретных классовых интересов. Он также рассматривал национальную экономику как живой организм. Казалось бы, надо сложить эти два тезисы и получится очевидный вывод, что роль государства в экономике не ограничивается макроэкономическими целями и задачами, но и направлена на реализацию интересов определенных классов и иных социальных групп.

Дж. Кейнс прозорливостью гения он подошел к этой проблеме, почти обозначил ее и даже дал часть инструментария для ее решения. Это и есть третий уровень кодирования текстов Дж. Кейнса. Но дальше он пойти не смог, не смог последовательно развить эту свою идею. Помешала та культурная среда в которой он рос и жил, классовая принадлежность и возможно то, что в тот период на Западе нельзя было писать о классовой дифференциации общества и не быть при этом обвиненным в марксизме. А это обвинение еще длительное время до и после смерти Дж. Кейнса приводило к превращению в изгой в западной академической и университетской среде.

Список использованных источников:

1. Эко Умберто. Откровения молодого романиста / Умберто Эко. – Москва: АСТ, CORPUS, 2013. – 320с.
2. Кейнс Джон. Общая теория занятости, процента и денег. [Электронный ресурс]. – Режим доступа: <http://premcapital.ru/>. – Дата доступа: 23.08.2016.

УДК 658.16:658.7

ОЦЕНКА ДЕЛОВОЙ АКТИВНОСТИ ОРГАНИЗАЦИИ (НА ПРИМЕРЕ ОАО «СЛУЦКИЙ СЫРОДЕЛЬНЫЙ КОМБИНАТ»)

В.И. Станкевич

УО «БГЭУ» Бобруйский филиал, Stankevich2002@mail.ru

Деловая активность является комплексной и динамичной характеристикой деятельности организации, которая выражает эффективность использования материальных, трудовых, финансовых и других ресурсов, характеризует качество управления, возможности экономического роста и обеспеченность собственным капиталом. Платёжеспособность, финансовая устойчивость и стабильность финансового положения в немалой степени обуславливается деловой активностью [1].

Деловая активность организации в отечественной практике, чаще всего, оценивается по таким основным направлениям как оценка оборачиваемости и оценка рентабельности. Оценка оборачиваемости в финансовом аспекте заключается в расчёте скорости оборота средств, которая влияет на сумму годовой выручки предприятия, на величину условно–постоянных расходов, на платежеспособность предприятия.

Рентабельность представляет собой такое использование средств, при котором организация не только покрывает свои затраты доходами, но и получает прибыль. Показатели рентабельности позволяют оценить и результаты деятельности предприятия в целом. Они дают также возможность сравнивать между собой альтернативные варианты использования авансированных ресурсов и текущих затрат с точки зрения их эффективности.

В оценке рентабельности исследуются уровни и динамика разнообразных коэффициентов рентабельности, которые являются относительными показателями финансовых результатов деятельности предприятия [2].

В связи с этим, в обобщенном виде, можно утверждать, что оценка деловой активности организации сводится к определению эффективности управления капиталом, находящимся в её распоряжении.

Одним из приоритетных направлений оценки деловой активности организации является анализ платежеспособности и финансовой устойчивости, который позволит выявить резервы повышения эффективности её функционирования.

ОАО «Слуцкий сыродельный комбинат» – один из крупнейших комбинатов по переработке молока, являющийся производителем сыров, масла и цельномолочной продукции. В структуру комбината входят цеха основного производства (сыродельный, маслодельный, цельномолочной продукции, майонеза, плавленых сыров, сухих молочных продуктов), участки и службы вспомогательного производства, непромышленное хозяйство (общежитие и фирменная торговля). В состав комбината на правах производственных участков входят Пуховичский, Узденский и Стародорожский производственные участки, производственный участок «Консервный», на правах филиалов входят Любанский филиал, Солигорский филиал, Копыльский филиал, Клецкий филиал, сельскохозяйственный филиал ОАО «Слуцкий сыродельный комбинат», сельскохозяйственные филиалы «Клецкий» и «Кривая Гряда».

Оценка платежеспособности ОАО «Слуцкий сыродельный комбинат» представлена показателями, приведенными в таблице.

Показатели платежеспособности ОАО «Слуцкий сыродельный комбинат»

Наименование	Норма	на 31.12. 2013 г.	на 31.12. 2014 г.	на 31.12. 2015 г.	на 31.12. 2016 г.
Коэффициент текущей ликвидности	не менее 1,3	0,85	1,02	0,83	0,70
Коэффициент обеспеченности собственными оборотными средствами	не менее 0,2	–0,18	0,02	–0,32	–0,35
Коэффициент обеспеченности финансовых обязательств активами	не более 0,85	0,54	0,48	0,60	0,69

Источник: собственная разработка

Рассматривая динамику коэффициента текущей ликвидности ОАО «Слуцкий сыродельный комбинат», можно отметить, что платежеспособность предприятия находится на недостаточном уровне, значения коэффициента в рассматриваемом периоде находятся ниже нормативного значения. Значение коэффициента текущей ликвидности меньше единицы свидетельствует о том, что продажа даже 100 % оборотных активов не позволит предприятию рассчитаться с кредиторами по краткосрочным обязательствам.

Показатель обеспеченности собственными оборотными средствами характеризует, какая часть оборотных активов сформирована за счет собственных средств организации, необходимой для ее финансовой устойчивости. Отрицательное значение данного коэффициента на протяжении всего расчетного периода свидетельствует, о том, что оборотные средства ОАО «Слуцкий сыродельный комбинат» профинансированы за счет заемных средств.

Коэффициент обеспеченности финансовых обязательств активами характеризует способность организации рассчитаться по своим финансовым обязательствам после реализации активов. Зна-

чения коэффициента на протяжении рассматриваемого периода соответствовали нормативу, то есть, продав 69 % своих активов ОАО «Слуцкий сыродельный комбинат» сможет погасить все свои обязательства, это означает, что обеспеченность финансовых обязательств активами на достаточном уровне.

Таким образом, понятие «деловая активность» трактуется экономистами неоднозначно. Так, деловая активность предприятия – характеристика состояния предпринимательской деятельности, заключающейся в организации и развитии производства или оказания услуг, в отрасли, фирме, стране, как необходимое условие успешной предпринимательской деятельности.

Оценка деловой активности позволяет выявить возможности эффективнее использовать средства предприятия и выработать мероприятия, которые могут способствовать снижению себестоимости производства и реализации продукции за счет экономии оборотных средств и ускорения их оборачиваемости [3].

Анализ выявил низкий уровень платежеспособности комбината, поэтому дальнейшая стратегия развития ОАО «Слуцкий сыродельный комбинат» должна быть направлена на улучшение финансовых результатов, увеличение объемов производства и реализации продукции, эффективное использование материальных, трудовых и технических ресурсов, что будет способствовать улучшению финансовой устойчивости и повышению деловой активности.

Список использованных источников:

1. Беляев А.А., Коротков Э.М. Антикризисное управление. М.: Юнити – Дана, 2012. — 311 с.
2. Станкевич, В.И. Реструктуризация как способ повышения эффективности функционирования предприятия /Станкевич В.И.// Приеманские научные чтения (Роль гражданского общества, социального и правового государства в защите и реализации прав человека): Материалы VI международной научно–практической конференции. г. Гродно. В двух частях/ ред. кол. А. А. Богустов [идр.]. – Минск: «БИП–Институт правоведения». Ч. 2. – 2016. – С. 45–46.
3. Станкевич, В.И. Пути повышения деловой активности организации (на примере ОАО «ПИНЕМА») /Станкевич В.И.// Инновационные процессы в социально–экономическом развитии: материалы VI Международ. науч.– практ. конф., Бобруйск, 15 дек. 2016 г. / редкол.: В. М. Ковальчук (пред.) [и др.]. – Минск: РИВШ, 2016. – 178 с. С. 147 – 151.

УДК 332.12:(476.5)

ПОТЕНЦИАЛЬНЫЕ УГРОЗЫ УСТОЙЧИВОМУ РАЗВИТИЮ ВИТЕБСКОЙ ОБЛАСТИ

Л.Ф. Трацевская

Витебский государственный университет имени П.М. Машерова, kafedragpp@yandex.by

Переход к устойчивому развитию – ключевая социально–экономическая задача суверенной Беларуси. Важную роль в этом процессе призваны сыграть все ее регионы, в том числе и Витебская область. Располагая значительными возможностями для устойчивого развития, Витебская область сталкивается на этом пути с проблемами, которые его замедляют.

По нашему мнению, основными угрозами устойчивому развитию региона выступают:

1. Недостаточная доходность экономической деятельности.

В 2015 г. уровень среднедушевых располагаемых доходов 6,5 % населения области был ниже бюджета прожиточного минимума, 59,9 % жителей имели среднедушевой доход менее 2,5 бюджетов прожиточного минимума, то есть ниже границы, определяющей средний уровень жизни. При этом в 2011–2015 гг. каждый процент роста производительности труда сопровождался ростом средней заработной платы на 1,4 % [1, с. 205]. Уровень рентабельности продаж на протяжении обозначенного пятилетнего периода составлял в среднем 6 %, что недостаточно для обновления основных средств и поддержания высокого технологического уровня производства. В 2015 г. по шести районам области рентабельность продаж имела отрицательные значения, бюджетные расходы 13 из 21 районов области были обеспечены доходами, полученными на территории, менее чем на 45 %.

К причинам, обусловившим данное стечение обстоятельств, можно отнести:

- высокую энерго– и материалоемкость, недостаточную конкурентоспособность регионального хозяйственного комплекса вследствие малого распространения современных и уникальных производств и технологий;

- отсутствие достаточных внутренних и внешних инвестиционных ресурсов для коренной модернизации производственной базы;
- низкую производственную и технологическую культуру, незначительное распространение лучших международных практик в организации производства и бизнес-администрировании;
- низкую инновационную активность и восприимчивость субъектов хозяйствования и органов государственной власти, недостаточный предпринимательский потенциал населения.

2. Сокращение демографического и трудового потенциала, особенно в малых городских населенных пунктах и сельской местности.

В Витебской области имеет место сложная демографическая ситуация: показатели смертности в регионе превышают рождаемость, вследствие чего начиная с 1990 г. здесь наблюдается естественная убыль населения. Ситуация усугубляется миграционным оттоком населения: при положительном внешнем миграционном сальдо область имеет отрицательные результаты по межобластной миграции на протяжении более чем 15-летнего периода. В 1996–2015 гг. абсолютные демографические потери вследствие межобластных перемещений составили 36,9 тыс. человек, или более 3 % от численности населения региона на конец периода [2, с. 15].

Среди основных причин сложившейся ситуации следует выделить:

- неблагоприятную возрастную структуру населения, в которой численность поколений старших возрастов превышает численность поколений, вступающих в детородный и трудоспособный возраст;
- высокие показатели смертности трудоспособного населения (особенно мужчин) преимущественно вследствие болезней системы кровообращения, новообразований, внешних причин (отравлений алкоголем; самоубийств; несчастных случаев, связанных с транспортом и др.);
- низкие показатели рождаемости: на протяжении более чем 15-летнего периода суммарный коэффициент рождаемости в регионе не превышает 1,6 при критическом значении, позволяющем обеспечить простое замещение поколений, в размере 2,1–2,3;
- низкие показатели здоровья детей, подростков и молодежи;
- непривлекательные условия жизни и труда в малых городских населенных пунктах и сельской местности.

3. Неравная доступность материальных благ, торговых, социальных и бытовых услуг, услуг транспорта и связи для населения городской и сельской местности, городов областного подчинения и районов области.

В 2015 г. в 13 районах Витебщины размер средней заработной платы составлял менее 85 % среднего по области и менее 75,4 % среднего по Республике Беларусь [2, с. 14]. Наименьший уровень заработной платы сложился в Браславском, Ушачском, Шарковщинском и Шумилинском районах, наибольший – в г. Новополоцке (различие этих показателей между обозначенными регионами и городом составляет более 67 %). Кроме того, при значительном преобладании в регионе количества сельских населенных пунктов над городскими плотность автодорог общего пользования на 1 км² территории сельской местности составляет 91 % от среднего по Беларуси уровня.

По нашему мнению, это вызвано следующими причинами:

- концентрацией промышленного потенциала в городах областного подчинения и районных центрах;
- низкой экономической эффективностью сельскохозяйственного производства;
- слабым использованием местных уникальных природных ресурсов и возможностей для расширения источников получения экономических доходов;
- мелкоселенным типом расселения сельских жителей;
- недостаточным развитием транспортного обслуживания сельской местности;
- низкой доступностью современных услуг связи для сельского населения и жителей малых городских поселений.

4. Значительная зависимость энергетической системы региона от внешних топливно-энергетических ресурсов.

Энергетические мощности Витебской области превышают его внутреннюю потребность в электрической энергии в 2,5 раза и полностью удовлетворяют потребность участников региональной экономики в тепловой энергии. В то же время ключевые объекты энергетической системы, прежде всего Лукомльская ГРЭС, работают на импортируемых ресурсах. Удельный вес импортного топлива в материальных затратах на производство энергии в топливно-энергетическом комплексе Витебщины превышает 80 %, доля производства первичной энергии в валовом потре-

нии топливно–энергетических ресурсов (энергетическая самостоятельность региона) составляет 19 % [1, с. 315].

Причинами сложившейся ситуации в значительной мере послужили:

- преобладание производственных мощностей, ориентированных на использование природного газа в качестве первичного топлива;
- существенно более низкая энергетическая отдача и экологическая безопасность использования местных природных видов топлива (торф, дрова);
- недостаточная заинтересованность субъектов хозяйствования и населения в переходе к широкому использованию местных видов топлива и источников энергии.

Решение выше обозначенных проблем, определяющих угрозы стабильному экономическому положению Витебской области, позволит не только повысить ее социально–экономический потенциал, но и создать достаточно весомые предпосылки для дальнейшего устойчивого развития региона.

Список использованных источников:

1. Витебская область – 2015. Статистический ежегодник. – Витебск: РУП «Вычислительный центр Главного статистического управления Витебской области», 2016. – 417 с.
2. Tracevskaya, L.F. Role of image of the region in its realization investment strategy / L.F. Tracevskaya // «Development of Scientific Thought in the 21 st Century: Problems and Perspectives: Composition of articles of The Second International Scientific – Practical Conference, Riga, Latvia, April 10, 2013. – Riga: Science Support Center SIA, 2013. – P. 13–15.

УДК 330.341.1

СОСТОЯНИЕ ИННОВАЦИОННОЙ СФЕРЫ БЕЛАРУСИ В КОНТЕКСТЕ ДЕКЛАРАТИВНЫХ ТРЕБОВАНИЙ

Л.В. Федосенко

Гомельский государственный университет имени Ф. Скорины

Экономически развитые страны Запада уже вступили в VI технологический уклад, характеризующийся нано и биотехнологиями, космическими технологиями, геной инженерией, мембранными и квантовыми технологиями, фотоникой, микромеханикой, термоядерной энергетикой. Совокупная доля продукции V и VI укладов в странах – лидерах мирового научно–технического прогресса (США, Япония, КНР и др.) колеблется в диапазоне 50–70%. В США доля производительных сил пятого технологического уклада составляет 60%, четвертого – 20% и около 5% уже приходятся на шестой технологический уклад. Доля технологий пятого уклада в России составляет примерно 10% в наиболее развитых отраслях: в военно–промышленном комплексе и в авиакосмической промышленности. Более 50% технологий относится к четвертому уровню, а почти треть – и вовсе к третьему [1]. Совокупная доля продукции V и VI укладов в нашей стране составляет менее 1%.

В соответствии со Стратегией технологического развития Республики Беларусь на период до 2015 года планировалось увеличить удельный вес отгруженной инновационной продукции с 11% в 2010 году до 20% 2015 году. Фактически удельный вес отгруженной инновационной продукции (работ, услуг), в общем объеме отгруженной продукции (работ, услуг) организаций промышленности составил – 13,1 %, а новой для мирового рынка – 1,8% [2]. Удельный вес отгруженной инновационной продукции в 2015 г. составил всего лишь 13,1%, ниже только в 2009 г. Таким образом, в последние годы можно наблюдать неэффективное развитие инновационной направленности производства. Государственной программой инновационного развития Республики Беларусь на 2016–2020 годы снова планируется доведение данного показателя до 21,5% [3]. Как видим, диапазон в 9–10% (десятилетний временного лаг) становится скорее декларативной, нежели реально выполнимой задачей.

Стратегией технологического развития до 2015 года ставилась задача увеличения не менее чем на 200% доли наукоёмкой и высокотехнологичной продукции в общем объеме белорусского экспорта. По факту – снижение конкурентоспособности экспортоориентированных высокотехнологичных товаров на традиционных рынках за счет значительного ослабления российского рубля привело к снижению показателя «доля экспорта высокотехнологичной и наукоёмкой продукции в

общем объеме белорусского экспорта» до 16 процентов по итогам 2015 года [4]. В 2009 году в Беларуси доля инновационно-активных предприятий в общем объеме промышленных предприятий составляла 12,1%, в 2010г. – 15,4%, 2011г. – 22,7%, 2012г. – 22,8%, 2013г. – 21,7%, 2014г. 20,9%, 2015 – 19,6%. В период 2016–2020гг. планируется довести удельный вес инновационно-активных организаций до 26,0% [3]. Планка планируемого роста от базы отсчёта 2015 года составит 6,4%, что, учитывая состояния экономического развития страны, выглядит, на наш взгляд, более чем оптимистично. Как видим, начиная с 2013 года, наблюдается устойчивое снижение количества инновационно-активных организаций. Специалисты считают, что сложившиеся в международной практике четыре взаимосвязанных типа инноваций (товарные, технологические, маркетинговые и организационные) в Беларуси редуцированы преимущественно в отношении к научным и технологическим инновациям, под которыми подразумеваются, прежде всего, приобретение машин, оборудования и программных средств, а также исследования и разработки, выполненные собственными силами. Среди инновационно-активных предприятий доминируют организации, осуществляющие «исследования и разработку новых продуктов, услуг и методов их производства» и предприятия, осуществляющие «приобретение машин, оборудования, связанных с технологическими инновациями» [5]. Затраты на технологические инновации организаций промышленности в последние годы характеризовались следующей динамикой. Удельный вес затрат на исследования и разработку новых продуктов, услуг и методов их производства в 2010 году составлял 21,3% от их общего значения, а в 2015 году он находился в диапазоне 6–6,65%. Статья затрат «приобретение машин и оборудования, связанных с технологическими инновациями» выглядела следующим образом: 2010 год – удельный вес составил 65%, 2015 году – 54,8%. В то же время удельный вес затрат на приобретение новых и высоких технологий заметно снизился с 0,43% до 0,16. Затраты на приобретение компьютерных программ и баз данных, связанных с технологическими инновациями составляли за 2010 и 2015 годы, соответственно, 0,39 и 0,14% в общих затратах на технологические инновации [6]. В дальнейшем, простое увеличение инновационно-активных организаций промышленности, инновационная деятельность которых будет по-прежнему сводиться только к приобретению машин, оборудования, а таковых у нас в среднем 50%, не позволит решить проблему инновационного скачка в технологическом укладе. При этом следует затронуть и вопрос износа основных производственных фондов, который в 2015 году составил 70%. А, как известно, на старом оборудовании не произведешь инновационную продукцию.

Стратегия инновационного развития декларирует создание высокотехнологичных производств V и VI технологических укладов на основе разработки отечественных высоких технологий, за счет резкого увеличения затрат на исследования и разработки, особенно за счет собственных средств организаций промышленности. В действительности в последние годы наблюдается тенденция к снижению финансирования исследований и разработок. Отношение внутренних затрат на научные исследования и разработки к валовому внутреннему продукту упали с 0,69% в 2010 г. до 0,52% в 2015г. Этот показатель в странах Европейского союза составляет 1,8% (в Швеции – 3,75%, Финляндии – 3,7%, Швейцарии – 2,82%, Дании – 2,72%, Австрии – 2,66%, Германии – 2,63%, Франции – 1,99%. В структуре затрат на технологические инновации организаций промышленности доля республиканского бюджета снизилась с 6,2% (2014г.) до 1,7 (2015г.), доля собственных средств возросла с 54,1% до 67,3%, а также заёмных источников финансирования (кредитов и займов) с 26,0% до 19,1%.

Несмотря на то, что затраты на технологические инновации организаций промышленности в 2015 году «подрали» на 334761 миллионов рублей, они не могут рассматриваться, как серьезный источник финансирования инновационной деятельности, при условии, что потребность развития белорусской экономики составляет, как минимум 1–3 млрд\$ в год.

Учитывая, что белорусская экономика уже два последних года находится в состоянии стагнации: промышленное производство сократилось, строительство резко снизилось, доходы населения падают радужные перспективы перехода к V и VI технологическому укладу придется отложить и серьезно заняться ключевыми факторами развития – интеллектуальным резервом общества, прежде всего в лице её «золотого» среза – ученых и инженеров. Уровень развития науки служит в современном мире определяющим фактором конкурентоспособности её экономики. Формированием человеческого капитала, отвечающего задачам инновационной экономики и должны, в первую очередь, заняться заинтересованные государственные структуры, ибо будут новые научные идеи, поступят и деньги под их практическую реализацию.

Список использованных источников:

1. Шестой технологический уклад. [Электронный ресурс] – Режим доступа: <http://www.nkj.ru/archive/articles/17800/>. – Дата доступа 17.03.2017.
2. Индикаторы, характеризующие инновационную деятельность/ [Электронный ресурс] // Официальный сайт Национального статистического комитета Республики Беларусь. – Режим доступа: <http://www.belstat.gov.by/ofitsialnaya-statistika/solialnaya-sfera/nauka-i-innovatsii/osnovnye-pokazateli-za-period-s- -po- gody/indikatory-harakterizuyuschie-innovatsionnyu-devyatelnost-v-respublike-belarus/-> Дата доступа: 19.03.2017.
3. Утверждена Государственная программа инновационного развития Республики Беларусь на 2016–2020 годы.[Электронный ресурс] – Режим доступа:<http://scienceportal.org.by/news/SPIR-2016-2020-Feb2017.html>. –Дата доступа 18.03.2017
4. На заседании коллегии ГКНТ рассмотрели итоги работы за 2015 год. [Электронный ресурс]. – Режим доступа: <http://www.gknt.gov.by/openencms/openencms/ru/news/2015/>. – Дата доступа 17.03.2017.
5. Андрей Лаврухин. Исследование. Человеческий капитал: инновационная система Беларуси: актуальное состояние, проблемы и факторы развития. [Электронный ресурс]. – Режим доступа: http://belinstitute.eu/sites/biss.newmediahost.info/files/attached-files/BISS_SA15_2013ru.pdf. – Дата доступа 19.03.2017.
6. Затраты на технологические инновации. [Электронный ресурс]. – Режим доступа: <http://www.belstat.gov.by/ofitsialnaya-statistika/solialnaya-sfera/nauka-i-innovatsii/osnovnye-pokazateli-za-period-s- -po- gody/osnovnye-pokazateli-innovatsionnoi-devyatelnosti-organizatsii-promyshlennosti/>. – Дата доступа 19.03.2017.

УДК 633.3

ПОВЫШЕНИЕ ЭФФЕКТИВНОСТИ ИСПОЛЬЗОВАНИЯ МЕЛИОРИРУЕМЫХ ЗЕМЕЛЬ

В.С. Филипенко, С.В. Тыновец
Полесский государственный университет

На основе результатов многолетних исследований, практического опыта, накопленного хозяйствами Республики Беларусь проведен анализ эффективности использования мелиорируемых земель из которого следует, что осушительно–увлажнительные системы имеют более высокую урожайность сельскохозяйственных культур чем на осушительных системах, поэтому реконструкцию мелиоративных систем необходимо проводить ориентируясь на технологически совершенные системы.

Мелиоративные системы как и любой искусственный объект имеют свой жизненный цикл. В настоящее время практически все мелиоративные системы находятся в фазе производственного использования, и системы с одинаковыми техническими решениями должны иметь примерно одинаковый срок службы и одинаковую эффективность использования. Если для функционирования мелиоративных систем созданы оптимальные факторы (обеспеченность ресурсами, своевременный ремонт и реконструкция), но такие системы могут производительно работать не менее срока больших циклов. Мировая практика показывает, что системы могут производительно работать в пределах 100 лет. В тоже время отечественная практика показывает, что большинство мелиоративных систем не обеспечивают выполнение производственной программы даже в оптимальные для себя сроки жизненного цикла из–за несовершенства соблюдения технических, агротехнических, эксплуатационных параметров [1].

Высокие темпы мелиоративного строительства существенно изменили структуру землепользования Брестской области и обеспечивают более половины получаемой продукции растениеводства с осушенных земель (48–52%). До 1960г. в Брестской области было осушено 87.4 тыс. га и переустроено 5.5 тыс. га земель. За период масштабной мелиорации 1965–1985гг. было осушено 565.9 тыс. га, или в среднем за год осушалось 22.6 тыс. га. В отдельные годы объем ввода осушенных земель достигал: 1964г.–35.6; 1966г.–37; 197.–33 тыс.га. Реконструкция и переустройство составляли: 1963г.– 8; 1966г.– 8.3; 1979г.–7.4 тыс.га.

Рост мелиоративного строительства обуславливали соответствующие капитальные вложения в мелиорацию земель. Объем капитальных вложений на мелиоративное строительство по Главполеводству составляли за 1966–1970гг – 251,4; за 1971–1975гг – 425,9; за 1967–1980 – 471,1; за 1981–1985гг – 622,4 млн. рублей в ценах 1984 г. При инвентаризационном обследовании мелиоративных систем по соответствию их техническому уровню в Брестской области на 01.01.2000г. площадь земель на которых требуется повышение технического уровня составляет 20423 га или

30% в т.ч. реконструкция 189659 га или 27%, мелиоративное улучшение 12584га – 2%, ремонтные работы 50348 га – 7.3% и рекомендовано снять с учета 14936 га осушенных земель или 2.2%.

Рассматривая структуру объема мелиоративных работ в Брестской области, где мелиоративные системы имеют около 75% нормативного срока использования отмечается, что в реконструкцию и новое строительство выделяется 5,7%, в ремонтно–эксплуатационные работы –77,2%, в нетрадиционные работы – 17,4% от всех выделяемых средств.

Учитывая, что в Брестской области около 50% сельскохозяйственных угодий относятся к осушенным и с них получают не менее 50% производимой продукции рассматриваемые мелиоративные мероприятия не решают проблемы обеспечения производительного жизненного цикла мелиоративной системы, сокращают его срок, идет замена технологий на равноценные, что еще больше снижает эффективность мелиоративных мероприятий.

Преимущественное направление средств в 1960–2000гг. на создание новых объектов не только привело к расширению фронта капитальных работ и реконструкции (по каждой мелиоративной системе сроком в 15 лет необходимо провести 2 капитальных ремонта), но и обуславливает нарастающий разрыв в техническом уровне гидромелиоративных систем. Удельный вес дренажа в осушенных землях для мелиоративных систем сроком использования более 35 лет составляет 8%; от 30–35 лет – 27%; от 25–30 лет – 59%; от 20–25 лет – 96%; от 15–20 лет – 97%; до 15 лет – 94%, т.е. мелиоративные системы последних лет технически более совершенны.

Характеризуя технический уровень гидромелиоративных систем Брестской области за последние годы следует отметить тенденцию их совершенствования. Так, удельный вес дренажа увеличился на 134%, площадь с механическим водоподъемом на 173%, протяженность дорог и дамб соответственно на 140 и 150%, наличие сооружений на 140%, наличие насосных станций на 178% . Сравнивая между собой водооборотные системы («Жидче», Поливко», «Бережцы), осушительно увлажнительные («Молодельчицы», «Парохонск») и осушительные («Низовье р.Скрипица», «большие Дворцы»). Следует отметить, что в среднем капиталоемкость водооборотных систем составляет 4402 руб, осушительно–увлажнительных 2842 и осушительных 1372 руб. в ценах 1991 г. Более высокую капиталоемкость имеют системы с наличием большего количества сооружений, наносных станций, протяженности сети и как результат более высокая продуктивность осушенных земель. Так, продуктивность на водооборотных системах составляет 40 ц., на осушительно–увлажнительных – 36,3 ц., и на осушительных 31,4 ц.корм.ед.

Таким образом, с помощью технически совершенных мелиоративных систем можно получать проектные урожайности сельскохозяйственных культур, свести их потери к минимуму. Но основная проблема в том, что большинство мелиоративных систем имеют низкий процент осушительно–увлажнительного действия и вообще требуют реконструкции, а также в настоящее время отсутствует статистическая отчетность по урожайности сельскохозяйственных культур с осушенных земель, что не дает возможности объективно оценивать эффективность использования мелиорируемых земель.

Для определения урожайности сельскохозяйственных культур на осушенных землях в разрезе отдельных видов мелиоративных систем предлагается рассчитывать показатель урожайности в сопоставимом виде используя индексный метод.

Таблица 1 – Схема расчета показателей урожайности сельскохозяйственных культур для сопоставления продуктивности с различных мелиоративных систем.

Хозяйство А	открытая сеть	УАА
	неосушенные земли	УА
Хозяйство В	закрытая сеть	УЗВ
	неосушенные земли	УВ
Хозяйство С	польдерные системы	УПС
	неосушенные земли	УС
Условное хозяйство	неосушенные земли	УА
	открытая сеть	<u>УОА</u>
	закрытая сеть	$УЗА=УЗВ \frac{УА}{УВ}$
		$УПА=УПС \frac{УА}{УС}$
	польдерная система	УС

Примечание – где: А, В, С – хозяйства; О – открытая сеть; З – закрытая сеть; П – польдерная система (дренаж); У – урожайность сельскохозяйственных культур.

Проведенные расчеты показывают, что урожайность сельскохозяйственных культур с мелиорируемых земель выше урожайности с неосушенных земель.

Таблица 2 – Расчетная урожайность многолетних трав на сено, ц к. ед.

	1975г.	1985	2015г.
Открытая сеть	33.0	32.7	62.9
Неосушенные земли	21.0	28.0	26.0
Закрытая сеть	32.0	36.0	65.0
Неосушенные земли	21.0	24.0	26.0
Польдеры	33.9	33.0	82.0
Неосушенные земли	24.0	25.0	28.0
Если бы на открытой сети была закрытая	32.0	30.3	65.0
Если бы на открытой сети были польдеры	29.7	36.9	76.1
Прогрессивные технологии	36.0	52.0	81.5

Эта тенденция наблюдается как в целом по сельскохозяйственным угодьям, так и в разрезе по их видам (пашня, сенокосы, пастбища).

Выводы.

1. Различный технический уровень гидромелиоративных систем (открытая сеть, закрытая сеть, польдерные системы) обеспечивают не одинаковую оперативность управления уровнем грунтовых вод.

2. Наиболее высокая продуктивность сельскохозяйственных культур и менее подвержены колебаниям урожая с земель, осушенных закрытым дренажом, по сравнению с системами, осушенными открытой сетью.

3. Использование прогрессивных технологий на осушенных землях обеспечивает прибавку урожайности сельскохозяйственных культур на 10–15%.

Список использованных источников:

1. Гусаков В.Г. Эколого–экономические императивы осушительной мелиорации. Эколого–экономические принципы эффективного использования мелиорированных земель. БелНИИМиЛ. Мн.:2000, 3–7С.

2. Филипенко В.С. К вопросу эффективности использования мелиорированных земель. Мелиорация переувлажненных земель. РУП «Институт мелиорации и луговодства НАН Беларуси» Мн.: 2006, 98–103С.

УДК 336.7

ОЦЕНКА РАВНОВЕСНОЙ РЕАЛЬНОЙ ПРОЦЕНТНОЙ СТАВКИ В РЕСПУБЛИКЕ БЕЛАРУСЬ

А.И. Харитончик

Белорусский государственный экономический университет, akharytonchyk@gmail.com

Равновесная реальная процентная ставка является неотъемлемым компонентом макроэкономических моделей, применяемых для анализа, прогнозирования и проектирования мер монетарной политики.

Концепция равновесной процентной ставки может рассматриваться в трех временных аспектах краткосрочном, среднесрочном и долгосрочном. В настоящем исследовании оценивается равновесная процентная ставка в Республике Беларусь в долгосрочном периоде. Необходимость ее оценки обусловлена тем, что при анализе трансмиссионного механизма монетарной политики с помощью структурных (и полуструктурных) моделей предполагается достижение экономикой устойчивого состояния (steady–state) в долгосрочном периоде. Следовательно, в модель должны быть заложены количественные оценки устойчивых долгосрочных уровней (или темпов роста) основных экономических показателей.

В долгосрочном периоде равновесная процентная ставка представляет собой уровень реальной процентной ставки, который сложится в экономике после исчерпания действия всех шоков, когда динамика всех экономических переменных будет соответствовать их устойчивым темпам роста (steady-state equilibrium) [1]. В экономической литературе равновесная процентная ставка в долгосрочном периоде чаще всего рассчитывается посредством калибровки частных уравнений отсутствия арбитража [2; 3].

Согласно первому из них (уравнение Эйлера), процентная ставка зависит от ожидаемого изменения потребления домохозяйств, а также от степени их предпочтений потреблять в текущем временном периоде, а не в будущем. Делая допущение, что в долгосрочном периоде устойчивые темпы роста выпуска и потребления совпадают, равновесная ставка может быть представлена как функция от потенциального ВВП (в долгосрочном периоде) и межвременных предпочтений домашних хозяйств:

$$r = \frac{1}{\sigma} g - \ln \beta * 100, \quad (1)$$

где r – реальная равновесная процентная ставка; σ – эластичность межвременного замещения; g – темп прироста потенциального ВВП; β – коэффициент дисконтирования.

Для оценки долгосрочной равновесной процентной ставки в Республике Беларусь темпы прироста потенциального ВВП были откалиброваны на уровне 1,75 – 3,50 процента за год, что соответствует последним оценкам Международного валютного фонда (МВФ) [4]. Значение эластичности межвременного замещения было принято равным 0,8 [5]. Коэффициент дисконтирования откалиброван равным 0,98.

По результатам расчетов равновесная реальная процентная ставка в Республике Беларусь в долгосрочном периоде, полученная из уравнения Эйлера, находится в диапазоне от 4,2 до 6,4 процентов годовых. Следует отметить, что результаты очень чувствительны к параметрам, определяющим межвременные предпочтения домохозяйств, что делает оценки равновесной ставки по данному методу рискованными и существенно снижает их практическую значимость.

Второе условие отсутствия арбитража определяется связью национального и мирового финансового рынка. Оно основывается на непокрытом паритете процентных ставок, в соответствии с которым, равновесная процентная ставка в национальной валюте зависит от равновесной зарубежной ставки такой же срочности, ожидаемого изменения равновесного реального курса и равновесной премии за риск вложений в национальные активы:

$$r = r^f + \Delta E[p_{t+1}] + risk_premia, \quad (2)$$

где r^f – реальная равновесная процентная ставка за рубежом; $\Delta E[p_{t+1}]$ – ожидаемое изменение реального курса (единиц национальной валюты за единицу иностранной валюты); $risk_premia$ – премия за риск вложений в национальные активы.

В настоящей работе в процентном паритете рассматривается доллар США. Возможно рассмотрение паритета для определенной корзины иностранных валют, которая по линейности может быть сведена к паритету с одной валютой.

Краткосрочная равновесная реальная процентная ставка в США в долгосрочной перспективе оценивается на уровне порядка 1 – 2 процентов годовых [6]. Для получения сопоставимых оценок равновесной процентной ставки в долгосрочном периоде по отдельным уравнениям отсутствия арбитража краткосрочная равновесная процентная ставка в США была скорректирована на годовую премию за срочность, равную 0,5 процентного пункта [7].

Изменение реального курса белорусского рубля к доллару США в долгосрочном периоде оценивается равным нулю.

Премия за риск вложений в активы Республики Беларусь рассчитывалась двумя способами. Первый основан на расчете спреда между семилетними еврооблигациями Республики Беларусь и гособлигациями США с аналогичным сроком обращения, который в среднем в 2013 г. – январе – сентябре 2016 г. (без учета I–II кварталов 2015 г.) составил порядка 5,8 процентного пункта.

Второй подход основан на предположении, что в долгосрочном периоде будет наблюдаться конвергенция премий за риск вложений в активы Республики Беларусь и других развивающихся рынков. Поэтому в качестве показателя равновесной риск–премии рассматривалось значение индекса J.P. Morgan EMBI Global Spread. Так, среднее значение данного индекса в 2013 г. – январе – сентябре 2016 г. года составило порядка 370 базисных пунктов, или 3,7 процентного пункта.

По результатам расчетов равновесная реальная процентная ставка в Республике Беларусь в долгосрочном периоде, полученная из уравнения непокрытого паритета процентных ставок, находится в диапазоне от 5,2 до 8,3 процентов годовых. Оценки, полученные с помощью данного метода, являются более надежными по сравнению с оценками, полученными по уравнению Эйлера, так как составляющие процентного паритета могут быть прямо рассчитаны из фактических данных. В то же время наличие допущений относительно динамики риск–премии и равновесного реального курса обуславливают большие доверительные интервалы полученных оценок.

Таким образом, усредненная оценка равновесной реальной процентной ставки кредитно–депозитного рынка в Республике Беларусь в долгосрочной перспективе составляет порядка 6 процентов годовых.

Список использованных источников:

1. Archibald, J. What is the neutral real interest rate, and how can we use it? / J. Archibald, L. Hunter // Reserve Bank of New Zealand: Bulletin [Electronic resource]. – 2001. – Vol. 64. – № 3. – Mode of access: <http://rbnz.govt.nz/-/media/ReserveBank/Files/Publications/Bulletins/2001/2001sep64-3archibaldhunter.pdf>. – Date of access: 10.10.2016.
2. Крепцев, Д. Равновесная реальная ставка: оценки для России / Д. Крепцев, А. Поршаков, С. Селезнев, А. Сиянков // Банк России [Электронный ресурс]. – Режим доступа: http://www.cbr.ru/analytics/wps/wps_13.pdf. – Дата доступа: 10.10.2016.
3. He, D. Interest rate determination in China: past, present, and future / D. He, H. Wang, X. Yu // International Journal of Central Banking [Electronic resource]. – 2015. – Vol. 11. – № 4. – Mode of access: <http://www.ijcb.org/journal/ijcb15q5a7.pdf>. – Date of access: 10.10.2016.
4. Доклад персонала МВФ для консультаций 2016 года в соответствии со Статьей IV // Международный валютный фонд [Электронный ресурс]. – 2016. – Режим доступа: <http://www.imf.org/external/russian/pubs/ft/scr/2016/cr16298r.pdf>. – Дата доступа: 10.10.2016.
5. Havranek, T. Measuring intertemporal substitution: the importance of method choices and selective reporting / T. Havranek // Czech National Bank and Charles University [Electronic resource]. – 2014. – Mode of access: <http://meta-analysis.cz/eis/eis.pdf>. – Date of access: 10.10.2016.
6. Minutes of the Federal Open Market Committee: September 20–21, 2016 // Federal Reserve System [Electronic resource]. – 2016. – Mode of access: <https://www.federalreserve.gov/monetarypolicy/files/fomcminutes20160921.pdf>. – Date of access: 15.10.2016.
7. Adrian, T. Treasury Term Premia: 1961–Present / T. Adrian, R. Crump, B. Mills, E. Moench // Federal Reserve Bank of New York [Electronic resource]. – 2014. – Mode of access: <http://libertystreeteconomics.newyorkfed.org/2014/05/treasury-term-premia-1961-present.html#.V9o3hPmLSJA>. – Date of access: 15.10.2016.

УДК 338:324

СТРОИТЕЛЬНЫЙ КОМПЛЕКС В РЕСПУБЛИКЕ БЕЛАРУСЬ: ПРОБЛЕМЫ И ПЕРСПЕКТИВЫ РАЗВИТИЯ

С.В. Чернорук

Полесский государственный университет, cher_sv@list.ru

Строительство во многом определяет темпы развития экономики страны, решение важнейших социально–экономических задач. Строительный комплекс остается одним из секторов экономики, от которого зависят темпы обновления основных фондов и структурная перестройка промышленности.

Возведение объектов всегда сопряжено с рисками, которые вызваны накопившимися проблемами строительного комплекса.

Экономические проблемы в строительной сфере можно подразделить на проблемы макроуровня, существующие в масштабе всей отрасли, и микроуровня – в рамках конкретного предприятия. В строительной отрасли есть ряд общих проблем, свойственных любой национальной экономике. К последним можно отнести вопросы повышения эффективности управления инвестиционными проектами и оптимизации различных процессов в строительстве. Перечень таких проблем включает и вопросы, касающиеся проведения конкурсных процедур, нормирования труда, организации строительных работ. Проблемы ценообразования в строительстве также являются общими для всех. Таким образом, вопросы формирования на рынке окончательной стоимости строительства объекта являются дискуссионными.

Также в Республике Беларусь существуют специфические проблемы. Экономическая ситуация в республике требует от строительных организаций и предприятий вектор направленности на экспорт услуг – им необходимо активно искать новые рынки сбыта, заниматься строительством зарубежных объектов. В Беларуси созданы крупные строительные мощности, в том числе для возведения жилых зданий. Однако сегодня, по различным экономическим причинам, эти мощности в стране не всегда задействованы. Поэтому организациям важно научиться искать контракты за рубежом, заключать договоры строительного подряда и продуктивно работать за пределами республики. Многие организации не готовы работать на внешних рынках [1].

Готовность организации решать подобные вопросы зависит от менеджмента компании. Существуют предприятия, которые довольно успешно продвигают экспортные контракты, активно привлекают маркетологов, участвуют в подрядных торгах за пределами нашей страны, в частности в России, но их единицы. Большинство организаций привыкли реализовывать строительные проекты, не выбираясь далеко за границы своего региона. Таким участникам строительного комплекса необходимо ломать стереотипы в работе и реализовывать свой потенциал за пределами своего региона.

Еще одна проблема, характерная для строительной отрасли Беларуси, – это уровень развития экономических подходов в сфере управления инвестиционными проектами, в том числе, предусматривающими привлечение внешних кредитов. В Республике Беларусь проводится реконструкция крупных предприятий, и для проведения таких строительных работ обычно привлекаются связанные внешние кредиты, при этом в качестве генерального подрядчика выступают, как правило, иностранные компании. Проблемы появляются на уровне взаимодействия отечественных заказчиков и строительных компаний с иностранными инвесторами. Поэтому важно еще на стадии разработки тщательно согласовать условия заключаемых международных контрактов, чтобы впоследствии избежать недоразумений.

Актуальны сегодня в строительной сфере и проблемы управления финансовыми ресурсами. В условиях высокой инфляции любая ошибка топ-менеджера может привести к непоправимому ущербу для компании. По-прежнему актуальными для белорусского строительства остаются вопросы ресурсосбережения. В условиях трансформации экономики любая деятельность той или иной строительной организации, направленная на снижение издержек, стоимости выполненных работ и не ухудшающая при этом качественных характеристик объекта, должна всячески поддерживаться. Специфика заключается в слишком долгом переходе к твердым ценам в строительстве.

Известно, что в соответствии с гражданским законодательством цена может быть твердой, переменной или способ определения цены прописывается в договоре. Переход на твердую цену выгоден всем сторонам сделки: заказчик, прежде чем заключать контракт, получает возможность понять, какие финансовые обязательства перед ним возникают. Подрядчику договор, заключенный на определенную фиксированную сумму, позволяет провести ряд мероприятий, способствующих снижению стоимости строительства и не сказывающихся на качестве услуг. В данном случае речь идет не о замене дорогих материалов дешевыми, а о применении новых технологий и инноваций в строительстве, позволяющих подрядчику дополнительно экономить средства по контракту, который благодаря твердой цене будет оплачен в полном объеме в установленный срок [2].

Несмотря на увеличение объемов строительства актуальным для жилищного строительства остается финансовый вопрос. В первую очередь, это касается семей состоящих на учете нуждающихся в улучшении жилищных условий. Заложенный в основу государственной поддержки при строительстве жилья норматив льготно-кредитуемой площади жилого помещения типовых потребительских качеств в 20 м общей площади, при современных площадях строящегося жилья, зачастую не под силу семьям, состоящим на учете нуждающихся в улучшении жилищных условий. Поэтому, в законодательстве предусмотрена возможность предоставления гражданам права на строительство (реконструкцию) или приобретение жилого помещения с использованием государственной поддержки общей площадью менее установленного норматива, при условии добровольного волеизъявления застройщика и членов его семьи на снятие с учета нуждающихся в улучшении жилищных условий.

Экономический эффект от развития этой отрасли заключается в мультипликации средств, инвестированных в строительство. Это объясняется тем что, развитие строительной отрасли провоцирует рост других производств, связанных с ним (например, строительных материалов, производство стекла и др.). Также значительное влияние производится на средний и малый бизнес, которые занимаются отделочными, ремонтными работами и дизайнерскими решениями, производством и установкой встроенной мебели.

В строительном комплексе страны сфокусированы отдельные проблемы, большинство из которых создали сами себе управленцы, проектировщики и строители.

В Республике Беларусь главными целями развития строительной отрасли в 2017 – 2020 годах являются повышение эффективности и качества строительства, рост экспорта строительных услуг, обеспечение населения качественным и доступным жильем.

Одним из основных направлений развития отрасли необходимо снижение сметной стоимости строительства за счет оптимизации затрат по полному циклу строительных работ и сокращение их продолжительности и увеличение доли отечественного сырья и материалов в строительстве до 85 процентов. Необходимо больше внимания уделять возведению ресурсосберегающих зданий и сооружений. Больше внимания следует уделять внедрению в строительных организациях передовых систем управления оптимизацией производственных и управленческих процессов при строительных работах, направленных на снижение затрат и повышение эффективности управления производством.

Список использованных источников:

1. С. Фролкин. Специфические проблемы строительной отрасли Беларуси [Электронный ресурс]/ Строительная газета – Режим доступа: <http://cnb.by/content/view/1734/68/lang.ru/>. – Дата доступа: 12. 03.2017.
2. Сергеев, П. Как оценить будущее финансовое состояние компании и улучшить результат / П. Сергеев // Финансовый директор. –2012– №8 (118) – С.15

УДК 330.13:339.92

ТРАНСФОРМАЦИЯ ЗАКОНА СТОИМОСТИ В УСЛОВИЯХ РАЗВИТИЯ ГЛОБАЛЬНОЙ ЭКОНОМИКИ

Е.П. Чукурна

Одесский национальный политехнический университет, elenchukurna@yandex.ua

Глобализация мировой экономики способствовала трансформации экономической науки и закон стоимости, как экономическая категория, не является исключением. Глобализация, как экономическое явление усилила интернационализацию и транснационализацию мирового хозяйства. Если говорить о транснационализации капитала, следует отметить, что это экономическое явление связано с появлением межкорпоративного (межанклавного) разделения труда. В этом принципиальное отличие глобальной экономики от любого вида интеграционных объединений. Экономическим базисом интеграционных объединений является интернационализация мировой экономики, которая базируется на системе международного разделения труда, сложившейся между странами. В этих условиях международная (интернациональная) стоимость товара формируется на основе затрат труда и преимуществ страны в системе международного разделения труда.

Интернациональные затраты общественно необходимого труда на производство товаров определяют величину интернациональной стоимости. Национальные затраты общественно необходимого труда стран, которые экспортируют на мировой рынок наибольшее количество определенной продукции, формируют интернациональные затраты и, как следствие, интернациональную стоимость. Однако, в формировании последней принимают участие не все товары, которые производятся в разных странах, а только те, которые экспортируются на мировой рынок. Степень влияния национальной стоимости на интернациональную зависит от доли отдельных стран в общем объеме продаж отдельных товаров на мировом рынке.

Страны, которые принимают участие в международном разделении труда и обмене находятся в неодинаковых условиях. Это определяется не только уровнем развития и структурой экономики и емкостью внутреннего рынка, но и различиями географического положения, составом и размерами природных ресурсов. На мировом рынке, страны, расходы которых на производство того или иного продукта выше среднего международного уровня, оказываются неконкурентоспособными. В то же время, те страны, в которых уровень аналогичных расходов ниже, имеют более высокий доход от экспорта своих товаров. Все эти аспекты лежат в основе формирования интернациональной стоимости товара, которую можно охарактеризовать, как общественно необходимые затраты на производство товара при среднемировых нормативных условиях производства и среднемирового уровня производительности труда. Она формируется под влиянием условий производства в тех странах, которые являются основными поставщиками данного товара на мировой рынок. В основе

формирования интернациональной стоимости товара лежит принцип абсолютных и относительных преимуществ.

Исходя из вышеизложенных основ формирования интернациональной стоимости, мировая цена выступает ее денежным выражением.

С развитием глобализации и расширением транснационализации мировой экономики начинает формироваться новый вид разделения труда – межконтинентный (межкорпоративный), который предполагает специализацию субъектов хозяйствования на транснациональной основе и выступает в организационно–управленческом плане, как интернациональные воспроизводственные ядра. Интернациональные воспроизводственные ядра – это вынесены за национальные рамки процессы расширенного товарного воспроизводства, в котором звеньями глобальных воспроизводственных процессов выступают национальные и наднациональные субъекты хозяйствования. Именно в этих воспроизводственных ядрах формируется стоимость товара, основу которой формируют совокупные расходы одной компании, которая имеет определенные преимущества по затратам в разных странах мира. Однако, конкурентные преимущества базируются на качественных показателях товара. Наряду с процессами формирования стоимости на основе издержек существует процесс формирования стоимости на основе качественных показателей товара. В новых экономических условиях интернациональные расходы и интернациональная стоимость перестает быть основой формирования мировой цены и мировой цены товара. Различия формирования мировой цены в условиях интеграционных и глобализации этих процессов представлены на рисунке.

Феноменальная природа глобализационных процессов в экономике связана с одновременным действием на международных рынках мировых цен, в основу формирования которых интернациональные расходы и транснациональных мировых цен, основой формирования которых являются транснациональные расходы. Под транснациональной ценой следует понимать денежное выражение транснациональной стоимости товара, которая формируется на наднациональном уровне производства, на базе транснациональных расходов.



Рисунок – Различия формирования мировой цены в условиях интеграционных и глобализационных процессов [разработано автором]

Принципиальное отличие формирования мировых цен на основе транснациональных затрат от международных затрат, заключается в базе формирования стоимости. При формировании транснациональной мировой цены стоимость, товара формируется в сфере производства на уровне транснациональных корпораций. Основе этого процесса является лидерство по издержкам, которое формируется за счет использования одной компанией наиболее дешевых ресурсов в различных регионах мира. При формировании интернациональной стоимости товара лидерство по затратам базируется на наличии абсолютных или относительных преимуществ страны в системе международного разделения труда и ее специализации. В условиях глобализации уровень специализации возникает между транснациональными корпорациями.

Таким образом, закон стоимости испытывает глубокие трансформации, поскольку он опосредует процесс воспроизводства капитала. До сих пор экономическая наука рассматривала эти процессы в относительно однородной среде, а все атрибуты производственного процесса принимались обособленно друг от друга. Рамки товарного производства, не выходящие за национальные границы и базировались на фундаменте экономических преимуществ каждой отдельной национальной экономики. С того момента, как производственные процессы вышли за рамки национальных экономик, они попадают в отличную среду, обусловленную особенностями различных национальных экономик. В этих условиях, появляются интернациональные производственные ядра, основанные на производственно-инвестиционных полях, пролегающих через различные национальные экономики, что делает невозможным их свободное функционирование в рамках закона стоимости.

В отличие от интеграционных объединений, в рамках которых мировой доход представляет собой сумму доходов национальных экономик, в глобализационных экономике, мировой доход формируется как сумма доходов международных технологических цепочек, которые принимают конкретную форму транснациональных корпораций (ТНК) или стратегических производственных альянсов. Впервые возникает проблема распределения добавленной стоимости международной технологической цепочки среди национальных экономик, экономические субъекты которых участвуют в этой цепочке.

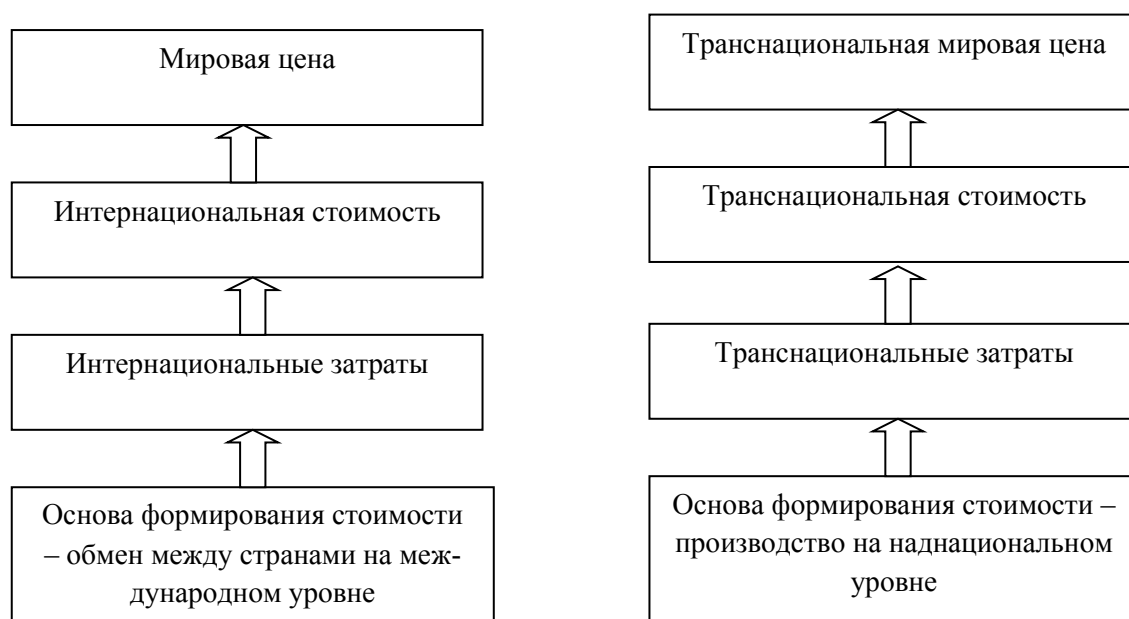
Список использованных источников:

1. Кочетов Э.Г. Глобалистика, геоэкономика, мировой порядок и новая модель безопасного развития / Э.Г. Кочетов, В.И. Дубницкий// Украина и ее регионы на пути к инновационному обществу/ под общ. Ред. И.П. Булеева, В.И. Дубницкого. –Донецк: Юго-Восток, Лтд, 2011– Т.1.– 573с. – с.15–26

УДК 711.417.5 (476)

РАЗВИТИЕ ГОРОДОВ–СПУТНИКОВ В РЕСПУБЛИКЕ БЕЛАРУСЬ

О.И. Чурейно

УО «ГГАУ», г. Гродно, Республика Беларусь, olgarik@rambler.ru

Город–спутник – небольшой город или поселок городского типа, реже село, находящееся на расстоянии не более 30 км от более крупного города (город–центр) или предприятия, с которым он образует единую экономическую и демографическую систему. Основная роль городов–спутников – своеобразный вклад в разделение труда между горожанами и развитие сельских территорий.

В соответствии с Указом Президента РБ №214 от 7 мая 2014 г. «О развитии городов–спутников» для реализации основных направлений государственной градостроительной политики, обеспечения комплексности развития административно–территориальных единиц, создания дополнительных условий для увеличения объемов жилищного строительства, сбалансированного развития населенных пунктов, их социальной, производственной, транспортной и инженерной инфраструктуры отдельные города получили статус города–спутника. Статус города–спутника присвоен следующим городам: г. Дзержинск, г. Фаниполь, г. Заславль, г. Руденск, г. Смолевичи и г. Логойск стали спутниками г. Минска; г. Жабинка – это спутник г. Бреста; г. Скидель – спутник г. Гродно. В перечисленных городах должно быть обеспечено строительство жилья для граждан, состоящих на учете нуждающихся в улучшении жилищных условий в городе–центре; должна быть сформирована единая с центром социальная, производственная и транспортная инфраструктура.

На сегодняшний момент разработаны генеральные планы городов–спутников, учитывающие особенности их социально–экономического развития. Генпланы разрабатывались Минским горисполкомом совместно с Минским облисполкомом, а также Министерством архитектуры и строительства. В январе 2016 г. они были утверждены Президентом РБ. В данных схемах были учтены особенности каждой области, определены приоритеты социально–экономического развития, инженерно–технической и транспортной инфраструктуры, предусмотрено создание оптимальной системы особо охраняемых природных территорий, а также развитие туризма. Реализация планов развития городов–спутников будет способствовать взаимоувязанному развитию городов–центров, при этом будут учтены вопросы улучшения обслуживания населения в городах–спутниках, улучшение инвестиционного климата и др. Активно развивать города–спутники планируется с 2017г.

В соответствии с Постановлением [Совета Министров № 1101](#) «О мерах по выполнению заданий на 2016 г. по строительству жилых домов, объемах ввода в эксплуатацию и финансирования строительства жилья и объектов инженерной и транспортной инфраструктуры в 2017 г.» определено, что строить жилье будут только в г. Жабинке и г. Скиделе. Постановлением предписано обеспечить выполнение заданий по вводу в эксплуатацию домов на 2016 г., и создание задела под программу жилищного строительства на 2017 г.; принять меры по сдерживанию роста стоимости строительства жилья и оказывать содействие гражданам в строительстве индивидуальных домов.

В соответствии с перспективным планом развития численность населения г. Жабинки до 2025 г. увеличится вдвое и составит 22 тыс. чел. Вырастет и жилищный фонд. Параллельно получит развитие инженерно–техническая, транспортная и социальная инфраструктура. Дальнейшее социально–экономическое развитие г. Жабинка связано с развитием СЭЗ «Брест». Планируется, что дополнительная занятость населения составит 5,9 тыс. чел. Инвестиционная привлекательность г. Жабинка связана с выгодным географическим положением, близостью к областному центру и аэропорту [4].

Город–спутник г. Гродно – г. Скидель. На сегодняшний день планируется строительство жилых домов и развитие инфраструктуры. Руководству области предстоит решить ряд проблем, среди которых одним из основных является обеспечение работой гродненцев, которые переедут в г. Скидель. Поэтому было принято принципиальное решение: необходимо выводить туда производство. Этот вопрос прорабатывался. Есть два варианта. Первый: речь идет о переносе площадей Гродненского кожзавода и предприятия «Гродноремкоммаш» [7].

На сегодняшний момент активно ведется строительство жилых домов для столичных жителей в г. Смолевичи, г. Руденске и других городах–спутниках г. Минска. Минские власти ожидают, что объем строящегося в столице жилья к 2019 г. уменьшится до 500 тыс. кв. м и основная стройка будет действовать в городах–спутниках. Помимо жилой застройки предусмотрено развитие инженерно–транспортной и социальной инфраструктуры [3].

8 августа 2016 г. Президент РБ подписал Указ «Об организации высокотехнологичного агропромышленного производства полного цикла». Данный документ предусматривает реализацию высокоприоритетного, экспортоориентированного и импортозамещающего инвестиционного проекта со строительством заводов по производству лизина, треонина и триптофана, комбикормов, переработке семян масличных культур, а также выполнение подпроекта «Земледелие». Будет создано ЗАО «Белорусская национальная биотехнологическая корпорация», которое будет заказчиком по проектированию, строительству и комплектации объектов агропромышленного производства.

Самым близким из городов–спутников г. Минска – является г. Фаниполь. Здесь находится лучший агрокомбинат «Дзержинский» и единственный в РБ завод железобетонных мостовых конструкций, а также ряд новых современных предприятий, в числе которых завод электротранспорта, построенный с участием швейцарской компании Stadler Rail AG, выпускающий двухэтажные поезда. В настоящее время столичные строительные организации активно возводят здесь жилые дома [6].

Еще один город–спутник г. Минска – г. Заславль. Реализация Указа по г. Заславль начнется с 2020 г. В городе не будет вестись только масштабное строительство жилья, а планируется вынос средних и высших учебных заведений. Только из г. Минска планируется переселить около 6,5 тыс. чел. Также будет развиваться и туристическая сфера. В г. Заславль расположен уникальный детский музей мифологии леса. Совместно с лесхозом планируется его расширить, посадив различные породы деревьев, кустарников [2].

В отличие от других городов–спутников г. Минска г. Логойск, благодаря своему уникальному и неповторимому природному ландшафту и богатой истории, станет культурным туристическо–рекреационным центром. Строительство нового жилого района начнется после 2020 г. Здесь предложат новое жилье минчанам–очередникам [1]. До 2020 г. предусматривается развитие зон для обеспечения жильем граждан г. Логойска, нуждающихся в улучшении жилищных условий. До 2030 г. запланировано дальнейшее развитие жилых территорий еще для 3 тыс. чел. Проектом предусматриваются строительство учреждений социального назначения, культуры и спорта, предприятий торговли, общественного питания, бытового и коммунального обслуживания.

На сегодняшний день принято решение об активном строительстве в городах–спутниках. Для реализации программ планируется привлекать не только бюджетные средства, но и частные инвестиции. Крупная строительная компания Китая Beijing Uni–Construction Group Co., Ltd. (BUCC)

готова принять участие в строительстве жилья в белорусских городах–спутниках, т.к. компания заинтересована в реализации новых проектов в Беларуси [5].

Таким образом, создание города–спутника – это долгий и поступательный процесс, который затрагивает решение многих проблемных вопросов. На сегодняшний момент в РБ активно разрабатывается нормативно–правовая база развития городов–спутников и уже начата реализация отдельных проектов.

Список использованных источников:

1. Город–спутник Логойск: туристско–рекреационный центр Минской агломерации [Электронный ресурс]. – Режим доступа: <http://arcp.by/ru/article/gorod-sputnik-logoy-sk-turistsko-rekreacionnyu-centr-minskoj-aglomeracii>. – Дата доступа: 15.02.2017.
2. Заславль – город–спутник Минска: что означает этот статус, есть ли там места для новых жителей и не пострадает ли сфера туризма [Электронный ресурс]. – Режим доступа: <http://www.ctv.by/novosti-minska-i-minskoj-oblasti/zaslavl-gorod-sputnika-minska-cto-oznachaet-etot-status-est-li-tam>. – Дата доступа: 15.02.2017.
3. К 2019 году стройка уйдет из Минска в города–спутники [Электронный ресурс]. – Режим доступа: <https://ais.by/article/k-2019-godu-stroyka-uydet-iz-minska-v-goroda-sputniki>. – Дата доступа: 14.02.2017.
4. Как будет развиваться Жабинка – город–спутник Бреста [Электронный ресурс]. – Режим доступа: <https://news.tut.by/society/481327.html>. – Дата доступа: 14.02.2017.
5. Мясникович позвал китайцев в Беларусь строить жилье в городах–спутниках [Электронный ресурс]. – Режим доступа: <http://www.nest.by/news/2014-01-21/myasnikovich-pozval-kitaitsev-v-belarus-stroit-zhile-v-gorodakh-sputnikakh>. – Дата доступа: 14.02.2017.
6. Фаниполь – город–спутник или город–перспектива? [Электронный ресурс]. – Режим доступа: <https://www.chaspik.by/monitoring/fanipol-gorod-sputnik-ili-gorod-perspektiva>. – Дата доступа: 14.02.2017.
7. Чаровская, К. Спутник в фокусе // Советская Белоруссия, 2016 – № 206 (25088).

УДК 631.115.11(476)

СОЦИАЛЬНОЕ ПРЕДПРИНИМАТЕЛЬСТВО И ЕГО МИССИЯ В УСЛОВИЯХ РЫНОЧНОЙ ЭКОНОМИКИ

О.А. Шевченко

ЧУП «Метеорит Плюс», dad-oksana@yandex.ru

В современной теории социального предпринимательства выделяют три основных подхода к определению социального предпринимательства.

В странах Северной и Южной Америки социальным предпринимательством называют предпринимательскую деятельность неприбыльных (общественных) организаций, доход от которой направляется на решение социальных проблем и улучшение качества жизни.

В Европейских странах социальное предпринимательство определяется как бизнес с социальной миссией. Субъектами социального предпринимательства здесь выступают предприятия бизнеса с выраженной

Третий подход используется в большинстве международных частных и общественных фондах. Отличием данного подхода является то, что деятельность организаций направлена на поиск социальных новаторов во всем мире и создание благоприятных условий для их труда [1,536с.].

Социально–ориентированное предпринимательство зародилось в 19 веке.

В Российской империи прообразом социального предпринимательства на рубеже XIX—XX веков, стали «дома трудолюбия», основанные отцом Иоанном Кронштадтским. Его основная идея состояла в том, что обычная благотворительность и милостыня развращает человека, лишая его стимула к труду. "Дома" представляли собой центры, в которых работа велась по трем направлениям сразу: благотворительность, учебно–воспитательная деятельность, трудоустройство. Каждый нуждающийся, от одиноких матерей до бездомных, мог найти здесь себе работу и получить приют. Идея домов трудолюбия впоследствии получила распространение по всей России [2,с.23].

К прообразам социального предпринимательства, исследователи относят основателя ордена францисканцев Святого Франциска Ассизского; Флоренс Найтингейл, которая основала первое в Великобритании училище для медсестёр и разработала прогрессивные стандарты работы медсестёр; Роберта Оуэна, основателя кооперативного движения; Винобу Бхаве, основателя индийского движения «Земля в дар» [3, с.62] и других.

В середине 19 в. в Великобритании возникли кооперативы. Они являлись источником финансирования общественных нужд населения [3,с.83].

В конце 19 в. в США успешные бизнесмены стали инвесторами первых социальных бизнесов [3,с.85].

Теоретик менеджмента Питер Друкер считает, что подобно тому как традиционный предприниматель изменяет производительность традиционных экономических ресурсов, социальный предприниматель изменяет производительность всего общества [4,с.51].

Если обычные предприниматели оценивают успешность своей деятельности, ориентируясь на прибыль, выручку (объем продаж) или стоимость акций, то для социального предпринимателя главным критерием успешности становится «социальная отдача». Прибыль также может приниматься во внимание, но не как самоцель, а скорее, как средство для дальнейшего продвижения к достижению социальных или культурных целей организации.

Бурное развитие социального предпринимательства от идеи до концепции со своей терминологией и теоретической базой, пришлось на 1980—1990-е годы. На этот период пришёлся стремительный рост некоммерческих организаций. Если к началу 1980-х их число во всём мире не превышало 100 000, и подавляющее множество составляли американские НКО, то к концу 1990-х их насчитывались миллионы. Причём основной прирост пришелся на США, где наряду с государственным и частным секторами, возник многомиллиардный третий сектор экономики — гражданский.

Толчком к появлению гражданского сектора стала концепция, представленная в США в середине 1980-х годов администрацией Рейгана. Это концепция «нового федерализма», в которой предпринималась попытка снизить размер федерального правительства и сократить его бюджет. Ответственность за многие социальные услуги была переложена на регионы и «благотворительные организации», которые лишились главного источника финансирования, и были вынуждены искать заработок. Это привело к возникновению феномена социального предпринимательства в его современном виде [4, с.102].

Фундаментальной причиной активизации социального предпринимательства в мире стала «социальная революция», корни которой в росте благосостояния населения Земли, повышении уровня грамотности, информированности, появление новейших средств связи, развитие транспорта, и, как следствие, ослабление барьеров для перемещения людей, идей и денежных средств. Вместе с благами пришло осознание множества недостатков современного общества, а также разочарование в государственных и частных институтах, неспособных, по их мнению, справиться с проблемами.

Большой вклад в популяризацию социального предпринимательства внес американец Билл Дрейтон. В 1980 году им основан фонд Ашока, который стал первой организацией, целенаправленно занимающейся выявлением и поддержкой социальных предпринимателей по всему миру. Фонд существует до настоящего времени и не пользуется государственным финансированием

В 1987 году по модели фонда Ашока инвестором Эдом Коуэном был основан другой крупный фонд — Echoing Green [5, с.61].

В 1984 году британский общественный и религиозный деятель Эндрю Мосон, основал и возглавил «Бромли-бай-Боу центр» и компанию «Эндрю» совмещающих в своей деятельности предпринимательство с решением социальных проблем [5, с.52].

До настоящего времени общепринятого определения социального предпринимательства нет.

Ассоциации социальных предприятий США дают следующее определение:

«Социальное предприятие – проекты некоммерческих организаций (НКО) или НКО в партнерстве с коммерческими организациями, направленные на реализацию благотворительной миссии ориентированной на решение социальных проблем и/или извлечение прибыли для поддержания благотворительной миссии» [6, с.52];

Понятие социального предпринимательства в Соединенных штатах не закреплено законодательно, существует лишь перечень видов деятельности, которые следует относить к социально-полезной: предоставление услуг и товаров незащищенным слоям населения; создание экономических условий реализации возможностей для физических лиц и сообществ; экологические направления и защита окружающей среды; производство товаров и оказание услуг в области здравоохранения; развитие искусства, науки и образования; стимулирование развития экономической активности уязвимых групп населения [6, с.52].

На основании проведенных исследований сделано заключение:

Соціальне підприємство — це підприємницька діяльність, нацелена на смягчення или решение конкретних проблем общественной жизни и способствующее устойчивым позитивным изменениям в обществе.

Социальное предпринимательство – это сфера, в которой деятельность осуществляется независимо от внешнего финансирования, однако, данная работа не является благотворительностью.

Вся работа в этой сфере ведется на основе проверенных бизнес-схем, однако в процессе постоянной работы бизнес-схемы совершенствуются и вырабатываются новые подходы.

Социально-ориентированные субъекты предпринимательства организации могут работать в различных сферах: здравоохранение, сельское хозяйство, обслуживание, образование и др. Объединяет их целеполагание на решение социальных проблем и/или извлечение прибыли для поддержания благотворительной миссии».

Список использованных источников:

1. Валдайцев С.В. Малое инновационное предпринимательство: учебное пособие/ С.В. Валдайцев, Н.Н. Молчанов, К. Пецольт. – Москва: проспект, 2013. – 536 с.
2. Козловский И.И. Предпринимательство как социальная основа формирования гражданского общества в России. – Москва, 2005. – 23 с.
3. Борнштейн Д. Как изменить мир? – Москва: Альпина Паблишер, 2012. – 197.
4. Кадол Н.Ф. Социальное предпринимательство в рыночной и переходной экономике. – Москва. 2009. – 23 с.
5. Предпринимательство в Беларуси: опыт становления и перспективы развития. Под общей редакцией В.В. Шеверова. – Минск: Белорусский государственный педагогический университет, 2008. Ч.2 – 298 с.
6. Ланнон Д. Капитализм без эгоизма. – Минск: Попурри, 2014. – 253 с.

УДК 630.8

ОРГАНІЗАЦІЙНІ ОСОБЛИВОСТІ ФУНКЦІОНУВАННЯ ЛІСОГОСПОДАРСЬКИХ ПІДПРИЄМСТВ ТА ЕФЕКТИВНІСТЬ ВИКОРИСТАННЯ ПРОДУКЦІЇ ЛІСОВОГО ГОСПОДАРСТВА

Б.Ф. Ширко, В.М. Гончар

Надслучанський інститут НУВГП, lisinstitut@nuwm.edu.ua

Лісове господарство є складною галуззю народного господарства, основним завданням якої є посадка, догляд і вирощування лісу до віку головної рубки. Лісозаготівельним є виробництво у процесі якого здійснюється лісозаготівля, первинна обробка і доставка деревних ресурсів на нижні склади.

Організація лісового господарства включає комплекс робіт по вивченню лісового фонду з метою розробки системи міроприємств по організації лісогосподарського виробництва.

Головною метою організації використання лісогосподарського виробництва є постійне збільшення прибутків за рахунок ефективного використання лісових ресурсів.

Одним із важливих напрямків ефективного використання та збереження лісів є пошук резервів, створення та використання лісових ресурсів на засадах вирощення швидкорослих деревостанів, ефективного використання дров'яної маси, раціональної переробки, комплексного використання по рубкових решток (листя, гілок, кори, стружки, тирси, коріння), недеревних порід.

В основному лісові ресурси одержують від рубок головного користування, рубок формування та оздоровлення лісів, а також від посадки швидкорослих дерев для одержання енергетичної біомаси.

На сьогоднішній день більша частина відходів (а в окремих випадках і повністю) від всіх видів рубок спалюється в лісі, що призводить до безгосподарності та забруднення навколишнього середовища.

Майже не використовуються відходи в переробних цехах, підприємствах, на верхніх і нижніх складах, на сільських пилорамах. Відходи в основному, вивозяться на сміттєзвалища, що в значній мірі впливає на екологічний стан навколишнього середовища. Забруднюється атмосфера, ґрунти, ґрунтові води.

В період економічної кризи, дефіциту енергетичних ресурсів в Україні таке використання лісових ресурсів не допустиме.

А тому необхідно провести організаційні роботи по ефективному (економічному) використанні лісових ресурсів і зокрема відходів лісозаготівельних і лісопереробних виробництв.

Крім цього постійне підвищення цін на енергетику спонукає до пошуку нових, економічно обґрунтованих видів енергоносіїв та їх переробки, зокрема створення підприємств по переробці відходів деревини та виготовлення з неї пілетів, брикетів, іншої продукції деревного та недеревного походження, як альтернативу використання природного газу та електроенергії.

Одним з шляхів ефективного використання лісових ресурсів є виготовлення і застосування біопалива з деревних відходів як заготівельно так і переробного виробництва, а також з біомаси швидкоростучих дерев.

Результати досліджень і розрахунків, а також досвід передових лісогосподарських підприємств «Віноблагролісу» свідчать про те, що виробництво і використання біопалива дають значний економічний ефект в порівнянні з використанням природного газу.

Практика будівництва і функціонування мінізаводу по переробці деревних і недеревних відходів на паливні брикети і пілети обходиться підприємству до 1,0 млн грн. Продуктивність такого заводу 600 кг брикетів за годину або за двохзмінну роботу за добу завод може переробити до 40м³ деревних відходів і випускати до 10 т. брикетів.

Дослідження, які проводились в одному з Поліських районів України (ДП «Березнівське лісове господарство»), показали, що дров'яна маса, яка заготовлена за 2016 рік від рубок головного і доглядових рубань, становить 28235,8 м³.

Переробити цю дров'яну масу на брикети знадобиться цілий рік роботи двом мінізаводам.

Теплотворна здатність однієї тисячі кубічних метрів газу дорівнює теплотворній здатності 3,7 тонн дров (або 4,6 – 5 м³). Відпускна ціна за 1м³ дров по лісгоспу становить 254,17грн., або 1285,85 грн за 5м³. Ціна однієї тисячі кубічних метрів газу для комунальних, промислових і бюджетних підприємств і установ склала за 2016 рік 8521 грн. Тобто ціна брикетів з деревних відходів в 6,6 разів менша за вартість газу.

За рік промисловими, комунальними і бюджетними організаціями одного району було спожито 5570 тис.м³ газу і 20000 тис. м³ використало населення району по ціні 687,90 грн за 1000 м³. Всього по Березнівському району використано 25570,0 тис. м³ на суму 184991687,0 грн.

Одним лісгоспом (ДП «Березнівське лісове господарство») заготовлено за рік 28235,8 м³ дров'яної маси і 13400м³ неліквідної деревини (в основному хмизу).

Цю дров'яну деревину два мінізаводи (досвід роботи «Віноблагролісу», вартість закупівлі і монтажу кожного біля 1 млн. грн., за два – 2 млн. грн.), можуть переробити за 1 рік.

Провівши відповідні розрахунки видно, що заготовлені тільки дрова можуть замінити по теплотворній здатності 5647160,0 м³ газу.

Тобто перевівши на тверде паливо котельні в районі повністю може забезпечити промислові, комунальні підприємства і бюджетні організації дров'яними брикетами, пілетами.

Економічний ефект від використання тільки дров'яної маси на заміну природного газу за рік лише по одному району Поліської зони України складе:

$$V_{\text{газу}} = Q_{\text{г}} \times C_{\text{г}} = 5570 \text{ тис. м}^3 \times 8521,0 \text{ грн} = 47461970,00 \text{ грн}$$

$$V_{\text{дров}} = \frac{Q_{\text{д}}}{5 \text{ м}^3} \times C_{\text{д}} = \frac{28235,8}{5} \times 1285,85 = 7261400,68 \text{ грн}$$

Економія від запровадження використання деревних брикетів, як альтернативного палива природного газу складе біля 42 млн грн. за рік. І це при тому, що розрахунки зроблені тільки по дров'яній масі. Не враховано можливість використання неліквідної деревини, відходів переробних підприємств, пилорам. Якщо організувати їх раціональне використання, заощадження газу і економії коштів зміниться в рази. Звичайно в розрахунках не враховано закупівлю і монтаж мінізаводів по переробці деревини на брикети, а також затрати на переобладнання котелів на тверде паливо. Перевід котелень на тверде паливо та закупівлю мінізаводів окупиться за 1–2 роки.

Зважаючи на перспективу переходу в майбутньому на альтернативні види палива і зокрема на відходи лісозаготівельного виробництва та переробних підприємств, а також на використання дров'яної маси необхідно практикувати лісовирощування, і особливо швидкорослих деревостанів, поліпшувати відтворення лісосировинних ресурсів шляхом впровадження плантаційного лісорозведення (особливо на непридатних для сільськогоспо–дарського виробництва – (дегредованих) землях яких в Рівненській області нараховуються біля 120тис.га.); вирощування лісонасаджень із швидкорослих деревних порід, введення в лісові культури тополі, модрина, верби та

інших продуктивних деревних порід. Завдяки цьому, вдасться скоротити оборот рубки деревних порід до 10–15 років, а в окремих випадках до 2–3 років.

Доведення лісистості України з 15,9% до 20%, дасть змогу, в перспективі, забезпечити лісопромисловий комплекс сировинними ресурсами, перейти на альтернативні до природного газу види палива, зекономити значні кошти для бюджетів як місцевих так і державних, поліпшити кліматичні умови, зменшити негативний вплив шкідливих викидів газів в атмосферу, а також збільшити рекреаційний потенціал лісів і його позитивний вплив на здоров'я людей. [6]

Список використаних джерел:

1. Лісовий кодекс України. Введений в дію постановою Верховної Ради України від 21 січня 2014 року. – К.: Мін лісгосп України, 1994. – 54с., та з внесеними змінами від 8 лютого 2006 р.
2. Енергетична стратегія України на період до 2030 року (схвалена розпорядженням Кабінету Міністрів України від 15 березня 2006 року №145–Р) інтернет ресурс. – <http://zakon.rada.gov.ua/signal/kr06145a.doc>.
3. Лакіда П.І., Гелтуха Г.Г., Васишин Р.Д. Енергетичний потенціал біомаси в Україні. ННІЛСПГ.– К.:Видавничий центр НУБІП України, 2011–28с.
4. Онищенко В.О. Організація виробництва: навч.посіб./В.О. Онищенко, О.В.Редкін, А.С.Старовірець та інші. – К.: Лібра, 2003. – 335с.
5. Сенько Є.І. Організація планування, та управління на підприємствах лісового і садово–паркового господарства: навч. посіб. (Є.І. Сенько. – К.: Знання, 2012. – 487с.)
6. Синякевич І.М. Економіка галузей лісового комплексу: Підручник. – Львів: Світ,1996. – 184с.
7. Синякевич І.М. Економіка лісокористування: Навчальний підручник. – Львів.: ІЗМ, – 2000. – 402с.

УДК 331.105

ПРАКТИЧНЕ ВТІЛЕННЯ КОНЦЕПЦІЇ ГІДНОЇ ПРАЦІ НА МІКРОРІВНІ

О.О. Шишкіна

Національний університет водного господарства та природокористування (Україна),
elen_210484@ukr.net

Концепція гідної праці, що була анонсована науковій спільноті Міжнародною організацією праці ще у 1999 році на сьогоднішній день набула поширення у більшості країн світу, що зумовлено розвитком міжнародного ринку праці та потребою уніфікації правових аспектів соціально–трудових відносин і забезпечення трудових прав і свобод працюючих в більшості країн–партнерів. В свою чергу гармонійне функціонування сфери праці на засадах продуктивності, соціальних гарантій, трудових прав, свобод та гідності людини дозволить забезпечити сталий розвиток економіки країни в цілому.

Удосконаленню практичних та теоретичних засад концепції гідної праці присвячено праці українських, білоруських, російських та зарубіжних вчених. Основоположником в цьому питанні вважають Х.А. Сомавіа, що представив дану теорію на 87–й сесії Міжнародної конференції праці [1]. До вчених, які на сьогоднішній день тісно займаються питаннями впровадження та оцінювання гідної праці належать Г. Філдс, Д. Бесконд, Ф. Мегран, А. Шатеньє І. Лебедев, О. Грішнова, А.Колот, О. Герасименко, Е. Бринцева, О. Дорош, Т. Зикіна, Е. Павлова, С. Худякова, Н. Шаймарданов, Т. Полкова, О. Шахова та інші. При цьому основний акцент авторів стосується оцінювання гідної праці окремої країни або регіону. Недостатнього теоретичного висвітлення на сьогоднішній день має практична сторона оцінювання гідної праці на рівні підприємств як одного з найважливіших суб'єктів забезпечення достойних умов для працівників.

А. Колот та О. Герасименко у своїй роботі теоретично розглядають засади гідної праці на макrorівні (країна), національному рівні (за сферою економічної діяльності або регіональною ознакою), мікрорівні (підприємства) та індивідуальному рівні (працівника). До основних складових забезпечення гідної праці на рівні підприємства автори відносять створення безпечних, комфортних умов праці на робочих місцях, які підпадають під визначення «гідне робоче місце», надання доступу до таких робочих місць, забезпечення можливості застосовувати досконалі форми та методи організації праці, забезпечення основоположних прав працюючих у сфері праці, надійний соціальний захист від ризиків, що виникають у процесі трудової діяльності, розширення можливостей зайнятих у суспільному виробництві [2, с. 37–39].

Практичне втілення концепції гідної праці на макрорівні полягає у визначенні конкретних статистичних індикаторів оцінювання, що дозволить виявляти підприємства з високим дефіцитом гідної праці та вживати відповідних заходів зі сторони місцевої громади та держави загалом.

З метою розробки методики оцінювання забезпечення гідної праці підприємств використано загальноприйнятту методику оцінювання на макрорівні, авторство якої належить ІЛО, до якої входять 58 статистичних показників, що відображають наступні групи індикаторів: економічний та соціальний контекст праці, можливості щодо зайнятості, гідні доходи і продуктивна зайнятість, гідний робочий час, види праці, що повинні бути скасовані, стабільність і впевненість у збереженні роботи, рівні можливості та ставлення у процесі праці, безпека праці, соціальний захист, соціальний діалог [3, с.10–11]. Аналіз цієї методики виявляє, що не всі статистичні показники є доречними чи можливими у практичному застосуванні щодо оцінювання рівня забезпечення гідної праці підприємства. У зв'язку з чим пропонується використовувати наступні статистичні індикатори (рис.).



Рисунок – Статистичні індикатори оцінювання гідної праці на мікрорівні (розроблено автором)

Деякі з запропонованих статистичних індикаторів є доступними для визначення з офіційної статистичної звітності підприємств (наприклад, в Україні до такої статистичної звітності відносяться «Звіт із праці (квартальна)», «Звіт із праці (місячна)», «Звіт про фінансові результати (Звіт

про сукупний дохід)», «Звіт про травматизм на виробництві» тощо), а деякі потребують проведення спеціальних перевірок контролюючих органів або соціологічних досліджень (наприклад, з метою виявлення тіньової зайнятості, дитячої чи примусової праці). З метою комплексного оцінювання гідної праці за ієрархією *підприємство* → *галузь* → *регіон* → *країна*, де первинною ланкою в оцінюванні є кожне окреме підприємство, деякі дослідники вже пропонують внести зміни до вище зазначених статистичних форм [4].

Таким чином запропонована методика оцінювання рівня гідної праці підприємств дозволить виявити слабкі місця кожного господарюючого суб'єкта та рекомендувати шляхи щодо покращення умов праці та становища найманих працівників. Зрозуміло, що перш за все відповідальність за дотриманням принципів гідності належить роботодавцеві, але держава через органи місцевої громади може впливати на покращення у цій сфері, наприклад:

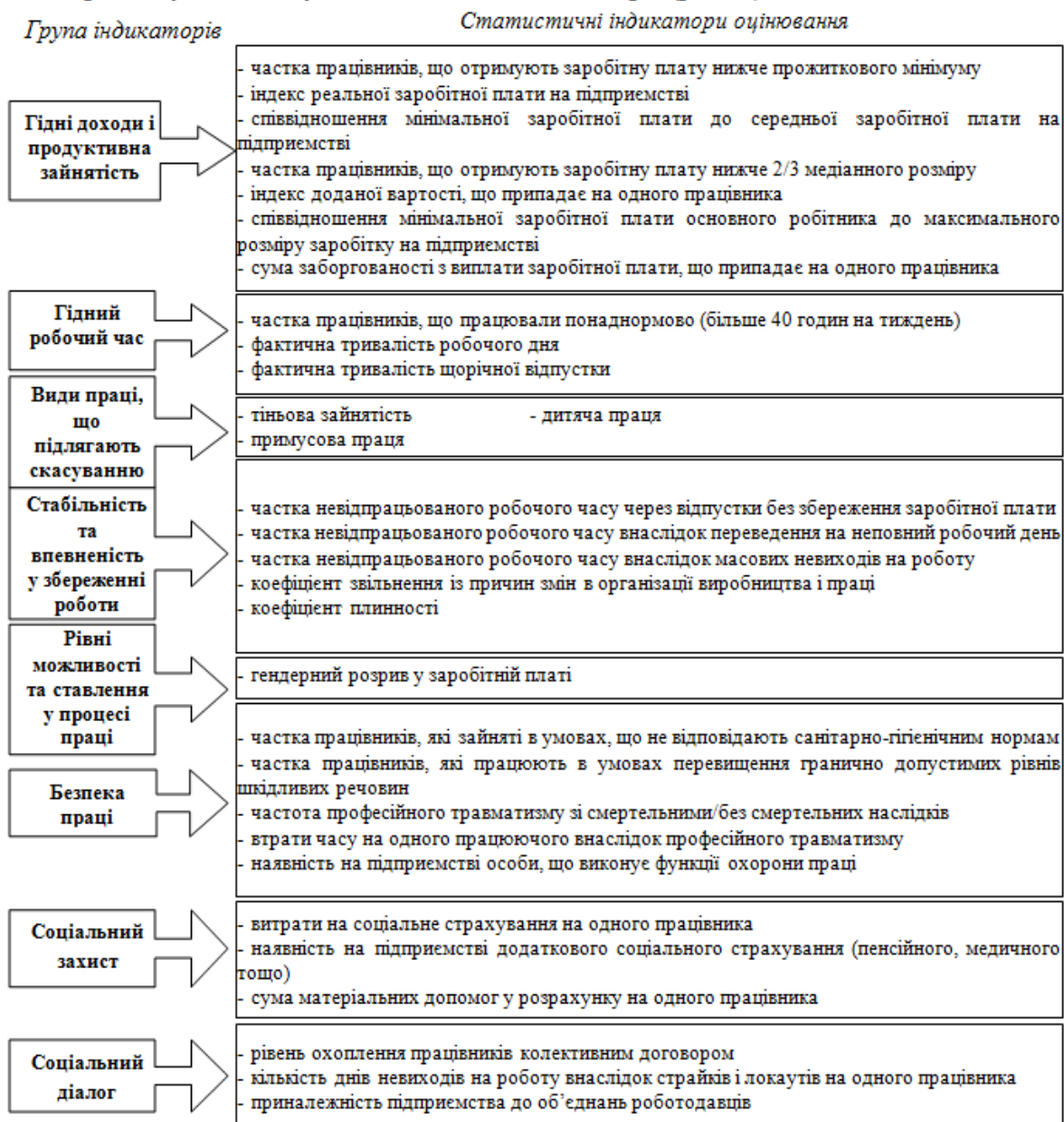
- 1) через механізм розподілу державних замовлень, тендерів та розподілу інвестиційних ресурсів, не допускаючи до участі ті підприємства, що за оцінками мають дефіцит гідної праці;
- 2) шляхом здійснення моніторингу положень колективних договорів на предмет узгодження з принципами гідної праці; відмова в реєстрації тих договорів, що не відповідають вище зазначеним принципам;
- 3) проведення широкомасштабної роз'яснювальної роботи серед найманих працівників щодо трудової гідності, важливості та необхідності її дотримання, відстоювання своїх трудових прав і свобод.

Список використаних джерел:

1. Достойный труд. Доклад Генерального Директора Международного бюро труда (МБТ) на 87-й сессии Международной конференции труда. Женева, июнь, 1999 г. [Текст]. – Женева, МОТ, 1999. — 106 с
2. Колот А., Герасименко О. Теоретико-методологічні засади гідної праці: проблеми та напрямки розвитку // Соціально-трудові відносини: теорія та практика. Зб. Накових праці. – 2015. – №2(10) – с. 21–43. [Електронний ресурс]. Доступно з <http://ir.kneu.edu.ua:8080/bitstream/2010/12222/1/21-42.pdf>
3. Decent work indicators: concepts and definitions: ILO manual/ International Labour Ofce – First edition – Geneva: ILO, 2012
4. Бринцева Е.Г., Дорош О.В. Внедрение системы мониторинга индикаторов достойного труда в Украине// Современные технологии управления. — №6 (42). Доступно с <http://sovman.ru/article/4202/>

УДК 338.585

АСПЕКТЫ ЭКОНОМИЧЕСКОЙ ДИАГНОСТИКИ РЕСУРСНОГО ПОТЕНЦИАЛА МЯСОПЕРЕРАБАТЫВАЮЩИХ ПРЕДПРИЯТИЙ И ВЛИЯЮЩИХ НА НЕГО ФАКТОРОВ

Ж.Г. Шумак

Полесский государственный университет, shymak_jg@mail.ru

В отечественной и зарубежной экономической литературе широко представлены работы, посвященные различным аспектам использования ресурсов в системе функционирования предприятий. Научная проблема заключается в развитии теоретических основ оценки формирования и использования ресурсного потенциала мясоперерабатывающих предприятий, что создает основу для разработки соответствующего научно-методического аппарата и практических рекомендаций. Выявленные в ходе анализа методов оценки эффективности использования ресурсов предприятий недостатки, подчеркивают востребованность такого подхода к решению обозначенной проблемы, который, прежде всего, был бы направлен на практическое использование в аналитической работе. А это значит, что в основе его реализации должна лежать комплексная оценка использования ресурсов предприятия, опирающаяся на действующую статистическую информацию, хорошо знакомую практикам-экономистам. При этом указанная оценка должна отражать не только существующее положение хозяйствующего субъекта на рынке, но и по возможности учитывать перспективы его развития.

Для объективной оценки степени воздействия меняющихся условий нами предлагается диагностировать уровень и динамику организационных преобразований и результаты изменений бизнеса на основе комплексного анализа эффективности использования ресурсов предприятий, включающего следующие этапы:

- 1) определение решаемых задач и обоснование необходимых критериев оценки;
- 2) оценка показателей использования ресурсов отдельного предприятия;

- 3) сравнительная оценка регионального ресурсного потенциала мясопереработки;
- 4) оценка ресурсного потенциала мясопереработки в Республике Беларусь;
- 5) обоснование перспективных направлений развития предприятий мясопереработки.

Для экономической диагностики ресурсного потенциала мясоперерабатывающих предприятий необходима система индикаторов, которая учитывала бы особенности, черты и условия бизнес-деятельности организаций. Кроме специфики и профиля деятельности, выбор индикаторов должен быть обусловлен наличием информации, определенной уровнем внутреннего управленческого учета на предприятиях мясопереработки.

Отличительной особенностью системы показателей может стать расчет интегральных индикаторов по направлениям:

- 1) оценка обеспеченности и эффективности использования ресурсов;
- 2) оценка результатов изменений бизнеса.

Оценку ресурсного потенциала предприятия целесообразно проводить по отдельным характеристикам источников его формирования по функциональным составляющим:

- организационно-управленческий уровень – оценка предприятия по критериям гибкости принятия управленческих решений, эффективности организационно-правовой формы предприятия, результативности вхождения в интегрированную структуру;
- производственно-технологический уровень – оценка экономичности использования ресурсов, окупаемости затрат, оборачиваемости капитала, степени использования производственной мощности;
- рыночный уровень – оценка рентабельности продукции, занимаемая предприятием доля рынка.

Система индикаторов в качестве базы сравнения должна удовлетворять следующим условиям:

- индикаторы должны быть относительными показателями, что решит проблему сопоставимости данных, их подверженности инфляционному воздействию;
- индикаторы должны отражать уровень обеспеченности предприятия ресурсами, эффективности их использования, а также динамику результатов изменений бизнеса;
- индикаторы должны быть адекватны формированию и реализации процесса организационно-развития предприятий в условиях изменений внешней и внутренней среды;
- индикаторы должны характеризоваться информативностью – доступностью в исходной информации для расчета, которая представлена в обязательной форме годовых отчетов предприятий;
- индикаторы должны являться сбалансированными, учитывать факторы, условия и тенденции конкретного производства (мясоперерабатывающего).

Удовлетворяя всем перечисленным условиям, система индикаторов, во-первых, будет являться универсальным инструментом для оценки использования ресурсного потенциала мясоперерабатывающих предприятий с возможностью определения контрольных точек (состояния предприятия, при котором наличие ресурсов обеспечивает эффективность функционирования), отклонения от которых могут привести к снижению эффективности. Во-вторых, совокупность индикаторов будет источником для корректировки целей и задач управления бизнес-процессами для быстрой адаптации деятельности организации к изменениям внешней среды. В-третьих, показатели в наименьшей степени подверженные влиянию фактора инфляции, искажающей большинство стоимостных показателей, позволяют сопоставлять между собой результаты работы предприятий мясоперерабатывающей промышленности не только внутри страны, но и с конкурентами на основных внешних рынках.

Особенности методических процедур экономической диагностики ресурсного потенциала мясоперерабатывающих производств и влияющих факторов состоят, по нашему мнению, в следующем. Исследование динамики и тенденций изменения индикаторов на длительных интервалах времени для представительной выборки предприятий, являющихся региональными конкурентами, позволит получить объективные данные о конкурентоспособности продукции отечественных предприятий мясоперерабатывающей промышленности, а также выявить влияние качества менеджмента и наличие технологических преимуществ отдельных предприятий, что создаст фактологическую базу для обоснования приоритетных направлений развития предприятий отрасли. Проведение анализа динамики индикаторов на длительных интервалах времени позволит установить уровни исследуемых показателей, а также наличие или отсутствие их изменений в течение продолжительного периода. Сопоставление значений интегральных индикаторов по совокупности предприятий одной отрасли, действующих в общих экономических условиях, позволит установить наличие сходств и различий в уровнях динамики и изменчивости данных показателей и подойти к

решению вопроса о влиянии качества менеджмента и технологических преимуществ отдельных предприятий на эффективность использования ресурсов.

Новизна рассмотренного подхода к экономической диагностики ресурсного потенциала мясоперерабатывающих производств и влияющих факторов состоит в построении процедуры сравнительного анализа сходств и различий в результатах деятельности предприятий, предполагающей:

а) использование в качестве параметров для сопоставлений показателей, устойчивых к воздействию инфляции;

б) охват длительного интервала времени, позволяющего выделить устойчивые состояния процесса, определяемого означенными параметрами;

в) наличие представительной выборки предприятий, действующих в сходных экономических условиях.

В таком исполнении процедура позволит выделить и объяснить степень влияния на процесс возможных факторов и установить тем самым источник чувствительных воздействий на процесс.

СОЗДАНИЕ ИННОВАЦИОННОГО КЛАСТЕРА: РЕГИОНАЛЬНАЯ ПОЛИТИКА

УДК 332.154

ПОЛИТИКА РАЗВИТИЯ РЕГИОНАЛЬНОГО МОЛОЧНО–ТОВАРНОГО КЛАСТЕРА В УКРАИНЕ

М.Д. Балджи, В.В. Щербак

Одесский национальный экономический университет,
baldgi@ukr.net, v.jase@mail.ru

Рынок молока и молочных продуктов является одной из важнейших составляющих агропродовольственного рынка. От его развития зависит обеспечения населения жизненно необходимыми продуктами питания, которые производятся из молока [1].

В Украине имеются все предпосылки для развития молочно–товарного производства: благоприятные ресурсы, кормовая база, инфраструктура, развитая селекция, племенной фонд, трудовые ресурсы и т.п. Однако, анализ хозяйственной деятельности этой отрасли в 2016 году доказывает, что молочно–товарные фермы работали в самых худших условиях за последнее десятилетие. Результаты Государственной службы статистики констатировали уменьшение поголовья крупного рогатого скота на 85 тыс. голов, т.е. 12% за последние два года. Промышленное производство молока в общем вале полученного продукта в Украине не превышает 26%, а остальные – молоко, приобретенное от домохозяйств населения. По итогам 2016 года на переработку поступило почти 70% молока промышленного производства [2]. Вместе с этим улучшилось качество продукции, что говорит о модернизации отрасли и внедрении инновационных технологий по сохранению и транспортировке молока. По итогам 2016 года имеем плюс 4% в доле молока экстра в структуре всего объема молока, которое поступило на переработку и стремительно сокращается молоко первого сорта [3].

Несмотря на это экспорт молочной продукции страны сократился, особенно твердых сыров. Основными потребителями молочной продукции остаются Казахстан, Грузия и Молдова. В 2016 г. заключены торговые сделки на рынках Египта, ОАЭ, Китая, Вьетнама и Бангладеш.

По статистическим данным [4] 2015 год принес существенное сокращение экспорта молочной продукции из–за потери рынка сбыта в отдельных странах СНГ, что обусловило снижение мощностей молокоперерабатывающих предприятий. Так, в частности объем экспорта молока и сливок снизился на 15,2%, в том числе в денежном выражении на 8,9%; масленки, ферментированного или сквашенного молока и сливок – соответственно на 18,3 и 8,7%. Больше всего сократился экспорт молочной сыворотки – почти на 39,8%, в результате чего валютной выручки получено на

35,1% меньше. В то же время, резко вырос экспорт молока и сливок стуженных, соответственно на 59,9% и 64,6%, что открывает новые его перспективные направления.

При анализе конкурирующих предприятий – производителей отрасли целесообразно отметить, что на рынке молочной продукции в Украине действует ряд крупных, конкурирующих между собой компаний, основные из которых имеют преимущественное положение, так как занимают лидирующие позиции в определенных нишах. По данным на начало 2015 года самым крупным производителем молочной продукции выступает компания «Данон», годовой доход которой составляет более 2,5 млрд. грн. На втором месте «Терра-Фуд» с годовым доходом около 2,3 млрд. грн. замыкает тройку лидеров компания «Техмолпром», доход которой за год достиг 1,7 млрд. грн.[4].

Производство молока можно сделать прибыльным и конкурентоспособным видом агробизнеса, однако этот процесс является длительным и требует инвестиционных расходов. Для этого предлагается использовать кластерный подход в развитии регионального молочно-товарного производства. Кластер – это индустриальный комплекс, сформированный на базе территориальной концентрации сетей поставщиков и производителей, связанных технологической цепочкой [5, с. 171].

Преимущества использования кластерного подхода заключаются в том, что компании кластера могут быть не связаны активами, совместно принимают решения, проводят координацию операционной деятельности, создают катализаторы кластерного развития, заинтересованы в инновациях. В кластерах, как правило, конкуренция присутствует с кооперацией, тем самым подчеркивая возможности каждого из участников.

Формирование кластеров рассматривается часто в качестве необходимого условия повышения конкурентоспособности страны или отдельных регионов. Политика, опирающаяся на развитие кластеров должна базироваться на стратегическом планировании, обусловленном формированием перспективы существования кластеров (новаций, ресурсов, кадрового потенциала и т.п.) и организационно-управленческой системы, в основу которой положены принципы сотрудничества, обмена информацией и пр.

Приоритетные направления региональной политики в отношении рассматриваемой отрасли могут быть представлены следующими блоками: содействие эффективной специализации, усовершенствование механизмов интегрирования, формирование инфраструктуры для поддержки предприятий малого и среднего бизнеса, преодоление распада межрегиональных связей.

Важно отметить, что разрабатывая промышленную политику развития кластеров, копирование уже готового, что имеется в других странах или регионах не возможно. Это связано с особенностями ведения хозяйственной деятельности, административными решениями и программами, региональными особенностями. Так, для реализации конкурентных преимуществ Одесской области в регионе была принята Региональная программа развития агропромышленного комплекса Одесской области на 2014–2018 годы, главной целью которой выступает создание условий для реализации государственной политики в аграрной сфере экономики путем активизации инновационно-инвестиционной деятельности [6]. Для того, чтобы стимулировать товаропроизводителей удерживать и наращивать поголовье в программе предусмотрена возможность частичной компенсации расходов на эти цели и удешевление стоимости приобретения кооперативами техники и оборудования, необходимых для обеспечения деятельности. Вместе с тем, существует потребность активизации в направлении формирования кластеров, которые в отличие от кооперативов, позволяют поднять на качественно новый уровень экономические связи; развивать целостный комплекс, направленный на реализацию продукции на внутреннем и внешнем рынках.

В 2017 г. существующий спецрежим уплаты НДС для сельхозпроизводителей будет отменен по требованию МВФ. Поэтому разработаны три законопроекта, которые предлагают альтернативные варианты защиты, одним из которых выступает возмещение НДС через прямую государственную поддержку, которая ежегодно будет составлять не менее 1% аграрного ВВП [7].

В этой ситуации региональные и муниципальные административные структуры могут предложить методику конкурсного распределения средств при обязательном условии – установление тесных связей и создание определенного количества рабочих мест, тем самым решая не только производственную, но и социальную проблему. В рамках такого подхода возможно объединение домохозяйств, создание условий для приобретения соответствующей продукции; установление рейтинга малых предприятий как хозяйственных партнеров с целью увеличения их привлекательности для крупного бизнеса в качестве партнеров, а также определение критериев малых предприятий, благодаря которым возможна поддержка непосредственно от соответствующих структур региональной и муниципальной администрации.

Таким образом, целью создания молочно–товарного кластера в регионах Украины может стать рост экономики региона в части производства конкурентной продукции, отвечающей европейским стандартам качества.

Список использованных источников:

1. Ціхановська В.М. Стан та перспективи розвитку ринку молока та молочних продуктів України // Економіка. Управління. Інновації. Випуск № 1 (16), 2016 [Электронный ресурс]. – 2016. – Режим доступа: http://nbuv.gov.ua/UJRN/eui_2016_1_24
2. Державна служба статистики [Электронный ресурс]. – 2016. – Режим доступа: <http://www.ukrstat.gov.ua/>
3. Лавренюк Г. З якими ризиками стикались виробники молока та чому навчилися протягом року? [Электронный ресурс]. – 2016. – Режим доступа: <http://avm-ua.org/uk/post/z-akimi-rizikami-stikalis-virobniki-moloka-ta-comu-navcilis-protagom-roku>
4. Украгроконсалт [Электронный ресурс]. – 2016. – Режим доступа: <http://www.ukragroconsult.com/>
5. Захарченко В.И., Осипов В.Н. Кластерная форма территориально–производственной организации / В.И. Захарченко, В.Н. Осипов. – Одесса: Печатный дом «Фаворит», 2010. – Ч. 2. – 236 с.
6. Регіональна програма розвитку агропромислового комплексу Одеської області на 2014–2018 роки [Электронный ресурс]. – 2016. – Режим доступа: <http://oblrada.odessa.gov.ua/wp-content/uploads/1020-VI.pdf>
7. Вызовы и победы молочной отрасли Украины [Электронный ресурс]. – 2016. – Режим доступа: <http://latifundist.com/blog/read/1677-2016-vyzovy-i-pobedy-molochnoj-otrasli-ukrainy>

УДК 338.26

КЛАСТЕР: СУЩНОСТЬ И ПРИРОДА ПОНЯТИЯ

С.А. Демьянов

Полесский государственный университет, damienne@mail.ru

Теоретико–методологическое обеспечение кластерной концепции является одним из магистральных направлений региональной экономической науки. Многочисленные исследования вопросов идентификации кластерных структур привели к существенному развитию кластерной концепции, однако они также породили массу вопросов и определенную путаницу. В работах специалистов и отчетах научных организаций встречается масса трактовок понятия «кластер», которые зачастую противоречат друг другу. Кластерами ошибочно называют локальные производственные системы, холдинги, промышленные агломерации, производственные сети и иные территориальные структуры, игнорируя при этом сущность и природу кластерообразования.

Одной из наиболее важных методических проблем исследования кластеров является разграничение родственных понятий. Обобщая зарубежный опыт исследования кластерных структур и промышленных агломераций, необходимо выделить следующие критерии для разграничения кластеров и иных форм территориальной организации экономики:

1) Под кластером следует понимать географически сконцентрированную группу взаимосвязанных предприятий, работающих в пределах небольшого числа смежных отраслей экономики. Это суждение отражает более глобальную точку зрения, что экономическая, технологическая и предпринимательская деятельность в конкретных отраслях экономики имеет устойчивую тенденцию к агломерированию в определенных местах.

2) В кластерах предприятия могут сотрудничать не только с фирмами–партнерами и субъектами образовательной и инновационной инфраструктуры, но и являться составной частью локальных производственных сетей. Наиболее распространенной формой таких сетей являются производственные системы, которые основаны на горизонтальном взаимодействии фирм на одной стадии производства. Использование общих технологий, базы знаний и источников сырья является одним из условий объединения фирм в рамках одной отрасли.

С появлением понятия «региональная инновационная система» возникла определенная путаница, т.к. большинство ее критериев совпадало с сущностью кластера. Вследствие этого возникла необходимость разграничения понятий:

1) Кластер – совокупность территориально сконцентрированных предприятий гетерогенных и/или гомогенных отраслей экономики, характеризующихся наличием динамического информационного обмена между субъектами, научно–технической взаимосвязанностью, конкурентной

внутренней средой, высоким уровнем инновационной активности и восприимчивости предприятий и гармонизацией кооперации и конкуренции.

2) Региональная инновационная сеть – это кластерная структура, где организована совместная инновационная деятельность предприятий.

3) Региональная инновационная система – это инновационная сеть, где сформировались центры развития знаний и диффузии инноваций.

Однако генезис региональных кластеров и региональных инновационных систем разный. Региональный кластер формируется стихийно, а географическая концентрация определяется высокой интенсивностью предпринимательской деятельности. Региональные инновационные системы же имеют системный или плановый характер формирования. Повышенный интерес ученых к изучению региональных кластеров и региональных инновационных систем продиктован возрастающей ролью локальных и региональных ресурсов в стимулировании инновационного потенциала и конкурентоспособности предприятий. Создание региональных кластеров воспринимается как один из эффективных методов повышения конкурентоспособности на глобальном уровне, т.к. хозяйственная специализация представляется единственным способом преодолеть «ловушку» глобализации. Однако научные исследования кластерной теории имеют ряд существенных недостатков:

1) Отсутствие четкой трактовки понятия «кластер» и методов определения его географических границ. Ученые и политики используют разные трактовки кластеров, в зависимости от целей изучения и стратегических направлений кластерной политики стран. Вследствие этого, различные типы промышленных агломераций ученые ошибочно относят к категории региональных кластеров;

2) Большинство исследователей недооценивает важность социальных и культурных факторов в создании и эффективном развитии региональных кластеров. Таким образом, система научных знаний о кластерах основана на проведении тематических исследований конкретных предприятий, локальных производственных систем и промышленных районов. Однако стоит признать, что в основе экономического роста региональных кластеров могут лежать конкретные ресурсы и факторы развития, присущие только данной территории. Поэтому фрагментарное изучение ресурсов территории может существенно завязать возможность создания региональных кластеров.

3) Не изучены возможные последствия влияния глобализации на процессы региональной промышленной кластеризации, что приводит к количественной переоценке значения кластеров в современной мировой экономике. Процесс глобализации подразумевает, что многие предприятия включены в глобальные цепочки создания добавленной стоимости и, соответственно, не участвуют в региональном разделении труда.

4) Эмпирические исследования ученых представлены в основном изучением успешных и эффективных региональных кластерных структур. Однако успех создания кластеров часто зависит от конкретных местных условий, что не позволяет сформулировать эмпирические обобщения процессов локального экономического развития. Данные обстоятельства затрудняют проведение сравнительного анализа региональных кластеров, т.к. отсутствуют единые критерии сравнения. Сравнительный анализ также имеет важное значение для формирования эмпирических знаний о развитии кластеров и дает возможность критически рассмотреть теоретические положения кластерообразования.

Для более полного понимания процессов создания и выявления региональных кластеров необходимо рассмотреть стадийность их формирования:

1) Для формирования кластеров необходимо наличие определенных исторических и экономических условий, факторов и ресурсов в пределах ограниченной территории (наличие источников сырья, поставщиков, субъектов инновационной и образовательной инфраструктуры, инновационно-активных предприятий и потребителей). Однако, зачастую, определяющим фактором формирования кластерных структур является месторасположение субъектов. Агломерация приводит к возникновению конкуренции на местном уровне, что является существенным фактором развития инноваций и предпринимательства.

2) Агломерационные процессы инициируют создание внешней экономии. К первичным внешним экономиям относится множество специализированных поставщиков, сервисных фирм и рынка труда. Создание внешней экономии обеспечивает экономию на издержках производства, которая передается от специализированных поставщиков предприятиям-клиентам. В свою очередь, фирмы-клиенты извлекают выгоды, не доступные аналогичным фирмам с менее локализованными настройками.

3) Следующий этап развития кластера сопряжен с расширением числа субъектов за счет создания новых организаций – специализированных учебных заведений, бизнес-ассоциаций, торгово-промышленных палат и др. Деятельность этих организаций направлена на развитие местного сотрудничества, подготовку высококвалифицированных специалистов и распространение инновационных разработок и высоких технологий в пределах кластера.

4) Четвертый этап связан с развитием эффектов внешней экономии и постоянным увеличением числа организаций. Рост числа организаций обеспечивает устойчивый приток высококвалифицированных сотрудников, что в свою очередь повышает конкурентоспособность кластера.

5) На пятом этапе формируются нерыночные активы кластера, которые способствуют неформальному сотрудничеству, распространению информации и знаний с целью координации совместной экономической деятельности. Данная форма организации внутрикластерного взаимодействия свидетельствует о зрелости кластера.

6) В процессе своего развития региональные кластеры достигают точки бифуркации, после прохождения которой, они либо снижают свою эффективность, либо «распадаются» на новые кластеры. Процесс трансформации кластера связан с изменениями социально-экономической обстановки: региональное промышленное развитие, ориентированное на «фиксированные» социально-экономические условия, которые обеспечили развитие кластера.

УДК 332.12:339.924

РОЛЬ РЕГИОНАЛЬНЫХ ИННОВАЦИОННЫХ КЛАСТЕРОВ В УСЛОВИЯХ ИНТЕГРАЦИИ В ВТО

О.В. Додонов

Полоцкий государственный университет, oleg.dodonov.68@mail.ru

22 сентября 2015 г. на заседании Президиума Совета Министров Республики Беларусь была одобрена концепция Государственной программы инновационного развития страны на 2016–2020 годы, главной целью которой стало достижение «качественного роста и конкурентоспособности национальной экономики с концентрацией ресурсов на формировании ее высокотехнологических секторов, базирующихся на производствах V и VI технологических укладов» [1, с. 5]. Важнейшей задачей в данном документе является «вовлечение в инновационный процесс регионов Республики» [1, с. 6], решение которой позволит сбалансировать региональное развитие и сформировать центры экономического роста в Республике Беларусь – как одного из приоритетов реализации Программы социально-экономического развития Республики Беларусь на 2016–2020 годы [2, с. 38–40].

Принятие данных документов актуализируется в условиях ближайших перспектив вступления Республики Беларусь во Всемирную торговую организацию (ВТО), о чем свидетельствует переговорный процесс между рабочей группой, в которую входят представители 45 стран-членов ВТО, и представители от Министерства иностранных дел Республики Беларусь [3]. В этих условиях (либерализации торговых отношений и открытости внутреннего рынка для иностранных товаров и услуг) экономика Республики должна быть готова к обострению конкуренции.

Как свидетельствует международный опыт стран-участниц ВТО (в том числе – Российской Федерации и Казахстана), процесс вступления любого государства в эту организацию непосредственно связан как с позитивными, так и с негативными последствиями для его национальной экономики с точки зрения влияния на её структуру глобализационных факторов. Такие последствия, очевидно, затрагивают все сферы – как экономические, так и социальные, и, как правило, рассматриваются на четырёх уровнях – национальном (структура национальной экономики), региональном (структура отдельно взятого региона), отраслевом (структура отдельной отрасли и (или) совокупности отраслей в национальной экономике) и локальном (предприятие) [4]. Исходя из результатов проведенных исследований процесса глобализации в эволюционном аспекте (особенно в период конца XIX – нач. XXI вв.) [5, с. 100–102], можно сделать вывод о том, что определённые преимущества имеют те страны, в которых структуры национальных экономик характеризуются наличием следующих факторов: 1) конкурентоспособная сфера промышленного производства; 2) развитая транспортная инфраструктура с современными технологиями транспортирования различными видами транспорта, благодаря чему возможно обеспечивать перемещение ресурсов и конечных продуктов между странами и континентами с наименьшими затратами в сравнительно

короткие сроки; 3) разветвлённая современная сеть информационных и коммуникационных технологий (связь), способствующая координации и улучшению деловых отношений в глобальном пространстве между субъектами; 4) возрастающая реальная прибыльность инвестиций, являющаяся отображением увеличения спроса на продукты и услуги, как на внутреннем, так и на внешнем рынке страны. Обеспечить эти преимущества возможно лишь на основе укрупнения отраслевых структур на региональном уровне. При этом формирование производственно–территориальных комплексов и промышленных узлов должно стать основой экономической политики в сфере развития производительных сил как на уровне национальной экономики, так и в отдельном регионе. Базой для обеспечения реализации стратегических планов трансформации экономики и совершенствования структур экономик регионов должен стать высокоразвитый научно–технический потенциал, который Республика Беларусь имеет уже сегодня.

Следует отметить, что в Государственной программе инновационного развития Республики Беларусь на 2011–2015 годы было предусмотрено создание 7 –ми кластеров с выделением регионально–отраслевых приоритетов, а именно: химического кластера в г. Гродно; агромашиностроительного кластера в г. Гомеле; автотракторостроительного кластера в г. Минске; химико–текстильного кластера в г. Могилеве; IT–кластера в г. Минске; кластер льна в г. Орше и нефтехимического кластера в г. Новополоцке [6]. Однако, практической проблемой стало то, что в некоторых регионах кластеры созданы не были. Причиной явилось несовершенство отраслевой структуры в регионах и не сформированная инновационная инфраструктура в них. Как следствие – тормозится процесс как инновационного развития регионов, так и Республики в целом.

Причиной с нашей точки зрения стало неверное понимание механизма создания и функционирования кластера. Для создания таких кластеров необходимо их понимать не только, как «ряд отраслей, связанных через связь покупатель–поставщик или поставщик – покупатель, или через общие технологии, общие каналы закупок, распределения, или общие трудовые объединения», на что указывает Майкл Портер. Нами понимается кластер как сконцентрированные географически внутри региона рынок труда и другие функциональные хозяйственные единицы, имеющие исследовательские институты, которые связаны выпуском высокотехнологической продукции и технологиями. Если оперировать таким пониманием кластера, то в основе формирования кластера заложено не просто территориально–географическое сближение, а объединение производств нескольких разных отраслей, между которыми возможна синергия и функциональные отношения (по типу поставщик–потребитель, разработка смежных решений и т.д.). Задача заключается в том, чтобы довести ряд принципиально новых технологий до реального сектора экономики в кратчайший срок. Лишь в этом случае возможно перевооружение всего массива отраслей предыдущего техно–промышленного уклада на более высокий инновационный уклад.

Очевидно, что первоосновой создания таких кластеров является инновационный потенциал региона, формируемый в системе высшего образования и науки. Развитие такого потенциала в регионе, где создается кластер, позволит обеспечить тесную взаимосвязь в единой региональной инновационной системе, где: в подсистеме образования формируются кадры, способные внедрять инновации; в подсистеме науки формируются кадры, способные генерировать инновационные идеи в кратчайший срок и с получением реального экономического эффекта; в подсистеме производства формируются кадры, способные материализовать инновационные идеи в виде востребованных, качественных и доступных по цене товаров и услуг. Только в этом случае возможно обеспечить инновационное устойчивое развитие каждого региона и, в целом – экономики Республики Беларусь. В целом же, формирование кластера на таких принципах в условиях вступления Республики Беларусь в ВТО позволит сформировать экспортный потенциал региона — то есть возможность субъектов внешнеэкономической деятельности региона постоянно обнаруживать и воспроизводить свои конкурентные преимущества на мировом рынке в соответствии с условиями среды, которая постоянно изменяется на современном этапе глобализации национальных экономик.

Список использованных источников:

1. Концепция Государственной программы инновационного развития Республики Беларусь на 2016–2020 годы / Официальный сайт Государственного комитета по науке и технологиям Республики Беларусь. – Минск: ГНТК. – 45 с. [Электронный ресурс]: Режим доступа <http://www.gknt.gov.by/opencms/opencms/ru/innovation/inn2>. – Дата доступа 28.02.2017.

2. Основные положения Программы социально–экономического развития Республики Беларусь на 2016–2020 гг. / Официальный сайт Министерства экономики Республики Беларусь. – Минск: НИЭИ. – 44 с. – [Электронный ресурс]: Режим доступа www.economy.gov.by. – Дата доступа 02.03.2017.

3. Переговорный процесс по присоединению Беларуси к ВТО / Официальный сайт Министерства иностранных дел Республики Беларусь. – [Электронный ресурс]: Режим доступа <http://mfa.gov.by/export/wto/accession/>. – Дата доступа 02.03.2017.

4. Додонов О.В. Рациональное использование ресурсов как фактор обеспечения конкурентоспособности украинских предприятий на внешнем рынке / О.В. Додонов // Вісник СНУ ім. В. Даля № 1–Е / <http://www.nbu.gov.ua/e-journals/Vsunud/2008-1E/08dovpvr.htm>. – Київ, Бібліотека Вернадського, «Віртуальні бібліотеки».

5. Додонов О.В. Вплив інноваційної активності у сфері праці на розвиток регіону в умовах сучасної фінансової кризи / О.В. Додонов // Економіка та право – 2011. – № 3. – С. 96–103.

6. Государственная программа инновационного развития Республики Беларусь на 2011–2015 годы – [Электронный ресурс]: Режим доступа <http://www.gknt.gov.by/opencms/opencms/ru/innovation/inn2>.

УДК 332(470.57)

РЕГИОНАЛЬНАЯ ИННОВАЦИОННАЯ СИСТЕМА КАК МЕХАНИЗМ ПОВЫШЕНИЯ КОНКУРЕНТОСПОСОБНОСТИ РЕГИОНА

И.М. Зборина

Полесский государственный университет, zborina75@mail.ru

Вопросы конкуренции и конкурентоспособности традиционно являются актуальными в экономических исследованиях. На настоящий момент предметом изучения в рамках теории конкурентоспособности являются конкурентоспособность товара, фирмы, отрасли региона, страны и интегрированного объединения. Мировые тенденции глобализации выводят на передний план в качестве субъектов глобальной конкуренции регионы. Конкурентоспособность региона означает его экономический рост, улучшение инвестиционного климата региона, повышение конкурентоспособности расположенных на его территории предприятий.

Учитывая складывающиеся направления государственной экономической политики и динамику показателей, отражающих уровень инновационной деятельности в Республике Беларусь, можно говорить о возможности формирования региональной инновационной системы регионов (РИС) в контексте повышения их конкурентоспособности. [1]

Один из первых разработчиков концепции региональной инновационной системы Ф. Кук определял РИС как набор узлов в инновационной цепочке, включающей в себя непосредственно генерирующие знания фирмы, а также организации, предприятия, использующие эти знания, и разнообразные структуры, выполняющие специализированные посреднические функции.

Обратимся к вопросу структурной организации региональной инновационной системы — ее типовой модели. В различных источниках можно встретить разные модели организации РИС, которые, по сути, являются более краткими или полными интерпретациями одной и той же модели, рассматривающей следующие ключевые элементы РИС (как у Ф. Кука): система генерации знаний; система распространения и освоения знаний; система использования знаний и реализации их результатов; образование и подготовка кадров; поддержка знаний; рынок (в некоторых моделях); кластеры (в некоторых моделях). Подобные модели являются поэтапным воспроизведением инновационной цепи. Но учитывая тот факт, что РИС — сложная и разветвленная система, включающая множество элементов, учесть которые с высокой точностью (по типу перечня) представляется достаточно трудоемкой задачей, предполагается за критерий построения модели РИС взять делегирование полномочий инновационных факторов и их функциональную нагрузку. Согласно вышеуказанному критерию типовая модель региональной инновационной системы включает четыре основных блока:

1. Нормативно–правовое обеспечение (блок № 1);
2. Субъекты инновационной деятельности (блок № 2);
3. Инновационная инфраструктура (блок № 3);
4. Фоновое окружение (системы высшего порядка).

Блок «Инновационная инфраструктура региона» — посредники в инновационной деятельности, блок «Региональная нормативно–правовая база» предполагает не только законотворчество, но и контроль за исполнением, а блок «Субъекты инновационной деятельности в регионе» — главные игроки, создатели инноваций. Это детерминанты внутренней организации региональной инновационной системы. Фон региональной инновационной системы характеризует включенность ее во внешнюю среду — обусловлен ее причастностью к другим экономическим системам (нацио-

нальной инновационной системе, социально–экономической системе в целом) и действием таких факторов как: природные, культурно–исторические, политические, международные и др. Графическое отображение описанной типовой модели представлено на рисунке.



Рисунок – Типовая модель региональной инновационной системы

Кооперация участников инновационной деятельности образует синергетический эффект и рост конкурентных преимуществ участников. Эффективное взаимодействие элементов региональной инновационной структуры несомненно связано уровнем конкурентоспособности региона. [2]

При этом следует отметить сложность и неразработанность проблемы оценки уровня инновационности развития и конкурентоспособности региона. Большинство существующих методик оценки инновационного развития ориентировано на межрегиональную (или межгосударственную) компаративную оценку или соотнесение степени инновационного развития региона (или страны) с национальной экономикой в целом (с группой стран). В результате подобной методологической неоднородности в современной практике существует множество различных методик оценки инновационного развития территорий.

Особого внимания в развитии РИС заслуживает вопрос трансфера инноваций и коммерциализации результатов исследования, так как основной стратегической задачей в рамках формирования региональной инновационной системы является обеспечение непрерывности инновационного процесса и создание эффективных механизмов трансфера технологий и распространение (диффузии) инноваций. Формирование мотивации ключевых субъектов инновационной деятельности должно стать важнейшей функцией национальной инновационной системы и частью стратегии управления инновационной деятельностью в регионах. [3]

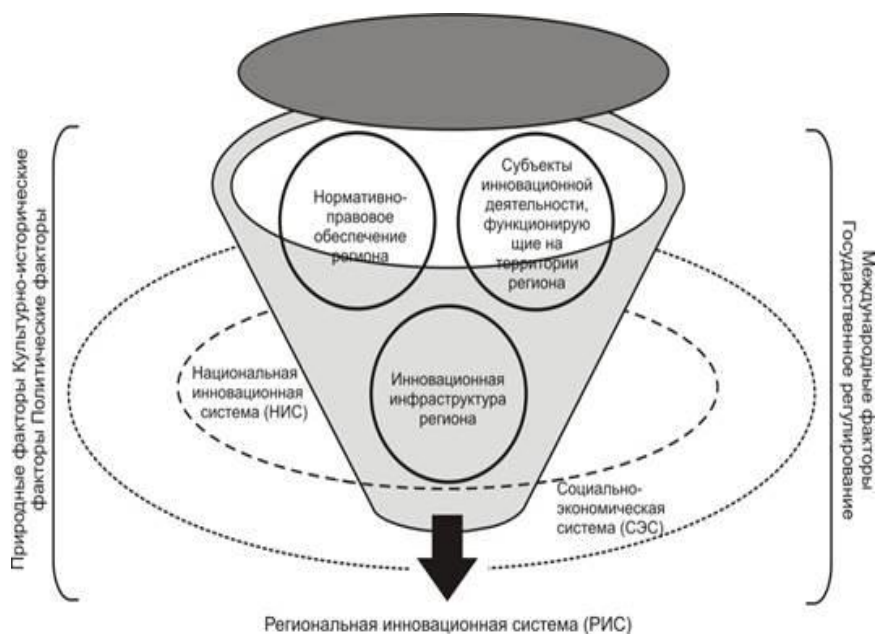
Также важнейшей задачей на этапе формирования и национальной инновационной системы является разработка механизма стратегического управления взаимодействием субъектов инновационной деятельности в регионе и системы мер по ее реализации.

Именно поэтому инновационную систему Республики Беларусь целесообразно формировать как национально–региональную систему. В этом случае национальная инновационная система будет представлять собой сложную многокомпонентную структуру, состоящую из совокупности взаимосвязанных региональных инновационных систем и комплекса институтов, формирующих благоприятную инновационную среду и условия для эффективного протекания инновационного процесса, плодотворного взаимодействия субъектов инновационной деятельности. [4]

В рамках общей модели национально–региональной инновационной системы могут формироваться различные особенности национальной инновационной системы: соотношение государства и частного бизнеса в осуществлении и финансировании инновационной деятельности; роль крупных и малых предприятий в инновационном процессе; соотношение фундаментальных и прикладных исследований и разработок; отраслевая структура инновационной деятельности и т.п.

Региональные инновационные системы рассматриваются в этом случае как системообразующее звено национальной инновационной системы, в рамках которого, при создании необходимых условий, может быть реализован имеющийся потенциал регионов. Формирование региональной инновационной системы и создание в ее рамках эффективной региональной системы трансфера технологий должно стать важной составной частью стратегии управления развитием инновационной деятельности в регионе.

Список использованных источников:

1. Заркович А. В. Теоретические аспекты концепции региональных инновационных систем // Молодой ученый. – 2013. – №10. – С. 308–311
2. Козловская, Л.В. Новые формы пространственной организации промышленности в контексте конкурентоспособности регионов Беларуси / Л.В. Козловская // Вестник БГУ. Серия 2 – 2014. – №3. – С. 82 – 86
3. Анализ системы регионального развития Республики Беларусь в сравнении с передовой практикой ЕС и рекомендации. [Электронный ресурс] Режим доступа: <http://regdev.by/ru/node/68>
4. Инновационное развитие Республики Беларусь: итоги проблемы перспективы / Д.М. Крупский // Экономический бюллетень НИЭИ Министерства экономики Республики Беларусь. – 2015 – №11 – С.4–20.

УДК 65.012.12: 001.895

МЕТОДИКА СТРАТИФИКАЦИИ ЦЕЛЕВЫХ ГРУПП В РЕГИОНАЛЬНОМ ИННОВАЦИОННОМ КЛАСТЕРЕ

Ю.В. Игнатенко

Полесский государственный университет, julia_ignatenko@tut.by

На сегодняшний день в качестве одного из перспективных направлений инновационного развития Республики Беларусь выступает внедрение в практику хозяйствования и управления кластерных моделей, что предполагает широкое распространение в нашей стране такой формы интеграции науки, образования и производства, как кластеры [2].

Важным направлением решения управленческих задач в рамках регионального инновационного кластера является формирование соответствующей модели развития. В связи с этим высокая научная и практическая актуальность разработки инструментария структуризации и стратегической оценки целевых групп бенефициаров проекта инновационного кластера – реципиентов инноваций. В качестве методической основы разработки инструментария стратификации были выбраны принципы проектного менеджмента.

Инновационные потребности предприятий–участников регионального инновационного кластера во многом определяются накопившимися проблемами их деятельности. Область определения этих проблем расположена в двух основных плоскостях: финансового менеджмента и производственного менеджмента. Объединение идей стратификации с известными положениями технологии проектного менеджмента может дополнить модель стратегического развития предприятий в региональном инновационном кластере системой мониторинга, позволяющей понять, как эффективно решить наиболее острые проблемы и раскрыть инновационный потенциал того или иного участника кластера.

В настоящее время усиливается интерес к проблеме создания кластеров со стороны научных сообществ и государственных органов власти. Мировой опыт показывает, что существует три варианта формирования кластеров, при этом в каждом из них необходимо участие вуза: 1) кластеры как результат кооперации предприятий; 2) кластеры на базе инновационной структуры (технопарка или бизнес–инкубатора); 3) кластеры вокруг технологических или исследовательских университетов.

В Брестском регионе Полесский государственный университет развивается как университет исследовательского типа, обеспечивающий интеграцию научных исследований, процесса обучения и внедрения результатов исследований в практику [4, с.8]. На сегодняшний день Полесский университет располагает достаточными возможностями, чтобы стать научным центром регионального инновационного биотехнологического кластера в Брестской области.

Исторически сложившаяся аграрная специализация экономики области отразится и на специализации регионального кластера. Динамично развивающийся агропромышленный комплекс области обеспечивает более 27% общереспубликанского экспорта продуктов питания. Аграрная специ-

ализация Брестской области проявлена в структуре промышленности, в которой наибольший удельный вес занимает пищевая промышленность (48% от общего объема промышленного производства). Существенный сегмент в структуре производства области занимают также машиностроение и металлообработка (14%), легкая промышленность (4,5%), стройиндустрия (4,4%) и производство мебели (5%) [1].

Целевая группа инновационного кластера Брестского региона может быть представлена более чем 300 предприятиями агропромышленного сектора. Для оценки проблем каждого из потенциальных участников кластера и разработки проектов инновационной деятельности, решающих эти проблемы в рамках инновационного кластера, необходима методика стратификации субъектов агропромышленного комплекса как целевой группы проекта регионального инновационного кластера. Разработанная методика позволит выделить внутри целевой группы сегменты в зависимости от их проблем, инновационных возможностей и потребностей. Стратификация осуществляется нами на основании, во-первых оценок и сравнения между собой показателей деятельности предприятий целевой группы за ряд периодов, во-вторых, сопоставления показателей деятельности до и после вхождения в кластер. Из стратификации вытекают группировки проблем и пакеты инновационных решений для предприятий–участников регионального инновационного кластера.

Стратификация целевой группы инновационного кластера включает следующие этапы:

1)определение сегментов внутри целевой группы, а также количественных параметров (индикаторов) их определяющих;

2)установление критериев и шкалы значений параметров при переходе из одного сегмента в другой;

3)определение проблем (болевых точек), характерных для той или иной страты;

4)установление векторов инновационных решений, направляющих изменения позиции субъекта страты в сторону повышения [3, с.175–176].

Первый этап стратификации субъектов агропромышленного комплекса в региональном инновационном кластере, в свою очередь, разделяется на шаги:

- определение специализации участников целевой группы;
- диагностику проблем в области финансового менеджмента по показателям деловой активности и рентабельности собственного капитала, а в области производственного менеджмента – по индикаторам производительности труда и других важнейших ресурсов в зависимости от специализации.
- оценку динамики выбранных количественных индикаторов, которая позволит установить устойчивые тенденции;
- взаимное позиционирование участников целевой группы в виде рэнкинга.

Наличие данных об итоговой позиции субъекта в рэнкинге наряду с обозначением сценарной группы и места в выборке по уровню финансового и производственного менеджмент фокусирует внимание на сильных и слабых сторонах деятельности предприятий. Это, в свою очередь, позволит адресно внедрять те инновационные разработки, которые направлены на устранение узких мест или закрепление достигнутых высоких позиций.

Применение методики предполагает создание специализированного программного продукта, который позволит оперативно выполнять аналитические расчеты и максимально удобно для пользователей визуализировать результаты рэнкинга с учетом современных приемов юзабилити. Считаем, что площадкой для размещения результатов рэнкинга целесообразно выбрать официальные сайты местных органов власти, периодические издания и т.д.

Результаты стратификации целевых групп по представленной выше методике адресованы: региональным органам власти для принятия объективных кадровых и организационных решений и оценки эффективности предпринятых ранее мер; центру инновационных разработок для фокусирования проектов на потребностях и проблемах отдельных страт целевой группы; самим предприятиям–участникам инновационного кластера для оценки своих позиций в регионе и разработке стратегии ее повышения.

Список использованных источников:

1. Официальный сайт Брестского областного исполнительного комитета [Электронный ресурс]. – Режим доступа: <http://www.brest-region.gov.by>. – Дата доступа: 05.11.2016.
2. Руководство по созданию и организации деятельности кластеров в Республике Беларусь / Крупский Д.М., Омарова А.Э., Хвалько Т.В. // Совет по развитию предпринимательства в Республике Беларусь [Элек-

тронный ресурс]. – Режим доступа: http://ced.by/media/publication/books/rukovodstvoklastery/10_rukovodstvo_po_sozdaniyu_klastero.pdf. – Дата доступа: 10.11.2016.

3. Совик, Л.Е. Бизнес–мониторинг в промышленных организациях: монография / Л.Е. Совик. – Воронеж, 2013. – 264с.

4. Шебеко, К.К. Концепция создания инновационного научно–промышленного кластера в Полесском регионе / К.К.Шебеко, В.Н.Штепа, С.П.Вертай // Экономика и банки. – 2015. – №2. – С.8–14.

УДК 332.12

ВЛИЯНИЕ РЕГИОНАЛЬНЫХ ИННОВАЦИОННЫХ КЛАСТЕРОВ НА ЭКОНОМИЧЕСКУЮ БЕЗОПАСНОСТЬ РЕГИОНА

А.В. Игнатович, Л.А. Минчукова

Гомельский государственный университет им. Ф.Скорины, gir1a90@inbox.ru

Наличие экономической безопасности позволяет оптимизировать расход ресурсов, направить их не на защиту от негативных воздействий, а на воспроизводство как материальных, так и нематериальных благ. Региональная экономическая безопасность – способность экономики региона противодействовать влиянию внутренних и внешних угроз, улучшать качество жизни его населения и обеспечивать социально–экономическую стабильность в целом. Отметим, что в рамках рассмотрения понятия региональной экономической безопасности Республики Беларусь в наших исследованиях в качестве региона принимается административно–хозяйственная структура–область.

Важным условием устойчивости и экономической независимости любого региона на текущий момент является его внутренняя организация, включая способность реагирования на изменения внутренней и внешней конъюнктуры, а также возможность осуществлять быструю адаптацию, главным образом, за счет средств инновационной политики.

В мировой практике существует ряд способов активизации и совершенствования инновационной среды региона. По нашему мнению, кластерный подход как способ совершенствования инновационного климата региона заслуживает особого внимания.

Согласно теории Майкла Портера (как основоположника кластерной теории), под кластером понимается сеть взаимонезависимых производственных и (или) иных инфраструктурных организаций, включая потребителей, создателей технологий и иных агентов, взаимодействующих друг с другом в рамках единого процесса [1, с.25].

В настоящее время формирование кластеров стало одной из основных концепций как в теории, так и в практике регионального развития во многих странах мира, получило развитие понятия регионального, или территориального кластера. Основная идея такого кластера состоит во взаимосвязи между фирмами и сопутствующими учреждениями при выработке экономической политики развития региона. Создание регионального кластера позволит снизить до минимума препятствия, возникающие для развития малого бизнеса, повысить производительность за счет инноваций и простимулирует создание новых бизнесов, расширяющих границы кластера [2, с.44].

В экономическую литературу понятие «региональный кластер» ввел М. Энрайт (соратник М. Портера), выдвинувший гипотезу, что конкурентные преимущества стран создаются на региональном уровне (а не на национальном) [3]. Другими словами, это географическая агломерация фирм, работающих в одной или нескольких отраслях хозяйства.

Согласно определению И. В. Пилипенко «региональный кластер» – группа географически сконцентрированных компаний в определенном регионе из смежных отраслей, производящих схожую или взаимодополняющую продукцию и характеризующихся наличием информационного обмена между фирмами–членами кластера и их сотрудниками, за счет которого повышается конкурентоспособность кластера в мировом хозяйстве [4, с.91].

К преимуществам кластерного подхода можно отнести [5]:

- эффективную цепочку реализации инновационных идей от ее создания до конкретного потребителя;
- высокие конкурентные преимущества предприятий, входящих в кластер за счет специализации и возможностей минимизации затрат на внедрение инноваций;
- наличие в структуре кластера промышленно ориентированных предприятий, которые позволяют сформировать инновационные точки роста экономики региона;

– создание особой формы инновации – «совокупного инновационного продукта», позволяющего учесть особенности развития каждого региона.

Создание территориальных инновационных кластеров в Республике Беларусь рассматривается как перспектива регионального развития. Вместе с тем кластеризация – процесс сложный, сложность реализации идей по созданию кластеров в основном связана с взаимоувязкой интересов различных сторон, вовлеченных в этот процесс, часто возникают трудности при обмене идеями, знаниями, технологиями.

К проблемам на пути кластеризации нельзя не отнести недостаточную развитость и низкую инновационную активность предприятий малого бизнеса, высокая затратность производства многим из-за «отживших» технологий и значительный уровень износа основных фондов.

Учитывая специфику белорусской модели экономического развития, которой присуща высокая роль государства в вопросах управления экономикой и формировании приоритетов экономического развития, необходимо рассмотреть вопрос создания механизма проведения региональной политики в вопросах формирования территориальных инновационных кластеров. При имеющемся уровне государственного регулирования побудительным мотивом для достижения любых результатов становится контроль вышестоящими органами выполнения доведенных показателей прогноза. Такая модель станет эффективной лишь в экстремальных, кризисных условиях, когда есть цель и ее достижение возможно только при полном взаимодействии всех сил.

Для оценки возможности и эффективности создания региональных инновационных кластеров в Республике Беларусь целесообразно провести работу по оценке значимости регионального научно–технического потенциала с выделением наиболее перспективных направлений, способных дать наибольший коммерческий эффект с учетом тенденций мирового развития.

Кластеры, как правило, формируются там, где имеются наибольшие возможности в области технологий производства и последующего выхода в новые рыночные ниши.

В качестве структурной составляющей региональной экономической безопасности предлагается рассмотреть возможность создания кластеров, как территориально интегрированных систем, направленных на привлечение инвестиций в отдельные отрасли и ориентированных на инновационную составляющую. Например, создание в Гомельской области нефте–лесохимического кластера в результате объединения предприятий, специализирующихся на нефтехимическом производстве, лесных хозяйств, медицинских учреждений и перерабатывающих предприятий.

Функционирование регионального инновационного кластера содействует улучшению регионального инвестиционного климата и росту деловой активности предпринимательских структур, развитию социальных, экономических, институциональных и информационных систем региона, обеспечивая тем самым достижение основных целей социально–экономического развития региона и повышая уровень его экономической безопасности.

Таким образом, мероприятия, направленные на формирование региональных инновационных кластеров должны стать, в настоящее время, одним из важнейших направлений деятельности региональных органов управления в области стимулирования и роста экономической безопасности регионов.

Список использованных источников:

1. Портер, М. Международная конкуренция/ Майкл Портер. – М.:, Международные отношения, 1993. – 268 с.
2. Марков, Л. С. Экономические кластеры: идентификация и оценка эффективности деятельности/ Л. С. Марков, М. А. Ягольницер. – Новосибирск: Ин–т экономики и организации промышленного производства, 2006. – 88 с.
3. Enright, M.J. Why Clusters are the Way to Win the Game?/ M.J. Enright. –World Link, № 5, July/August, 1992. – P. 138.
4. Пилипенко И. В. Конкурентоспособность стран и регионов в мировом хозяйстве: теория, опыт малых стран Западной и Северной Европы. – Москва–Смоленск: МГУ, 2005. – 154 с.
5. Алёхин, Д. Территориальные инновационные кластеры в Беларуси: возможности формирования / Д. Алёхин // Новости науки и технологий. – Минск: ГУ «БелИСА». – 2009. – № 3. – С. 42–45.

**ПАРТНЕРСТВО ПРЕДПРИЯТИЙ И ВЫСШИХ УЧЕБНЫХ ЗАВЕДЕНИЙ
ДЛЯ ПОДГОТОВКИ КАДРОВ****О.В. Мороз**

Гродненский государственный университет имени Янки Купалы, alesia_moroz_@mail.ru

Для наилучшего использования потенциала общества необходимо формирование достаточно важного элемента инновационной инфраструктуры – «науки», соответствующей стратегическим целям государства, требованиям рынка, обеспечивающим согласованное взаимодействие комплекса «вуз–промышленность» на региональном и республиканском уровнях. Результатом функционирования этого звена инновационной инфраструктуры будет сближение спроса производственных предприятий и предложения вузов в виде научных разработок.

От регионального вуза требуется участие и активная социальная позиция, включенность в социально–экономическую жизнь, что возможно обеспечить посредством взаимодействия с заинтересованными субъектами, начиная со средней школы, организаций и предприятий и заканчивая органами власти, для создания новых рабочих мест, условий для развития новых знаний и технологий.

Государственный университет имени Янки Купалы обеспечивает важную кадровую составляющую социально–экономического развития Гродненского региона посредством подготовки специалистов, научных и научно–педагогических кадров, сочетая ценности фундаментальной подготовки с возможностями гибкого реагирования на потребности региона для развития инновационного и социально–культурного потенциала [1]. Деятельность основана на взаимодействии науки и образовательных технологий, а базой выступает интеграция механизма и ресурсов научного и образовательного процесса для получения экономического и общественного эффектов.

В настоящее время у вузов возникает вопрос, каким образом экономически эффективно использовать разработки и результаты исследований [2], как получить финансовую выгоду или источник финансирования, ведь в итоге имеется продукция, объект интеллектуальной собственности, услуга, технология и т.п.. Результат научно–исследовательской деятельности выступает уже как товар, объект купли – продажи, для реализации которого необходимо взаимодействие с бизнесом.

Модель взаимодействия Гродненского государственного университета как регионального вуза с предприятиями наиболее эффективно может функционировать по таким направлениям как формирование целевого заказа на специалистов, стимулирование исследований, предоставление баз практики, внедрения новых технологий, производство нового знания через научно–исследовательскую деятельность, вклад в экономическое и социальное развитие за счет содействия развитию знаний и инноваций. Остановимся на наиболее актуальных направлениях.

Формирование и реализация целевого заказа на подготовку специалиста предполагает заключение договора вуза с предприятием, для которого осуществляется подготовка специалиста. Предприятие будет оплачивать затраты при необходимости внесения изменений в программу обучения. Преимуществом, в этом случае, можно назвать уточненные требования к компетенциям выпускника со стороны работодателя. Сюда же можно отнести и непосредственное участие работодателя в образовательном процессе посредством привлечения специалистов–практиков к образовательной деятельности и организацию стажировок на предприятии.

Отбор выпускников целесообразно осуществлять посредством участия работодателей в мероприятиях вуза (в заседаниях государственных аттестационных комиссий по защите дипломных работ, организации конкурсов научных работ, присуждении именных стипендий) ориентированных на пополнение кадрового потенциала.

Предоставление баз практики является важной составляющей взаимодействия. Положительным моментом может и должна быть наработка практических навыков и знаний, что позволит избежать процесса «доучивания» молодого специалиста после его прихода на работу.

Производство нового знания через научно–исследовательскую деятельность возможно посредством выявления и развития интеллектуальных и потенциальных способностей студентов, слушателей, приближая учебную деятельность к исследовательской, а в более широком смысле, усовершенствование навыков поиска решения поставленных задач с наименьшими затратами ресурсов. Бесспорно, навыки исследовательского поиска требуются каждому, а не только тем, чья жизнь будет связана с научно–исследовательской деятельностью. В современном мире важны умения ви-

деть проблемы, вырабатывать гипотезы, проводить эксперименты и/или наблюдать, желательно уметь давать определения понятиям и делать выводы, соответствующие поставленным целям и задачам, а также оформлять результаты и презентовать работу аудитории слушателей. При этом самостоятельная исследовательская деятельность имеет немаловажное значение – адаптация студента в условиях наставничества и формирование успешности в условиях рыночных отношений.

Вклад в экономическое и социальное развитие за счет содействия развитию знаний и инноваций можно осуществлять путем создания на базе университетов научно–практических центров, которые потребуют пересмотра, как содержания, так и целей обучения с учетом конкретных потребностей экономики и рынка. Это можно реализовать посредством образования в первую очередь объектов инновационной инфраструктуры, отвечающих за коммерциализацию научных разработок, передачу технологий и проведение научных исследований. Не секрет, что классическое высшее образование как система получения знаний значительно отстает от запросов современного производства и науки. Подобные центры призваны способствовать развитию за счет интеграции науки, учебного процесса и производственной деятельности, практики, позволяющей сохранять ориентацию на применение получаемых знаний. Бесспорно, не существует шаблона модели регионального университета, по которому можно построить образовательный процесс, способный интегрировать теорию и практику со 100% успехом, и здесь каждое учебное заведение ищет собственную оптимальную модель.

Как видно решение вопроса о подготовке специалистов возможно лишь при тесном взаимодействии учебного заведения и предприятий, для чего необходимо сотрудничество, при котором работодатель сможет участвовать в образовательной программе и подготовке специалистов, ориентированных на конкретное предприятие, а вуз приобретет базы, которые можно использовать как для учебных занятий, так и для проведения исследований, апробации результатов научно–исследовательских проектов.

В условиях рыночной экономики агентов рынка труда, предприятия и организации различных сфер и форм собственности, отраслевой принадлежности объединяет отношение к сформированной системой образования компетенциям работника как источнику дополнительной прибыли, обуславливающей рост производительности труда, повышение эффективности деятельности и конкурентоспособности предприятия. Все это позволяет рассматривать региональный рынок как некое бизнес–сообщество, где равноценными для вуза партнерами должны быть учреждения образования других уровней, органы исполнительной власти и государственного управления, всевозможные союзы работодателей и др.

Таким образом, необходимо формирование отлаженной системы взаимодействия между региональными структурами и университетами, тесное сотрудничество которых позволит вузам приблизить содержание и цели программ обучения к потребностям перспективных нанимателей и тем самым повысит шансы на трудоустройство выпускников, что будет способствовать укреплению репутации, престижа вуза и повышение экономического благосостояния региона.

Список использованных источников:

1. Гродненский государственный университет имени Янки Купалы: научные исследования [Электронный ресурс] – Режим доступа : http://grsu.by/index.php?option=com_k2&view=item&layout=item&id=850&lang=ru. – Дата доступа : 10.02. 2016.
2. О научной деятельности : Закон Республики Беларусь от 21 октября 1996 года №708–XIII : в ред. Закона Республики Беларусь от 10.07.2012 г. № 426–3. – Ведомости Национального собрания Республики Беларусь – 1996. – №34. – ст. 608.

УДК 330.336

СТАТИСТИЧЕСКОЕ ИЗМЕРЕНИЕ РАЗВИТИЯ НАНОЭКОНОМИКИ

К.В. Павлов

ЧОУ ВО «Камский институт гуманитарных и инженерных технологий», kvp_ruk@mail.ru

Современное социально–экономическое развитие передовых государств во многом определяется эффективным использованием факторов и ресурсов НТП. Доля технологических инноваций в объеме ВВП развитых стран составляет от 70% до 90%. Причем огромное значение в последнее время придается развитию нанотехнологий – научно–технологическому направлению, сформиро-

вавшемся на стыке физики, химии, биологии, медицины и материаловедения. По оценкам, в обозримом будущем нанотехнологии способны будут совершить в обществе переворот, по своим масштабам превышающий даже последствия широкого распространения компьютеров.

Наноиндустрия занимается производством материалов и изделий сверхмалых размеров на основе изучения свойств различных веществ на молекулярном и атомарном уровнях. В метрической системе нанометр (нм) – а именно от этого слова произошла приставка «нано» в термине «нанотехнология» – соответствует миллимикрону (а это единица измерения длины, равная одной миллиардной метра или 10^{-9}). Для сравнения толщина человеческого волоса в среднем равна 50 тысяч нм [1, с. 43].

И хотя в настоящее время исчерпывающего определения понятия «нанотехнология» пока не существует, по аналогии с микротехнологиями можно сказать, что нанотехнологии оперируют величинами порядка одной миллиардной доли метра. В целом под нанотехнологиями обычно понимают совокупность методов и приемов, обеспечивающих возможность контролируемым образом создавать и модифицировать объекты, включающие компоненты размером не более 100 нм хотя бы в одном измерении и в результате этого получившие принципиально новые качества, позволяющие осуществлять их интеграцию в полноценно функционирующие системы большего масштаба. В более широком смысле к нанотехнологиям относят также еще и методы диагностики и исследования такого рода объектов.

Кроме нанотехнологий при рассмотрении вопроса о развитии наноиндустрии следует учесть также развитие наноматериалов и наносистемной техники, являющихся составными элементами наноиндустрии [2, с. 211]. Наноматериалы – это материалы, содержащие структурные элементы, геометрический размер которых хотя бы в одном измерении не превышает 100 нм и благодаря этому обладающие качественно новыми свойствами, в том числе с заданными функциональными и эксплуатационными характеристиками.

Под наносистемной техникой обычно понимают созданные полностью или частично на основе наноматериалов и нанотехнологий функционально законченные системы и устройства, характеристики которых кардинальным образом отличаются от характеристик систем и устройств аналогичного назначения, созданных по традиционным технологиям. Таким образом, наноиндустрия – это вид деятельности по созданию продукции на основе нанотехнологий, наноматериалов и наносистемной техники.

Говоря о развитии наноиндустрии, следует иметь в виду, что в этом случае предполагается рассмотрение широчайшего спектра разнообразных и не всегда напрямую связанных между собой проблем в различных областях науки и техники, где уже используются соответствующие технологии и методы. И хотя поэтому нанотехнологии целесообразно рассматривать не как единое целое, а больше всего лишь как обобщенное понятие, следует признать, что наноиндустрия в целом оказывает революционизирующее воздействие на развитие информационных и телекоммуникационных технологий, биотехнологий, средств безопасности и ряд других. В результате за последние годы десятки стран приняли национальные программы развития наноиндустрии в качестве высшего национального приоритета. Среди них такие развитые государства, как США, Япония, Германия, Франция, Китай и ряд других.

Так, в Китае, например, в последнее время работает около 800 компаний, занимающихся внедрением нанотехнологий, а также более 100 профильных научно-исследовательских институтов, абсолютное большинство из которых ориентировано на удовлетворение нужд оборонно-промышленного комплекса этой страны. Другие развитые государства также выделяют огромные средства на оборонные разработки в сфере нанотехнологий. Россия по показателю объема суммарных затрат на развитие наноиндустрии находится в числе лидеров, причем, в более чем 20 субъектах Российской Федерации имеются крупные центры развития нанотехнологий (например, в таких городах, как Белгород, Ижевск, Чебоксары и т.д.). Вместе с тем одной из серьезнейших проблем в этой сфере в отечественной экономике является проблема массового внедрения изобретений и патентов, полученных при создании наноматериалов и нанотехнологий. Такого рода проблемы, как известно, являются одними из ключевых в сфере НИОКР в России еще с советских времен (своего рода ахиллесовой пятой этой сферы). Другой серьезной проблемой эффективного развития наноиндустрии является неразработанность системы статистического учета развития наноиндустрии. Следует также отметить, что нередко вместо термина «система наноиндустрии» все чаще используют термин «наноэкономика», причем под наноэкономикой нами понимается система воспроизводственных отношений, связанных с производством и использованием нано-

технологий, наноматериалов и наносистемной техники. Правда, существует и другой вариант использования термина «нанoeкономика».

Список использованных источников:

1. Флерова, А. О государственном регулировании инновационного развития в области наноматериалов и нанотехнологий в России/ А. Флерова // Инвестиции в России. – 2006. – № 8 – С. 41–47.
2. Ляшенко, В.И. Нанoeкономика в славянских странах СНГ (Серия: Экономическое славяноведение)/ В.И. Ляшенко, К.В. Павлов, М.И. Шишкин. – Ижевск: КнигоГрад, 2011. – 348 с.

УДК 311.2:005.2

**РОЗВИТОК ПІДПРИЄМНИЦЬКИХ СТРУКТУР ЖИТОМИРСЬКОЇ ОБЛАСТІ:
СТАТИСТИЧНИЙ АНАЛІЗ**

С.І. Павлова

Житомирський державний технологічний університет, svetlana-psi@rambler.ru

В Україні на сьогоднішній день можна окреслити низку проблем, що перешкоджають розвитку підприємницьких структур, формуванню потужного та стійкого прошарку середнього та малого бізнесу, який відіграє важливу роль в економічному зростанні розвинутих країнах ЄС. Частка малого бізнесу у ВВП України складає приблизно 12–14%, тоді як в країнах Європейського Союзу ця цифра дорівнює в середньому 50%. Важливо, що в умовах ринкової трансформації економіки України розвиток підприємництва є основою економічного і соціального розвитку, вирішення соціальних проблем, подолання бідності та забезпечення високого рівня життя громадян.

Житомирська область, займаючи 4,9% площі від території України та 3,0% чисельність населення виробляє 47198,0 млн. грн. продукції (товарів, послуг), що складає лише 0,9% загальноукраїнського обсягу виробленої продукції. Згідно статистичних даних (табл. 1) на території Житомирської області станом на кінець 2015 р. зареєстровано 58647 суб'єктів господарювання, з них 11,3% – це підприємства, а 88,7% – це фізичні особи–підприємці, зареєстровані у встановленому порядку фізичні особи з метою здійснення підприємницької діяльності. При цьому кількість суб'єктів господарювання Житомирської області складає всього 2,97% загальнодержавного рівня, а серед усіх регіонів України за даним показником займає 13 місце.

Таблиця – Загальні показники діяльності суб'єктів господарювання Житомирської області

Показник	2011	2012	2013	2014	2015
Кількість суб'єктів господарювання, од.	41527	39020	37286	58451	58647
підприємства	6218	6221	6645	6587	6607
фізичні особи–підприємці	35309	32799	30641	51864	52040
у % до загальної кількості	15,0	15,9	17,8	11,3	11,3
Кількість зайнятих працівників, тис. осіб	197,5	189,9	177,3	196,2	184,8
підприємства	133,1	127,7	121,6	115,5	111,2
фізичні особи–підприємці	64,4	62,2	55,7	80,7	73,6
Обсяг реалізованої продукції, млн. грн.	32647,4	36757,4	37970,0	46415,0	58451,3
підприємства	27216,3	30183,8	31661,6	37689,4	47198,0
фізичні особи–підприємці	5431,1	6573,6	6308,4	8725,6	11253,3
у % до загального обсягу	16,6	17,9	16,6	18,8	19,3

Джерело: розраховано на основі [1]

Кількість зареєстрованих фізичних осіб–підприємців на 10 тис. осіб наявного населення Житомирської області у 2015 році склала 416 одиниць. Порівняно до 2011 року їх загальна кількість збільшилась з 35309 зареєстрованих до 52040 одиниць у 2015 році, або на 47,4% більше.

З табл. 1 можемо простежити, що протягом 2011–2013 років кількість зареєстрованих фізичних осіб–підприємців поступово зменшувалась в середньому протягом року на 2400 одиниць, але складна економічна ситуація в Україні в 2014 р., підвищення рівня безробіття спонукало людей шукати вихід та самостійно займатися підприємницькою діяльністю. Тільки протягом 2014 року

зареєстровано більше 21,0 тис. нових осіб–підприємців, незначне збільшення кількості зареєстрованих можемо спостерігати і протягом 2015 року.

У 2014 році також відбувається і збільшення кількості зайнятих працівників, що наймають фізичні особи–підприємці, та обсягів реалізованої продукції. У 2015 році частка реалізованої продукції фізичними особами–підприємцями склала 19,3% регіонального рівня [1]. Така ситуація показує досить значний потенціал мешканців Житомирської області до ведення підприємницької діяльності. Крім цього за даними табл. 1 можна простежити також і збільшення обсягів виробленої продукції: всього з 32647,4 млн. грн. у 2011 р. до 58451,3 млн. грн. у 2015 р. Обсяги виробництва продукції фізичними особами–підприємцями за період, що аналізується збільшився на 5822,2 млн. грн. або більше ніж в 2 рази, їх частка у загальному обсязі реалізованої продукції протягом 2015 року склала 19,3%.

Аналізуючи структуру фізичних осіб–підприємців за видами економічної діяльності необхідно відмітити, що 95,7% зареєстрованих працюють в оптовій та роздрібній торгівлі, 92,5% – це транспортні перевезення, 92,3% – тимчасове розміщення й організація харчування, 92,0% – мистецтво, спорт, розваги та відпочинок, 90,9% – інформація та телекомунікації. Найвища частка в обсягах реалізованої продукції (товарів, послуг) зареєстрована в сфері тимчасового розміщення й організації харчування – 78,0% обсягу реалізованої продукції даного виду діяльності [1, с. 14–18].

Досліджуючи структуру суб'єктів господарювання за розміром відповідно до класифікації Господарського кодексу України до суб'єктів великого підприємництва відносяться лише 4 підприємства з зареєстрованих суб'єктів, суб'єкти середнього підприємництва складають 382 одиниці, при цьому суб'єкти мікропідприємництва налічують 57141 одиницю, або 97,4% від усіх зареєстрованих [1, с.24]. До суб'єктів мікропідприємництва відносяться фізичні та юридичні особи, зареєстровані в установленому порядку, у яких середня кількість працівників за звітний період не перевищує 10 осіб та річний дохід від будь-якої діяльності не перевищує суму, еквівалентну 2 млн. євро. Значна частка мікропідприємств вимагає до себе підвищеної уваги з боку державного управління: відповідної освіти, умов провадження діяльності, спрощення податкового навантаження, правового захисту та ін.

Проблеми у сфері підприємництва України можна спостерігати як на макро, так і на мікрорівні. Деякі з них носять настільки глобальний характер і так увійшли в практику управління економічними процесами, що їх вирішення можливе лише у випадку здійснення кардинальних системних економічних реформ або повної переорієнтації існуючої економічної системи. Значна кількість суб'єктів господарювання сучасного підприємництва є малі та середні підприємства. Від їх вмілої підтримки залежать перспективи розвитку вітчизняного підприємництва.

Основну роль в усуненні перешкод у подальшому розвитку підприємництва повинна відігравати держава. Велика частина питань, а саме спрощення дозвільних процедур та процедур здійснення державного контролю, отримання документів дозвільного характеру та скорочення термінів проведення таких процедур; удосконалення порядку ведення податкового і статистичного обліку та звітності, зниження податкового тиску на економіку та забезпечення його рівномірності; зниження тиску з боку контролюючих органів, протидія рейдерству та корупції; удосконалення інфраструктури розвитку підприємництва; впровадження регіональної політики сприяння розвитку малого підприємництва; створення сприятливих фінансових передумов для започаткування та здійснення підприємницької діяльності, доступності фінансових ресурсів для підприємців відносяться до сфери регулювання саме державних органів.

Сучасними напрямками ведення господарської діяльності та зміцнення ефективності підприємницької діяльності є інноваційність та формування соціально–орієнтованого підприємництва [2], основною метою якого є прибуткова діяльність підприємств без заподіяння шкоди суспільству та навколишньому середовищу. Соціально–орієнтована модель підприємництва дасть змогу підприємствам відповідати сучасним ціннісним орієнтирам суспільства, запорукою формування сталого розвитку суспільства, потребам трудових колективів, при цьому не суперечачи економічним орієнтаціям власників підприємств.

Отже, статистичний аналіз розвитку підприємницьких структур в Житомирській області свідчить про неоднозначну динаміку, створюються нові суб'єкти підприємництва їх частка у реалізованій продукції збільшується. При цьому ми окреслили певне коло питань щодо проблем функціонування та підтримки малого підприємництва, сприяння його розвитку, вирішення яких забезпечить підвищення ефективності підприємницької діяльності та розширення підприємницького сектора, а відтак і зменшення частки тіньового сектору. Сьогодні немає чітких прогнозних розрахунків щодо можливих наслідків для України, але перспективи є очевидними, особливо,

якщо врахувати, що процес асоціації з ЄС набрав чинності і суттєві зміни та реформи у сфері підприємництва є невідворотними.

Список використаних джерел:

1. Діяльність суб'єктів господарювання Житомирщини. Статистичний збірник / Головне управління статистики у Житомирській області. – Житомир, 2016 – 189 с.
2. Кашуба О. М. Підприємство в Україні: проблеми і перспективи розвитку / О. М. Кашуба // Економіка та держава. – 2015. – № 6/2015. – С. 103–106.

УДК 334+338.2

МЕСТО И РОЛЬ КЛАСТЕРОВ В РАЗВИТИИ ИННОВАЦИОННОЙ СИСТЕМЫ ЕС

О.А. Паршутич, Е.П. Бахур

Полесский государственный университет, olgaketko@mail.ru, lizabakhur@gmail.com

Инновационное развитие влияет на прогресс экономики страны и всего мира в целом. Евросоюз (ЕС) отстает от США и Японии в сфере инновационных технологий. Это связано с тем, что экономика стран, выходящих в ЕС, разноуровневая; различные национальные стратегии в инновационной сфере. К тому же, страны, которые вошли в ЕС недавно, имеют отрицательный опыт в инновационной сфере.

Развитие инновационных кластеров является важной частью экономического развития ЕС. В 2000 г. в Евросоюзе прошел Лиссабонский саммит, на котором был выбран курс по совершенствованию инновационной деятельности. На данный момент ЕС переходит к новой экономической стратегии «Европа–2020». В стратегии упоминается о развитии бизнеса, продвижении кластеров.

С помощью создания кластеров эффективно взаимодействуют предприятия, государственные органы, научно–исследовательские институты, вузы и т.д. Взаимодополняя друг друга они повышают конкурентоспособность на мировых рынках.

С совершенствованием экономики и техники модернизируется сфера инноваций. На данном момент возникновение инноваций чаще всего происходит коллективам, чем индивидуально. Из–за этого больше внимание уделяется инновационному кластеру.

В ЕС создаются кластерные организации, разрабатываются инициативы и программы. Например, организация Europe INNOVA, которая является инициативой Директората Европейской Комиссии по предпринимательству и промышленности. Организация стремится информировать, помогать и направлять заинтересованные сообщества в области предпринимательских инноваций, таких как европейских граждан, политиков, инвесторов и соответствующие организации [1].

PRO INNO Europe является новой инновационной политикой, которая призвана стать координационным центром анализа инновационной политики и развития по всей Европе. Она направлена на обучение в области инновационной политики, основанной на обмене опытом на всей территории ЕС, а также для расширения и улучшения транснационального сотрудничества инновационной политики [2].

Например, в Германии федеральная и земельная политика целенаправленно и в большей мере поддерживает кластеры с инновационной составляющей. В 2011 году федеративные земли Берлина и Бранденбурга утвердили совместную программу инновационного развития (InnoBB). В ней они объединили ресурсы и усилили координацию с целью значительного повышения международной конкурентоспособности своих территорий [3]. InnoBB проводит различные конкурсы проектов, связанные с инновациями. Выбираются только высококачественные проекты для реализации.

Для решения инновационных проблем восточной Германии была разработана программа InnoRegio. Для развития малых и средних компаний в этой части Германии было необходимо сотрудничество с научными и исследовательскими центрами. С помощью развития инновационных сетей стало возможным компаниям добиться значительных результатов. InnoRegio затрагивала любые отрасли, но была распространена только в восточной Германии. для участия в программе необходимо было пройти конкурс, который состоял из трех фаз: квалификация, разработка, реализация. Было подано 444 заявки, из которых было отобрано только 23. За период реализации программы (с 1999 по 2006 гг.) Федеральным министерством по образованию и науки было выделено 230 млн. евро. В этой связи InnoRegio являлась наиболее важным «столбом» инновационной поли-

тики Германии на Восточных территориях. В 2001 году добавились еще две программы для развития региональных инновационных сетей: «Центры регионального инновационного роста» и «Межрегиональные альянсы» [4].

Во Франции был разработан полюс конкурентоспособности. Он распространяется по все территории Франции и взаимодействует с различными отраслями. Каждый полюс конкурентоспособности вырабатывает собственную стратегию на пять лет, исходя из разделяемого его участниками видения [g]. Полюс Nutrition Santé Longévité создал инновационную платформу «Purifunction». Purifunction – это инновационные способы экстрагирования и очистки для рынка пищевой и фармацевтической промышленности. Ее цель – удовлетворить желание производителей агропищепрома, фармацевтики и косметологии иметь эффективное средство экспертной оценки новых формул и их испытаний [5].

В Великобритании развитием инновационных технологий занимаются чаще всего академические университеты. Например, Эдинбургский центр трансфера технологий связывает между собой исследовательские лаборатории и организации, предприятия. Центр предоставляет начинающим свой бизнес оборудованные на высоком уровне офисы. Эдинбургский центр помогает начинающим с разработкой проектов, участиями в семинарах, консультационная помощь опытными бизнесменами.

Институт Нанотехнологий в Великобритании был одним из первых и сейчас является лидером в мире. Институт стимулирует, разрабатывает и поддерживает науки, которые связаны с нанотехнологиями. Он взаимодействует с государственными органами, университетами, компаниями. Институт занимается организацией международных научных конференций и образовательных курсов.

Для создания конкурентоспособных кластеров необходимо длительное количество времени. С конца 20 века Евросоюз начал развивать инновационную систему. Были созданы кластерные организации, которые добились успехов в развитии инноваций. Кластеры создавались и действовали, как на всей территории ЕС, так и на территории стран, входящих в ЕС. Были разработаны и проведены программы для улучшения инновационной системы. Исходя из опыта Германии и Франции можно сказать, что с помощью взаимодействий государственных органов, предприятий, научных организаций, можно добиться успеха в инновационной сфере и прогресса экономики.

Список использованных источников:

1. CORDIS [Электронный ресурс]. – 2016. – Режим доступа: <http://cordis.europa.eu/innovation/en/policy/europe-innova.htm>. – Дата доступа: 04.10.2016.
2. CORDIS [Электронный ресурс]. – 2016. – Режим доступа: <http://cordis.europa.eu/innovation/en/policy/pro-inno.htm>. – Дата доступа: 04.10.2016.
3. Совет по развитию предпринимательства в Республике Беларусь [Электронный ресурс]. – 2016. – Режим доступа: <http://ced.by/ru/publication/opinions/~shownews/klastery-uroki-nemeckoho-opyta>. – Дата доступа: 06.10.2016.
4. Alexander Eickelpasch, Martina Kauffeld, Ingo Pfeiffer The InnoRegio – Program: A new way to promote regional innovation networks – empirical results of the complementary research. (DIW Berlin). July 2002; Alexander Eickelpasch The promotion of regional innovative networks – Lessons from the German InnoRegio-Programme //Innovation Pathways and Knowledge Economy, Final DISTRICT Conference, 16th April 2008, Brussels, Belgium
5. Les pôles de Compétitivité [Электронный ресурс]. – 2016. – Режим доступа: <http://competitivite.gouv.fr/les-brochures-de-presentation-des-poles/poljusy-konkurentosposobnosti-vo-francii-809.html>. – Дата доступа: 06.10.2016.

УДК 658.5

РАЗВИТИЕ ИННОВАЦИОННОГО КЛАСТЕРА МОГИЛЕВСКОГО РЕГИОНА

Т.В. Пузанова, И.В. Дроздова

Белорусско–Российский университет, puzanovat@tut.by

В настоящее время, в условиях динамичных инновационных процессов на первый план выходит проблема создания экономических механизмов, которые будут быстро подстраиваться к постоянно изменяющейся внешней среде. Одним из таких механизмов является инновационный кластер, который способствует повышению конкурентоспособности экономики и интенсификации

механизмов частно–государственного партнерства. В Могилевском регионе функционирует ЗАО "Технологический парк Могилев", который является элементом инновационной инфраструктуры. Ему первому в Республике Беларусь 29 ноября 1999 года Государственный комитет по науке и технологиям присвоил официальный статус научно–технологического парка. Технопарк создает благоприятные условия для развития предпринимательства в научно–технической сфере, а также оказывает консалтинговые, маркетинговые, информационные услуги и экспертную помощь предприятиям любой формы собственности. Недавно в технологическом парке начала работать стартап–школа, в которой успешные предприниматели научат, как запустить свой бизнес. В связи с тем, что сейчас происходит расширение инновационных процессов во всех сферах производственно–хозяйственной деятельности, возникает необходимость повышения эффективности функционирования технологического парка для ускорения процессов диффузии и коммерциализации инноваций.

Целью данной работы является поиск путей повышения эффективности деятельности ЗАО "ТПМ" на основе расширения спектра услуг.

Информационные услуги ЗАО "ТПМ" включают организацию переговоров, совещаний, конференций, бизнес–встреч, семинаров на основе предоставления в аренду современных конференц–помещений и оборудования. **Следует отметить, что аренда конференц–помещений в Республике Беларусь сегодня является востребованной услугой.** Так большинство представителей гостиничных комплексов Беларуси отмечают, что с каждым годом конференц–зал становится все более популярным средством для проведения конференций, что приносит постоянный и гарантированный доход [1].

Анализ уровня конкуренции рынка данного вида услуги в Могилеве показал, что такие конференц–услуги оказывают ряд организаций, наиболее значимыми из которых являются гостиница "Могилев" и гостиница "Турист".

Оценка проводилась по всем конференц–помещениям ЗАО "ТПМ" с выбором для каждого из них наиболее значимого конкурента. Для повышения объективности оценки применялись метод построения радара конкурентоспособности, не учитывающий значимость факторов, и разностный метод, позволяющий учесть их важность. В качестве критериев оценки были выбраны следующие: площадь помещения, арендная плата за 1 час, арендная плата за 1 м², вместимость, оборудование, которое входит в арендную плату, дополнительные услуги и бесплатная услуга Wi–Fi. На рисунке приведен радар конкурентоспособности для комнаты переговоров ЗАО "ТПМ" и гостиницы "Могилев".



Рисунок – Радар конкурентоспособности для комнаты переговоров

В результате уровень конкурентоспособности ЗАО "ТПМ" составил 0,9, что свидетельствует о преимуществе основного конкурента, которому предприятие уступает в площади, вместимости и отсутствии бесплатного Wi–Fi, несмотря на более низкую арендную плату. Аналогично проводилась оценка конкурентоспособности для учебного класса и конференц–зала соответственно.

Анализ показал, что для этих помещений технопарк уступает своим основным конкурентам по тем же показателям. Поэтому данный вид услуг для ЗАО "ТПМ" должен постоянно совершенствоваться за счет постоянного обновления оборудования и предоставления в аренду такой современной технологии, как видеоконференции.

Однако разностный метод выявил, что при наибольшей важности арендной платы, имеющегося оборудования, площади помещения, конкурентоспособность технопарка выше. Так интегральный коэффициент качества комнаты переговоров для ЗАО "ТПМ" составил 0.228, а для гостиницы «Могилев» – 0.357, что говорит о большем отклонении факторов конкурента от наилучших значений.

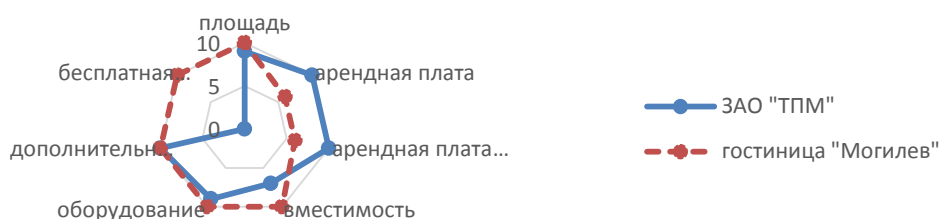
Применение нескольких методов оценки качества услуги позволяют выявить степень ее соответствия потребительским ожиданиям и определить уровень ее конкурентоспособности относительно имеющихся аналогов, а также дают возможность корректировать перечень предлагаемых услуг в соответствии с требованиями потребителей.

Возможности данной услуги аренды можно расширить на основе применения такого нового направления, как коворкинг. Коворкинг – это принцип организации рабочего пространства, который позволяет независимым и свободным участникам максимально комфортно и с наибольшей эффективностью вести свою деятельность за счет гибкой комбинации услуг и грамотно организованного рабочего микроклимата, а также стимулирует обмен мнениями и генерацию новых идей посредством взаимодействия между участниками коворкинг–центров. Он направлен на стимулирование самой первой стадии инновационного процесса – формирование идей [2]. Эта услуга предназначена для начинающих предпринимателей и фрилансеров.

На сегодняшний день ЗАО "ТПМ" также занимается такими консалтинговыми услугами, как бизнес–планирование и помощь в ведении бухгалтерского учета. Под консалтингом понимают любую помощь, оказываемую внешними консультантами в решении той или иной проблемы. Основная его цель заключается в улучшении качества руководства, повышении эффективности деятельности компании в целом и увеличении индивидуальной производительности труда каждого работника. Анализ рынка консалтинговых услуг Беларуси показал, что более 40% занимает операционный консалтинг, около 25% – финансы и аудит, примерно 14% – разработка стратегии развития, 21% – прочие категории.

Анализ рынка консалтинговых услуг Могилевского региона показал, что наиболее востребованы юридические, бухгалтерские услуги и услуги в сфере экологии и охраны труда. Индивидуальные предприниматели и малые предприятия в основном оказывают юридические и бухгалтерские услуги, качество которых недостаточно высокое. Что касается услуг в сфере экологии и охраны труда, то в Могилеве лишь немногие предприятия способны оказать данный вид услуг. Для оценки спроса и прогноза возможных клиентов необходима оценка конкурентоспособности консалтинговых услуг ЗАО "ТПМ" аналогично оценке конференц–услуг с учетом профессионального потенциала персонала технопарка.

В процессе развития бизнеса постоянно появляются новые виды услуг. Одной из таких услуг является коучинг, который представляет собой профессиональную помощь сотруднику компании в определении и достижении его бизнес–целей. Он нацелен на быстрое повышение навыков руководителя или исполнителя в целях эффективного решения бизнес–задач. Профессиональный коуч (тренер в коучинге) не дает советов – наоборот, он задает вопросы. Но в результате этих вопросов клиент четко формулирует для себя свои цели, проясняет стоящую перед ним задачу и находит оптимальные пути ее решения. Для оказания данного вида услуг у технопарка имеются все возможности: специально оборудованные помещения для индивидуального и группового коучинга, информационная база, позволяющая организации осуществлять поиск профессионального коуча и клиентов, нуждающихся в тренинге.

Таким образом, в работе выявлены пути повышения эффективности деятельности ЗАО "ТПМ" на основе расширения спектра консалтинговых услуг, дана оценка требуемых затрат на их организацию и ожидаемых результатов с учетом прогноза спроса потенциальных потребителей. Реализация этих предложений нацелена на развитие регионального инновационного кластера.

Список использованных источников:

1. Аренда конференц–зала [Электронный ресурс]/Аренда зала: [портал], 2006 – 2017. – Режим доступа: <http://www.arendazala.by/wiki/8>. – Дата доступа: 04.03.2017.
2. Марьина С.К., Рудакова О.Ю. Коворкинг как элемент инновационной инфраструктуры [Электронный ресурс]/ Международный институт экономики, менеджмента и информационных систем. – Режим доступа: http://www.econ.asu.ru/index.php?id_html=274&fr=5. – Дата доступа: 16.03.2017.

Н.Т. Рудь, О.І. Марчук

Луцький національний технічний університет, ntrud@i.ua

Інструментом реалізації системи управління інноваційним розвитком та підвищенням інноваційної активності підприємств регіону на основі кластеризації є регіональна інноваційно-кластерна політика (РІКП), яка розглядається як діяльність органів регіонального управління з розробки принципів, завдань і методів стимулювання організації та розвитку кластерів задля підвищення конкурентоспроможності економіки регіону.

Розв'язання практичного завдання – підвищення інноваційного розвитку економіки регіону зумовлює необхідність розробки методології й методики формування РІКП в Україні.

Зарубіжний досвід засвідчує, що рівень упровадження та основні акценти в кластерній політиці країн ОЕСР різні. Наприклад, із 12 країн фокус-групи і двох країнах (Австралія й Іспанія) немає визначеної кластерної політики, у шести (Австрія, Бельгія, Швеція, Нідерланди, Данія та Швейцарія) – кластерна політика перебуває на стадії розробки; в інших країнах реалізують різноманітну кластерну політику. Так, у Фінляндії кластери виступають інструментом економічного розвитку країни, в Об'єднаному Королівстві та США – інструментом економічного розвитку, у Канаді, Мексиці, Іспанії, Швейцарії – кластерна політика асоціюється із системою нововведень [1, 5, 6].

Аналіз інформаційних джерел засвідчив, що методологічні та методичні основи формування кластерної політики чітко й однозначно в науковому світі не розроблені. Здебільшого дослідники кластерів на основі досвіду кластеризації наводять рекомендації з організації кластерів [1, 2, 3].

Найбільш значимий у методологічному відношенні програмний документ із кластерної політики – це Європейський кластерний меморандум, який підписали країни-члени Європейського Союзу – у 2006 р. [4]. У ньому визначено: сутність і значення кластерів в інноваційному розвитку, сформульовано основні завдання кластерної політики. Водночас перенесення цих напрямів формування кластерів в економіку України неможливе без урахування таких факторів: рівень розвитку національної економіки (наша економіка перебуває на трансформаційному етапі, а економіки країн ЄС – зазвичай, розвинені); ступеня розвитку соціального капіталу (в Україні соціальний капітал і громадянське суспільство не отримали достатнього розвитку); норми прийняття політичних рішень (у розвинених економіках ці рішення приймаються на місцевому й регіональному рівнях, а в нашій країні – централізовано, на національному рівні).

Мета РІКП полягає: 1) підтримка організації кластерів у регіонах, інтегральний показник кластеризації яких вищий за 1,061 (м. Київ та Харківська область); 2) розвиток кластерних структур (для регіонів із показником кластеризації більшим за 0,779 – це Запорізька, Сумська, Тернопільська області); 3) формування мережевої співпраці та ДПП у кластерах (для регіонів із показником кластеризації меншим за 0,779 – це АР Крим, Вінницька, Волинська, Донецька, Дніпропетровська, Житомирська, Закарпатська, Івано-Франківська, Київська, Кіровоградська, Львівська, Луганська, Миколаївська, Одеська, Полтавська, Рівненська, Херсонська, Хмельницька, Чернівецька, Чернігівська області та м. Севастополь).

Об'єкти РІКП – інноваційні кластерні структури регіону. В якості кількісних критеріїв їхньої оцінки пропонуються нами коефіцієнти кластеризації за складовими: індекс інноваційного розвитку регіону, індекс локалізації інновацій та індекс галузевої концентрації.

Суб'єктами проведення РІКП є: 1) для регіонів із низьким рівнем коефіцієнта кластеризації – регіональні органи влади; 2) для регіонів із середнім значенням коефіцієнта кластеризації – науково-дослідні інститути; 3) для регіонів із високим рівнем коефіцієнта кластеризації – центри кластеризації (центри кластерного розвитку).

На сьогодні спеціальних державних, регіональних і колегіальних органів управління кластерами в Україні не створено, тому доцільне створення регіональних центрів кластерного розвитку.

Формування РІКП в Україні викликає необхідність визначення рівня регулювання урядом кластерних ініціатив. Ідеальним рівнем регулювання можна назвати той, який відповідає географічному масштабу цього кластера. Зарубіжний досвід свідчить, що уряди, влада яких розповсюджуються на більшій території, часто неспроможні в необхідному ступені сконцентруватися на потребах місцевих кластерів. І навпаки, влада, яка володіє повноваженнями на території, меншій за географічний масштаб кластера, не може застосувати цілісний підхід, який необхідний для ро-

звитку кластера. Оптимальний рівень регулювання правлінням процесу кластеризації також залежить від реальних можливостей урядових структур впливати на відповідні програми й витрати.

Враховуючи різні рівні кластеризації регіонів, потрібно обрати один із типів РІКП.

Оптимальний набір інструментів реалізації РІКП залежатиме від місцевих ресурсів і початкових можливостей самого кластера, а також від проведеної інноваційно–кластерної політики. Вибір стратегічних кластерних альтернатив здійснюється за такими критеріями: здійсненність, досяжність мети, ресурсозабезпеченість, мінімальний ризик, період реалізації стратегії.

За результатами аналізу передумов формування й розвитку інноваційних кластерних структур у регіонах України нами запропоновано три типи підходів РІКП до розробки програм формування та розвитку інноваційних кластерів – «стихійний», «проектний» і «цільовий» (табл.).

Для регіонів із низьким рівнем показника передумов формування інноваційних кластерних структур (0,499–0,779) пропонується застосування «цільового» підходу під час формування РІКП формування інноваційних кластерів. За такого підходу влада (у процесі консультацій із потенційними учасниками кластера, науково–дослідними організаціями) установлює регіональні пріоритети, формує стратегічне бачення для розвитку майбутнього, проводить вибір суб'єктів для діалогу.

Таблиця – Підходи до розробки інноваційно–кластерної політики регіону*

Значення коефіцієнта кластеризації	Регіон	Політика. Тип підходу. Програма.
1,061–1,342	м. Київ та Харківська область	РІКП підтримки інноваційних кластерних структур.«Стихійний» підхід. Програма самоорганізації кластера.
0,780–1,060	Запорізька, Сумська, Тернопільська області	РІКП розвитку інноваційних кластерних структур.«Проектний» підхід. Програма реалізації кластерної ініціативи через проект
0,499–0,779	АР Крим, Вінницька, Волинська, Донецька, Дніпропетровська, Житомирська, Закарпатська, Івано–Франківська, Київська, Кіровоградська, Львівська, Луганська, Миколаївська, Одеська, Полтавська, Рівненська, Херсонська, Хмельницька, Чернівецька, Чернігівська області та м. Севастополь	РІКП формування інноваційних кластерних структур.«Цільовий» підхід.Програма цілеспрямованого (централізованого) формування кластера».

*Складено авторами

Спонтанний розвиток кластерів, який властивий для регіонів України з високим рівнем інтегрального показника передумов формування інноваційних кластерних структур, можна реалізувати за допомогою такого підходу, як «стихійний».

«Проектний» підхід характеризується реалізацією на території конкретних ініціатив, організатором яких можуть виступати органи як місцевої, так і регіональної влади й управління. Крім того, брати участь у проекті та керувати можуть і наукові, і освітянські, і бізнес–структури. Обмеження за джерелами фінансування й управління також досить умовні.

Актуальність кластерної концепції ставить перед органами регіонального управління завдання розроблення та реалізації інноваційно–кластерних програм регіону, які являють собою мультипроект, наприклад: створення інноваційної інфраструктури в регіоні; підтримки визначеного інноваційного кластера; інноваційного розвитку кластера за рахунок залучення іноземного інвестора; формування кластера та ін. Тому найбільш доцільним методом планування вважаємо метод проектного управління й фінансування.

Успішний розвиток інноваційного кластера означає підвищення конкурентоспроможності регіону, збільшення темпів росту валового регіонального продукту, росту частки регіону в загальному обсязі ВВП країни. Крім того, успішне функціонування кластера забезпечить збереження та створення нових робочих місць, що розширить податкову базу та скоротить

виплати із безробіття. Висока результативність кластера підвищує інноваційний та інвестиційний рейтинг регіону.

Список використаних джерел:

1. Regional cluster policy: The Asian model vs. the OECD approach / Argentino Pessoa // Conference: 7th. International Seminar on Regional Innovation Policies, At Faculdade de Engenharia da Universidade do Porto, Portugal [Electronic source]. – 2012. – Mode of access: <http://www.oecd.org/daf/corporate>
2. Michael, J. Enright and Ifor Ffowcs-Williams / Michael J. // Enhancing the competitiveness of SMEs in the global economy: strategies and policies: conference for Ministers responsible for SMEs and Industry Ministers, Bologna, Italy, 14–15 June 2000 // Organisation for Economic Cooperation and Development [Electronic source]. – 2000. – Mode of access: <http://www.oecd.org/daf/corporate>
3. Войнаренко М.П. Кластерные технологии в системе развития предпринимательства, интеграции и привлечения инвестиций / М.П.Войнаренко // Regional forum “Social Aspect and Financing of Industrial Restructuring”, 26 and 27 november 2003, Moscow, Russian Federation. Topic 6: Regional dimension of industrial restructuring. – М.: Press, 2003. – С. 29–37.
4. Nadvi K. Facing the new competition: Business associations in developing country industrial clusters / Khalid Nadvi // Institute of Development Studies, Brighton. [Electronic resource]. – 2006. – Mode of access: <http://www.rii.wvu.edu/WebBook/Norton/nortonupdate/neoflows1.html>
5. Improving the cluster infrastructure through policy actions produced by the clunet – european cluster alliance consortium of partners, 2010. – 60 p./ www.proinno-europe.eu/eca
6. Cluster policies OECD Innovation Policy Platform [Electronic source]. – 2010. – Mode of access: www.oecd.org/dataoecd/33/48/48137710.pdf

УДК 332.14

РАЗВИТИЕ ИННОВАЦИОННОГО ТЕРРИТОРИАЛЬНОГО МАШИНОСТРОИТЕЛЬНОГО КЛАСТЕРА В УДМУРТИИ

К.А. Санникова

ФГБОУ ВО «Ижевский государственный технический университет имени М. Т. Калашникова»,
sannikova.ka@mail.ru

Тема представляется актуальной на данный период времени в связи с увеличением числа ИТК на территории Российской Федерации, эффективностью их деятельности и внедрением инноваций.

Удмуртская Республика обладает высоким промышленным потенциалом, а доля продукции машиностроения и металлообработки в общем объеме промышленного производства республики составляет 27,3%. Машиностроение относится к обрабатывающей промышленности, на 1 ноября 2016 года в УР зарегистрировано 3998 предприятий (9,4%) по обрабатывающему производству, в структуре ВРП за 2014 год – 18,3%. На машиностроительных предприятиях Удмуртии задействовано около 68.000 человек, что составляет 45% всех занятых в промышленности и 13% занятых в экономике УР. Объем производства в сфере машиностроения и металлообработки в УР в первом квартале 2016 года вырос на 28,9%, более чем в 1,5 раза увеличился объем производства машин и оборудования [1].

В связи с тем, что сфера машиностроения обладает высокой инвестиционной привлекательностью, рядом преимуществ по отношению к другим сегментам экономики Удмуртии, является важным толчком развития и выходом экономики республики на новый уровень, было принято решение, которое было одобрено Межведомственной комиссией по технологическому развитию президиума Совета при Президенте РФ по модернизации экономики инновационному развитию в конце декабря 2014 года, о создании машиностроительного кластера на территории Удмуртии, который подразумевает под собой экономическую агломерацию промышленных предприятий, научных центров, вузов, которые дополняют друг друга и повышают конкурентоспособность продукции. Удмуртский машиностроительный кластер включен в перечень пилотных инновационных территориальных кластеров России и поддерживается центром кластерного развития в рамках программы Минэкономразвития России по поддержке малого и среднего предпринимательства.

В июле 2015 года Удмуртии направлены субсидии из федерального бюджета на развитие машиностроительного кластера в сумме 41,85 млн рублей, из республиканского бюджета выделено

3,35 млн рублей [2]. В декабре 2015 года на эти средства был открыт учебный центр подготовки кадров, оснащен центр цифрового 3D – моделирования.

В 2016 году из бюджета УР предположительно выделено 20 миллионов рублей на развитие Кластера, что почти в 6 раз больше, чем в 2015 году. Из федерального бюджета эта цифра должна была достигнуть отметки в 360 миллионов рублей. Всего к 2020 г. общий объем инвестиций в кластер должен вырасти до 267 млрд. руб (2015 год – 40 млрд.руб.) [3]. Динамика финансирования кластера представлена на рисунке 1.



Рисунок 1 – Финансирование кластера Удмуртии, млн.руб.

Другими мерами пополнения финансовых средств Кластера являются различные государственные программы по предоставлению субсидий и особого вида налогообложения участников Кластера, реализация крупных проектов, которые будут интересны всей стране в целом («Сетевой завод»; Индустриальный парк "Ижевский Завод", строительство Кампуса ИжГТУ им. М.Т.Калашникова, создание зоны экономического сотрудничества Россия–Китай); создание территории особого социально – экономического развития на территории моногородов – Воткинск, Глазов Сарапул, резидентам которой предоставляется нулевая ставка налога, уплачиваемая в федеральный бюджет на период 10 лет с первого налогового периода после приобретения статуса резидента ТОР; пониженная ставка налога, уплачиваемого в бюджеты субъектов РФ: ставка не выше 5% в течение первых 10–ти лет и затем не более 10% (без ограничения срока), пониженных тарифов страховых взносов для работодателей – резидентов ТОСЭР (7,6% вместо 30%).

Участниками кластера являются крупнейшие промышленные предприятия, малый и средний бизнес, научные центры и университеты – АО «Концерн Калашников», АО «Ижевский мотозавод «Аксион – холдинг», АО «Ижевский электромеханический завод «КУПОЛ», ООО «Индустриальный парк «Развитие», ООО «Инжиниринговый центр «Специальные технологии», ООО «Кам – Инжиниринг», ФГБОУ ВО ИжГТУ им.М.Т.Калашникова. Всего кластере насчитывается 59 участников [4, с. 57–59]. Число работников в кластере – 36211 человек. Объем производства за 2015 год составил 115 миллиардов рублей.

Структура кластера представлена на рисунке 2. Треть Кластера занимают предприятия по производству конечной продукции, четверть Кластера занимает инфраструктура, а также предприятия по производству комплектующих.

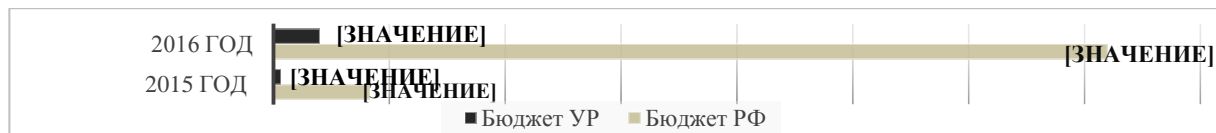

Рисунок 2 – Структура Удмуртского машиностроительного кластера

Участники кластера развивают следующие научно – технические направления: ядерные технологии; производство суперконденсаторов; радиоэлектроника и ее элементная база (сигнальные средства на светодиодах, средства связи и GPS – навигация); оборонные технологии, ракетно – зенитные комплексы; авиационное и космическое оборудование. [4, с. 9]

В рамках кластера разрабатываются такие инновационные технологии как новое поколение стрелкового оружия, экипировки, отвечающей требованиям «Солдат будущего» – «Солдат как система», военные и гражданские беспилотные системы, строительные материалы из наноструктур, системы полной виртуализации и математического моделирования. [4, с. 10 – 11].

Машиностроительный кластер Удмуртии способен обеспечить лидирующие позиции в России и в мире по производству стрелкового оружия – не менее 90% – российского гражданского длинноствольного стрелкового оружия и боевого автоматического стрелкового оружия; не менее 95% – российского снайперского оружия; по производству зенитно – ракетных комплексов; усилить позиции в России и мире в производстве летательных аппаратов и роботов с 30 до 60% на российском рынке. [4, с. 5]

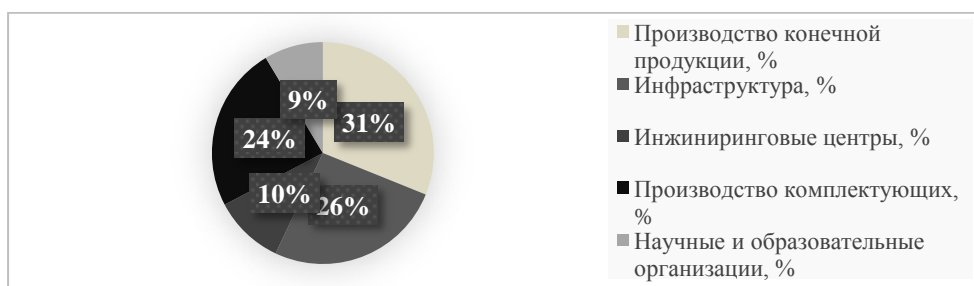
Предприятия кластера – мировые лидеры, обеспечивающие боевым стрелковым и гражданским оружием наше государство и многие страны мира – доля кластера на рынке стрелкового оружия 75%; кластер обладает базой для разработки и производства конкурентной продукции и постоянно работает над модернизацией и разработкой перспективной продукции и инновационных проектов.

В процессе деятельности внутри кластера зарождается эффект синергии, под которым подразумевается усиление функционирования зависимых друг от друга объединяемых частей в рамках целого. Благодаря интеграции различных частей происходят качественные и количественные изменения в системе. За счет прочной взаимосвязи между частями одного целого происходит обмен ресурсами и их совместное использование, что приводит к повышению эффективности их использования вследствие совместной деятельности; хорошо налаженные информационные связи помогают быстрее реагировать на какие – либо изменения, принимать правильные решения.

Список использованных источников:

1. Объем производства в машиностроении Удмуртии вырос почти на 30% с начала года // susanin.udm.ru:udm.информ.сайт. 30.05.2016 год. [Электронный ресурс]. URL: <http://susanin.udm.ru/news/2016/05/30/456645> (дата обращения 10.03.2017)

2. В Удмуртии начал работать машиностроительный кластер // udmpravda.ru: ежедн.интернет – газета. 22.09.2015 год. [Электронный ресурс]. URL: <http://udmpravda.ru/articles/v-udmurtii-nachal-rabotat-mashinostroitelnyy-klaster> (дата обращения 10.03.2017)

3. На развитие Удмуртского машиностроительного кластера в 2016 году направят 380 миллионов рублей // новости18.рф: ежедн.интернет – газета. 01.12.2015. [Электронный ресурс]. URL: <http://xn--18-dlcyxgbyj.xn--p1ai/business/na-razvitie-udmurtskogo-mashinostroitel'nogo-klastera-v-2016-godu-napraviat-380-millionov-rublei.html> (дата обращения 10.03.2017)

4. Постановление Правительства Удмуртской Республики от 13 июля 2015 года №340 О внесении изменений в постановление Правительства Удмуртской Республики от 20 мая 2013 года №201 «Об утверждении государственной программы Удмуртской Республики «Развитие промышленности и повышение ее конкурентоспособности». [Электронный ресурс] URL: <http://docs.cntd.ru/document/430502822> (дата обращения 10.03.2017)

УДК 332.1

ВИЗНАЧЕННЯ ГАЛУЗЕВИХ ПРІОРИТЕТІВ РОЗВИТКУ РЕГІОНУ

І.В. Тяжкороб

ДВНЗ «Університет банківської справи», nosach78@rambler.ru

Конкурентоспроможність регіону визначається наявністю тих чи інших конкурентоспроможних галузей або сегментів галузі. Тому проблема вибору пріоритетів розвитку промислового сектору економіки регіону є найбільш значимою та дискусійною, особливо в умовах обмеженості фінансових, матеріальних, людських та інших ресурсів. Ресурси будь-якого регіону завжди відстають від постійно зростаючих потреб, що змушує сфокусувати увагу на цілях у тих сферах, де результати мають вирішальне значення. Різноманітність умов регіонального розвитку та його динаміка зумовлюють можливість існування різних (одночасно декількох) пріоритетів для одного регіону або однакових пріоритетів для різних регіонів. Вміння виокремити пріоритети – один з найважливіших вимог при формулюванні стратегічних цілей.

Дослідженням методологічних основ формування та обґрунтування пріоритетів стратегій регіонального розвитку присвячено чимало наукових праць українських та зарубіжних вчених. Так, одні автори наголошують, що стратегії розвитку регіонів мають відповідати не тільки основним напрямкам розвитку держави, а й світовим принципам сталого розвитку [1]. Інші зазначають, що підґрунтям для розробки пріоритетів стратегій регіонального розвитку та формування таких стратегій є застосування, на зразок країн ЄС, інноваційного підходу. Крім того, ці ж дослідники пропонують для більш раціонального використання обмежених ресурсів, активізації ініціативності

місцевих органів влади та формування позитивного синергетичного ефекту у процесі реалізації пріоритетів стратегії у цілому поєднувати галузевий, просторовий та управлінський підходи до формування пріоритетів [2]. Існує також думка, згідно якої неприйнятним є домінування галузевого підходу та недооцінювання просторової структури економіки та соціальної сфери, що не забезпечує ефективного розвитку міст і муніципальних районів [3]. Отже, розділяючи вище наведені погляди та не дивлячись на чималі здобутки у вирішенні питання удосконалення стратегічних пріоритетів розвитку регіону, вважаємо за необхідне всебічне обґрунтування вибору галузевих пріоритетів як «полюсів» цього розвитку.

Згідно Сучасного економічного словника термін «пріоритет» означає переважаюче, першочергове за часом значення, положення, право [4, с. 330]. Стосовно регіонального розвитку, пріоритет має такі сутнісні характеристики, як інноваційність; ресурсна ефективність; спрямованість на розв'язання проблем розселення, працевлаштування, розвитку інфраструктури; екологічна дружність; соціальна ефективність та ін. [5, с. 18].

В цілому пріоритети розвитку регіонів визначають з одного боку, для забезпечення конкурентоспроможності кожного регіону у внутрішнього державному поділі праці на основі ефективного і повного розкриття потенціалу, а з іншого – для поглиблення інтегрованості регіонів у загальнодержавну економічну систему на основі розкриття коопераційних зв'язків між регіонами та міжрегіонального співробітництва [5, с. 18]. Тому для регіону важливо своєчасно й обґрунтовано виокремити систему його стратегічних цільових пріоритетів, доповнивши її програмою конкретних дій щодо їх практичного досягнення. При цьому пріоритетність досягнення цілей встановлюється ранжуванням проблем за ступенем невідкладності їх розв'язання [6]. Зокрема, при розробленні цілей відповідних рівнів і розподілі необхідних для їх досягнення ключових ресурсів здебільшого послуговуються такою системою пріоритетів: цілі першого рівня потребують оптимальної концентрації ресурсів; цілі другого рівня – достатнього мінімуму; цілі третього рівня задовольняються залишковим принципом, через що іноді можливе цілковите припинення дії окремих програм і проектів. В результаті така робота за певних умов перетворюється у первинний варіант стратегії розвитку регіону.

Отже, аналізуючи зміст стратегій соціально–економічного розвитку регіонів України, вітчизняні вчені виявили низку загальних проблем у формулюванні стратегічних пріоритетів, що не сприяє формуванню стимулів та перешкоджає реалізації довгострокових цілей розвитку регіону [2; 5]. По–перше, це відсутність логічної схеми означення регіонального пріоритету та його словесного формулювання, що призводить до звуження поняття «пріоритет» та його невідповідності стратегічній спрямованості розвитку регіону. По–друге, пріоритети регіонального розвитку не узгоджені із пріоритетами, визначеними у Державній стратегії регіонального розвитку, що унеможливує створення єдиного поля дій центральних та місцевих органів виконавчої влади та місцевого самоврядування. По–третє, існує недостатній зв'язок пріоритетів розвитку певного регіону із пріоритетами розвитку сусідніх регіонів, що останнім часом набуває особливої важливості у контексті активізації міжрегіонального та транскордонного співробітництва.

Подальші дослідження в контексті визначення галузевих пріоритетів розвитку українських регіонів дозволили зробити висновок, що у більшості регіональних стратегій при наведенні переліку тих чи інших пріоритетних галузей не охарактеризовано індикатори (критерії), на основі яких здійснювався цей вибір. Так, лише в деяких стратегіях можна зустріти перелік індикаторів досягнення пріоритетних цілей без їх відповідної класифікації або в якості критерію використовується лише таке формулювання «вибір цілей базувався на прозорому обговоренні чинників і порівняльних переваг регіону із спрямуванням його потенціалу у сферу розвитку на усунення вад регіону, розв'язання проблем розвитку та пом'якшення ризиків». Безперечно, що однією з основних вимог при визначенні цільових пріоритетів є збір та облік даних усіх етапів і об'єктів стратегічного аналізу. Перш за все, це стосується результатів дослідження внутрішнього та зовнішнього середовища (SWOT–аналіз), розроблення сценаріїв розвитку, тобто те, без чого неможливо кількісно обґрунтувати ієрархію цільових пріоритетів. Проте, реалізація пріоритету має відбуватись за рахунок інтенсивного випереджаючого розвитку такого виду діяльності або галузі, стабільний розвиток якої може створити стимулюючий ефект для розвитку інших супутніх галузей та всього господарського комплексу регіону.

Таким чином, при обґрунтуванні галузевих пріоритетів регіону критерії вибору мають бути подано системно з урахуванням всіх складових стійкого функціонування регіону, зокрема, оптимального сполучення економічної, соціальної та екологічної складових. Крім того, вважаємо за доцільне використання підходів зарубіжних вчених, у відповідності з якими виділяють два кри-

терії ринкової (реальної) конкурентоспроможності галузі, – це залученість галузі у зовнішню торгівлю та рівень присутності галузі на кожному із пріоритетних ринків збуту країни [7, с. 253]. Не менш важливим є також врахування того факту, що останнім часом підприємства, які формально відносяться до певних галузей промисловості, істотно диверсифікують свою економічну діяльність. Тому необхідним є виділення показників потенціалу впливу підприємств певної галузі на розвиток суміжних галузей та видів економічної діяльності, що дозволить визначити потенціал кластеризації підприємств галузі. Кластеризація є своєрідним інструментом формування стратегічної взаємодії галузей регіону на основі поєднання спеціалізації та інтеграції, конкуренції та кооперації, тим самим забезпечуючи соціально–економічний розвиток регіону.

Список використаних джерел:

1. Ісаченко, Д.А. Практика стратегічного планування розвитку регіонів / Д.А. Ісаченко // Регіональна економіка. – 2009. – №4. – С. 24–32.
2. Шевченко, О. Щодо удосконалення регіональних пріоритетів розвитку у процесі модернізації середнь-острокових стратегій економічного і соціального розвитку регіонів України. Аналітична записка [Електронний ресурс] / О.В. Шевченко; Національний інститут стратегічних досліджень. – Режим доступу: <http://www.niss.gov.ua/articles/1344/>
3. Швецов, А. Систематизация инструментов перспективного планирования территориального развития: настоятельная необходимость и конкретные предложения (окончание) / А. Швецов // Вопросы экономики. – 2009. – № 5. – С. 12–47.
4. Райзберг, Б.А. Современный экономический словарь / Б.А. Райзберг, Л.Ш. Лозовский, Е.Б. Стародубцева. – [6–е изд., перераб. и доп.]. – М.: ИНФРА–М, 2008. – 512 с.
5. Шевченко, О.В. Пріоритети розвитку регіонів як інструмент стратегічного управління регіональною економікою / О.В. Шевченко // Соціально–економічні проблеми сучасного періоду України. – 2014. – Вип. 3 (107). – С. 12–21.
6. Наказ Міністерства Економіки та з питань європейської інтеграції України № 224 від 29.07.2002 «Про затвердження Методичних рекомендацій щодо формування регіональних стратегій розвитку» [Електронний ресурс]. – Режим доступу: www.uazakon.com/document/spart09/inx09341.htm.
7. Гавриллова, С.Н. Конкурентоспособность отраслевого комплекса региональной системы / С.Н. Гавриллова, Е.А. Орлова // Экономика региона. – 2007. – №4. – С. 249–254.

УДК 334.021.1

РЕГИОНАЛЬНАЯ КЛАСТЕРНАЯ СТРАТЕГИЯ КАК СОСТАВНАЯ ЧАСТЬ СТРАТЕГИИ РАЗВИТИЯ РЕГИОНА

Н.Н. Чмыр

Полесский государственный университет, nikola7@mail.ru

Социально–экономическое развитие на региональном уровне становится все более актуальным. Основными причинами этого является то, что для современного экономического развития характерна все возрастающая регионализация, когда решающее значение для достижения успеха в инновационной сфере имеет близость интеллектуального капитала, технологических ресурсов и бизнеса, сосредоточение отдельных видов производства в регионах, имеющих сравнительные преимущества, являющееся выражением углубления промышленной и торговой специализации. Государство призвано создавать условия для постоянной самоорганизации на региональном уровне, местные органы управления компетентны и имеют опыт в партнерских отношениях с частным бизнесом, они мобильней, ближе к субъектам хозяйствования, чем правительство.

Для инновационного развития и повышения конкурентоспособности экономики регионов актуальной является проблема формирования кластеров.

Для экономики региона и всей страны кластеры являются точками роста внутреннего и освоения международного рынков. Наличие кластера ускоряет процесс создания конкурентных преимуществ за счет совместных инвестиций в развитие технологий, инфраструктуры, образования. Кластеры создают условия для формирования региональных инновационных систем.

Крупные субъекты кластера создают спрос на специализированные товары и услуги. Взаимосвязи внутри кластера обеспечивают развитие аутсорсинга, когда малые и средние предприятия производят продукцию, выполняют работы, оказывают услуги для ключевых субъектов кластера, тем самым способствуют развитию малого и среднего бизнеса в регионе.

Конкуренция между производителями в кластере приводит к углублению специализации в кластере, поиску новых ниш и расширению кластера, в результате чего образуются новые субъекты бизнеса, что повышает доходность региона, решает проблемы занятости населения и усиливает интеграционный потенциал региона.

Кластеры являются одной из институциональных форм обеспечения приграничного сотрудничества в сфере торговли, сельского хозяйства, туризма, транспорта, инфраструктуры, что способствует экономическому развитию приграничных территорий.

Субъектами проведения региональной кластерной политики являются комитеты по экономике местных органов управления, специальные государственные органы поддержки кластеров (комиссии по кластерам при областных комитетах по экономике), коллегиальные органы управления кластерным процессом в форме некоммерческих организаций [3, с.79].

Разработка кластерной стратегии является центральным этапом формирования кластерной политики. Руководствуясь принципом многоуровневости формирования должна разрабатываться национальная, региональная кластерная стратегия и на уровне субъектов кластеров.

Составной частью стратегии социально–экономического развития региона должна быть региональная кластерная стратегия.

С учетом результатов исследования кластеров вырабатывается ряд стратегических альтернатив.

При формировании набора стратегических альтернатив необходимо учитывать:

– стадию жизненного цикла кластеров.

Стратегиями поддержки развития возникающих кластеров могут быть популяризация кластерного подхода, обеспечение обсуждения между участниками кластеров, привлечение в кластер иностранных инвестиций, экономическое стимулирование сотрудничества в науке, образовании, маркетинге и сбыте.

Для кластеров, находящихся в стадии развития, может рассматриваться поддержка предпринимательства, расширение источников финансирования, проведение совместных маркетинговых исследований на внутреннем и внешних рынках, развитие приграничного сотрудничества, проведение совместных разработок новой продукции для субъектов кластера.

Создание банка инвестиционных проектов в кластере, развитие финансовой инфраструктуры в регионе, привлечение в кластер инвестиций, расширение экспорта, расширение приграничного сотрудничества подойдет для кластеров в стадии упадка.

– степень развития кластерных отношений.

Стратегическими альтернативами для потенциальных кластеров могут быть: популяризация кластеров, экономическое образование специалистов органов управления и предприятий, организационное некоммерческое объединение субъектов кластера, разработка методов экономического стимулирования кластеров и др.

Для реальных кластеров стратегическими альтернативами могут быть: создание общей деловой инфраструктуры для кластера, привлечение иностранных инвестиций в кластер, осуществление совместных программ на внешних рынках, совместных научных разработок и др.

– цели и приоритеты в формировании кластерных связей и сотрудничества.

Кластерное развитие может быть направлено на расширение и углубление местного рынка, привлечение иностранных инвесторов или сочетание этих двух направлений.

Целью стратегии национального, регионального кластера является повышение конкурентоспособности страны, региона путем выявления кластеров и создания мер по их развитию. Преимуществом такой стратегии является то, что она способствует созданию особых оригинальных конкурентных преимуществ.

Преимуществом стратегии интернациональных кластеров, предполагающей создание кластеров путем привлечения иностранных инвесторов, является быстрое развитие региональной экономики. Вместе с тем интернациональные кластеры являются предметом для копирования и конкуренции, что является слабой стороной этой стратегии. Также существует риск ухода иностранных инвесторов с рынка.

Смешанная стратегия, являясь привлекательной, все же может привести к неопределенности и конкуренции среди стратегий, направленных на местные и иностранные предприятия [2, с.147].

Оптимальный набор стратегических альтернатив зависит от имеющихся местных ресурсов и стартовых возможностей самого кластера, а также от проводимой кластерной политики. Критериями выбора стратегических кластерных альтернатив служат: осуществимость, достижимость цели, ресурсообеспеченность, минимальный риск, период реализации стратегии.

Кластерная программа разрабатываемая на основе определенных кластерных стратегий, включает перечень мероприятий, сроки выполнения, затраты, источники финансирования, ответственных исполнителей. Кластерная программа разрабатывается по выявленным в ходе анализа приоритетным направлениям, и включает в себя отдельные проекты, таких как проект развития кластерных инициатив, организации конкретного кластера, проект создания кластерной инфраструктуры, трансграничного сотрудничества кластеров, технического развития поставщиков и др. Таким образом, кластерная программа может формироваться как комплексный проект.

Разработка региональной кластерной программы состоит из нескольких этапов: анализа предпосылок создания кластеров в регионе, определения идеи проекта, планирования, финансирования, выполнения и оценки [1, с.112].

Список использованных источников:

1. Новиков, Д. А. Управление проектами: организационные механизмы / Д. А. Новиков. – М.: ПМСОФТ – 2007. – 140 с.
2. Управление проектами: фундаментальный курс: учебник / А. В. Алешин [и др.]; под общ. ред. В. М. Аньшина. – М.: Изд. Дом Высшей школы экономики, 2013. – 620 с.
3. Яшева, Г. А. Кластерная концепция повышения конкурентоспособности предприятий в контексте сетевого сотрудничества и государственно–частного партнерства: монография / Г. А. Яшева. – Витебск: УО «ВГТУ», 2009. – 373 с.

УДК 330.15

ОРГАНІЗАЦІЙНО–ЕКОНОМІЧНІ АСПЕКТИ ФОРМУВАННЯ ЛІСОПРОМИСЛОВОГО КЛАСТЕРА У ВОЛИНСЬКІЙ ОБЛАСТІ

О.М. Шубалий

Луцкий национальный технический университет, shubalyi@ukr.net

Для лісового сектору Західного регіону України кластерний підхід є перспективним напрямом підвищення конкурентоспроможності продукції та механізмом активізації інноваційних процесів в окремому регіоні та галузі, оскільки кластерна політика, що проводиться в регіоні, сприятиме ефективній і взаємовигідній співпраці суб'єктів виробничого процесу і підвищенню конкурентоспроможності виробленої кластером продукції на світовому ринку.

Створення лісового кластера в лісозабезпеченому регіоні повинно спрямовуватися на вирішення пріоритетних завдань розвитку глибокої переробки деревини та її відходів, у тому числі низькоякісної листяної, шляхом механічної, біоенергетичної та хімічної переробки. Це дасть змогу організувати виробництво конкурентоспроможної лісопаперової продукції з високою доданою вартістю, прискорити темпи зростання доходів на 1 м³ заготовленої деревини на базі безперервного та невиснажливого лісокористування.

При цьому кластеризація не повинна передбачати зміну існуючої структури промислового виробництва в регіоні, але має сприяти підвищенню економічної ефективності функціонування всіх господарських ланок лісового сектору незалежно від переважаючих організаційно–правових форм господарювання та власності, а також розвитку нових напрямів діяльності, пов'язаних з поглибленою переробкою низькосортної деревини та її відходів, зокрема виготовлення продукції паливно–енергетичного призначення.

Перевагами сторін створення модельного кластерного підприємства в лісозабезпеченому регіоні, яким є Волинська область, можна вважати:

- наявність значних запасів деревини і водних ресурсів, низькі витрати (порівняно зі світовими) у виробництві лісопаперової продукції (енергії, сировини, робочої сили);
- забезпеченість робочими кадрами, управлінським персоналом, стійке зростання ринків лісопаперової продукції (внутрішнього і зовнішнього), вигідне географічне положення, розвинена залізнична та автомобільна інфраструктура, досвід виробництва пиломатеріалів, фанери, ДСП тощо, умови для найбільшого сприяння з боку органів влади всіх рівнів;
- активна промислова та економічна політика, що проводиться керівництвом області в галузі розвитку лісового сектору.

Формування такого кластера у Волинській області має базуватися на принципах державно–приватного партнерства. Необхідність державної участі визначається:

- масштабністю і соціально–економічною спрямованістю проблеми, яка зачіпає інтереси практично всіх лісових регіонів країни, більшості підприємств лісового сектору;
- складністю розробки та реалізації сучасних високотехнологічних біотехнологічних процесів переробки низькоякісної деревини в умовах лісозаготівельних підприємств на конкурентоспроможну продукцію, у тому числі експортного призначення;
- проблемами із залученням інвесторів (без участі держбюджетного фінансування) для вирішення такої масштабної проблеми регіонального рівня в стислі терміни [1].

Пропонуємо схему вертикальної інтеграції учасників лісопромислового кластера у Волинській області, яка передбачає формування чотирьохрівневої системи прямо та опосередковано поєднаних між собою спільними виробничими та невиробничими зв'язками інтегрованих суб'єктів господарювання лісового сектору регіону.

Перший рівень інтеграції охоплюватиме суб'єктів господарювання, які здійснюють заготівлю, відтворення та охорону лісових ресурсів. Другий рівень інтеграції складатимуть підприємства, які займаються первинною переробкою деревини та інших продуктів лісу деревинного і недеревинного походження. На третьому рівні зосереджені суб'єкти господарювання, які здійснюють поглиблену лісопереробку на основі сировини, що надходить від суб'єктів першого та другого рівнів інтеграції. Суб'єкти господарювання четвертого рівня інтеграції займатимуться переважно продажем і споживанням лісопродукції та послуг лісових екосистем, тобто належать до сфери обігу.

Загалом лісопромисловий кластер формуватиметься на добровільних засадах, але для його повноцінного функціонування до нього доцільно залучити виробничі та обслуговуючі підприємства державних холдингових компаній, підприємства сфери заготівлі та переробки продукції побічного лісокористування, підприємства–заготівельники вторинної лісосировини, підприємства сфери рекреаційної індустрії, мисливства та зеленого туризму, громадського харчування, будівництва, лісопаперовий комбінат, підприємства сфери меблевого виробництва, лісохімії, біопалива в твердого палива, а також суб'єктів ринкової інфраструктури, що забезпечать взаємодію всіх учасників [2].

Усі вказані суб'єкти господарювання, які будуть учасниками лісопромислового кластера, не залежно від рівня інтеграції, можуть окремо укласти дво– або багатосторонні угоди про співпрацю на вигідніших умовах, але важливо, щоб ці договірні відносини не суперечили чинному антимонопольному, митному та податковому законодавству.

Список использованных источников:

1. К вопросу о создании модельного лесного кластера / Сайт Государственного научного центра Лесо-промышленного комплекса ФГУП «ГНЦ ЛПК» [Электронный ресурс]. – Режим доступа: <http://www.fgnclpk.ru>.
2. Шубалий О.М. Трансформаційні процеси у лісовому секторі: інституціональні передумови та механізми реалізації: [монографія] / О.М. Шубалий. – Луцьк: Терен, 2015. – 456 с.

УДК 33.338.23

СВОБОДНЫЕ ЭКОНОМИЧЕСКИЕ ЗОНЫ БЕЛАРУСИ: ПОИСК НОВОГО МЕХАНИЗМА ПОВЫШЕНИЯ ЭФФЕКТИВНОСТИ

Д.Ч. Шулейко

Полесский государственный университет, denis.shuleiko@gmail.com

В условиях современного развития экономики, воздействие государства на инвестиционный процесс приобретает особое значение. Немаловажная роль в улучшении инвестиционной среды принадлежит свободным экономическим зонам (далее – СЭЗ) и территориальным инновационным кластерам.

Однако в последние годы СЭЗ неоднократно подвергались критике. И, как показывает ряд ключевых показателей функционирования СЭЗ за последние 5 лет, сомнения в их эффективности действительно обоснованы.

Таблица 1 – Показатели эффективности функционирования СЭЗ, %

Показатель / год	2012	2013	2014	2015	2016	Темп роста
Кол-во действующих резидентов	458	463	445	418	407	88,9%
Доля убыточных предприятий в общем кол-ве действующих резидентов, %	10,5	19,7	36,9	40,4	27,8	+17,3 п.п.
Доля инвестиций в основной капитал, млн руб	89%	83,7%	86,5%	75,7%	79,9%	-9,1 п.п.
Экспорт товаров, млн долл. США	4579,4	4732,9	4345,6	3376,6	3783,2	82,6%

Примечание – собственная разработка.

В рассматриваемый период с 2012 по 2016 год количество действующих резидентов сократилось на 11,1% с 458 до 407. Число зарегистрированных резидентов сократилось еще больше, на 18,3%. Всего по СЭЗ республики доля действующих резидентов в общем объеме зарегистрированных превысила 97%, в то время как пять лет назад она не превышала 90%. Это свидетельствует о более ответственному подходу руководства администраций СЭЗ республики к проверке бизнес-планов потенциальных резидентов, источников финансирования инвестиционных проектов.

Однако проблема заключается в том, что регистрация новых резидентов из года в год не перекрывает ликвидацию уже существующих компаний. Это происходит по двум причинам. Во-первых, ежегодно, а особенно в период с 2011 по 2013 года, администрации СЭЗ регистрировали компании, которые впоследствии не смогли выполнить взятые на себя обязательства. В большинстве случаев это связано с отсутствием финансирования или выхода инвестора из проекта. Во-вторых, сокращается темп прироста новых резидентов, что свидетельствует о снижении инвестиционной привлекательности свободных экономических зон.

Тревожным сигналом падения привлекательности СЭЗ является снижение доли инвестиций в основной капитал, которая упала за пять лет на 9,1 процентный пункт, несмотря на рост в 2016 году по сравнению с 2015-м на 4,2 п.п. Если в 2012 году 89% от привлеченных инвестиций направлялись на создание новых сооружений, покупки оборудования и т.д., то теперь удельный вес ключевых для развития экономики затрат упал до 79,9%.

Одной из ключевых целей создания СЭЗ является поступление валютной выручки действующими резидентами за счет наращивания экспорта. Однако и здесь наблюдается отрицательная динамика. За пять лет экспорт товаров сократился на 17,4%. Однако следует отметить, что доля стран вне СНГ в общем объеме экспорта за пять лет увеличилась на 5,5 процентных пункта, а темп роста продукции резидентов СЭЗ в Россию составил 77,2%.

За анализируемый период сократилась на 2,9 п.п. доля иностранных инвестиций из инвестиций в основной капитал без учета кредитов (займов) иностранных банков. При этом в 2016 году данный показатель увеличился с 5,5% до 10,9% благодаря привлеченным инвестициям резидентами СЭЗ «Минск» и «Гомель-Ратон», что не позволяет говорить о сформированной тенденции.

Предполагалось, что благодаря СЭЗ в Беларуси появятся новые экспортоориентированные производства, основанные на инновационных технологиях. Однако, согласно таблице 2, в которых представлена динамика доли инновационной продукции в общем объеме отгруженной резидентами в период с 2012 по 2016 года, наблюдается ее снижение.

Таблица 2 – Доля инновационной продукции в общем объеме отгруженной

	2012	2013	2014	2015	2016	Темп роста
Объем отгруженной продукции, млн. руб	6289,5	7028	7134,5	7916,7	10346	164,5%
из него инновационной продукции, млн. руб	898,1	849,2	676,3	694,9	1291,5	143,8%

Примечание – собственная разработка.

Как видно из таблицы 2, темпы роста отгруженной инновационной продукции не соответствуют темпу роста всей отгруженной продукции резидентами СЭЗ. За пять лет доля инновационной продукции сократилась на 1,8 п.п. В период с 2012 по 2015 год динамика была строго отрицатель-

ной, а доля упала на 5,5 процентных пункта. Таким образом в 2015 году она составила 8,8%, в то время как в целом по промышленности данный показатель был равен 13,1%. В 2016 году, согласно статистике, доля выросла до 12,5%. Однако более глубокий анализ показал, что рост обеспечен за счет резидентов СЭЗ «Минск», в то время как другие СЭЗ сохранили отрицательную динамику. Если пренебречь показателями СЭЗ «Минск», то доля инновационной продукции в региональных СЭЗ сократилась с 14,2% в 2012 году до 5,2% в 2016 году (снижение на 9 п.п.).

Новым витком в развитии белорусских зон с преференциальным режимом может стать кластеризация производств, которая содержит гораздо больше преимуществ для инвесторов и может эффективно позиционироваться за рубежом. В таком случае инвесторы получают четкие направления для инвестирования в республике, смогут на наглядном примере наблюдать за развитием других предприятий в рамках кластера и занимать свою специализированную нишу в совместном производстве.

Основываясь на оценках кластеров и инвестиционного потенциала, а также конкурентной позиции существующих и потенциальных/альтернативных СЭЗ государством должны быть предложены стимулы и условия, сопоставимые с европейской и мировой практикой. Налоговые стимулы в будущем должны касаться лишь инвесторов, принадлежащих к стратегическим кластерам зон. Подобный подход реализует модель СЭЗ в Казахстане, применяя стимулы для компаний только в приоритетных секторах.

Следующим уровнем реализации кластерного подхода к повышению эффективности СЭЗ должны стать администрации СЭЗ. Именно они должны выступить инициаторами создания пилотных производственно-инновационных кластеров в своих регионах. В пример можно взять российские кластеры «Энергоэффективная светотехника и интеллектуальные системы управления освещением» (Республика Мордовия) и «Научно-образовательно-производственный кластер «Ульяновск-Авия». В 53,3% случаев специализированными организациями в российских пилотных инновационных территориальных кластерах выступают региональные институты развития, к которым можно отнести администрации СЭЗ как органами управления ключевыми бизнес-объединениями в каждой из областей республики.

Третьим элементом вертикальной структуры развития кластеров должны выступить резиденты СЭЗ – ведущие промышленные предприятия, обладающие высоким производственным и научным потенциалом с сформированными и налаженными конкретными производственными направлениями. Именно эти предприятия выступят в качестве «якорей» развития территориального кластера. Пример этому выступает соглашение между администрацией СЭЗ «Гродноинвест» и крупной международной компанией в сфере деревообработки «Кроноспан» по развитию проекта «Мебельный кластер в г. Сморгонь».

Таким образом, СЭЗ Беларуси играют важную роль в улучшении инвестиционной ситуации. Однако без четкой специализации и конкретных направлений развития они могут утратить свою привлекательность и потерять конкурентные позиции на региональном рынке привлечения инвестиций. Одним из приоритетных направлений развития является кластерная специализация на базе якорных предприятий – местных поставщиков сырья.

Список использованных источников:

1. Борздова, Т. В. Кластерная модель инновационного развития экономики Республики Беларусь / Т.В. Борздова // International business in the world economic system: International Collection of the Scientific Works. Tbilisi: Publishing House UNIVERSAL, 2013.
2. Национальный статистический комитет Республики Беларусь : официальный сайт [Электронный ресурс]. – 2017. – Режим доступа : <http://www.belstat.gov.by/>. – Дата доступа : 03.03.2017.
3. Совик, Л.Е. Теоретические вопросы разработки концепции управления национальным инновационным пространством / Л.Е. Совик // Экономика и банки. – 2015. – № 1. – С. 65–71.

ПОЛЕССКИЙ РЕГИОН: СТРАТЕГИИ ПРЕДПРИНИМАТЕЛЬСТВА

УДК 334.72

СТРАТЕГИИ РАЗВИТИЯ ПРЕДПРИНИМАТЕЛЬСТВА В СТОЛИНСКОМ РАЙОНЕ

А.А. Бруцкий, О.Я. Седель

Брестский государственный университет имени А.С. Пушкина, antonbrutsky@gmail.com

Развитие региона – многомерный и многоаспектный процесс, который обычно рассматривается с точки зрения совокупности различных социальных и экономических целей. Даже если речь идет только об экономическом развитии, оно обычно рассматривается совместно с развитием социальным. Социально–экономическое развитие включает в себя такие аспекты:

- рост производства и доходов;
- перемены в институциональной, социальной и административной структурах общества;
- перемены в общественном сознании;
- перемены в традициях и привычках.

В настоящее время на территории района зарегистрировано:

- 1105 индивидуальных предпринимателей;
- 1436 частных коммерческих предприятия;
- 44 фермерских хозяйства.

Сегодня в негосударственном секторе экономики района трудится 2160 человек, или 11,7 процента от общего числа занятых в экономике района.

Предприниматели и предприятия малого бизнеса за 2016 год внесли в бюджет района 2,51 млн. руб., или 5,7 процентов в общей сумме налоговых поступлений.

Производственной деятельностью занимаются 15 малых предприятий. Наиболее крупными являются: ООО «Мир открытый» (производство изделий из ПВХ – окна, двери и т.д.), ООО «Птицефабрика Западная» (производство мяса птицы), ОДО «Столинбытстройсервис» (производство изделий из ПВХ – окна, двери, деревообработка, изделий из бетона), ООО «Бетонсервис» (производство плитки тротуарной и бордюры), ЧТУП «АРАДА–ТРАНС» (производство мебели по индивидуальным заказам), ООО «Т–Медика» (производство медицинского оборудования), ЧТУП «Полесские пряности» (переработка и консервирование овощей) и др.

Розничной торговлей занимается более 70 процентов субъектов малого предпринимательства, оказанием бытовых услуга порядка 10 процентов и около 9 процентов оказывают транспортные услуги.

В 2016 году в малом предпринимательстве и на предприятиях негосударственного сектора экономики создано 273 новых рабочих места в районе.

В населенных пунктах района, относимых к малым и средним городским поселениям, в негосударственном секторе экономики всего создано 134 рабочих места, в том числе: в г. Столине – 61, г. Давид–Городок – 27, р. п. Речица – 46 рабочих мест [2].

Прирост численности работающих на малых предприятиях обеспечивает занятость высвобождающихся работников государственного сектора (среднегодовые темпы прироста за последние 5 лет составили 13,2%). Это представляется особенно важным в условиях переходной экономики, т. к. снижает социальную напряженность в обществе.

Одной из задач экономической политики, проводимой органами местного управления и самоуправления в Столинском районе, является создание комфортных условий для ведения бизнеса, вне зависимости от его масштабов и характера.

Приоритетными направлениями в развитии предпринимательства на ближайшую перспективу в районе определены:

- развитие промышленного производства (производство столярных изделий, бетонных изделий малых архитектурных форм для благоустройства территорий, ремонт и изготовление мебели и т.д.);
- развитие личных подсобных хозяйств, оказание услуг населению по обработке сельскохозяйственных угодий, дальнейшее развитие фермерских хозяйств;
- развитие агро– и экотуризма – новой перспективной отрасли для экономики района.

Развитие малого и среднего бизнеса происходит при органической поддержке со стороны государства, особенно в деле привлечения инвестиций частных и иностранных инвесторов.

В этих условиях главной целью развития предпринимательства является обеспечения развития бизнеса на усовершенствовании организационно – правовой, финансово – инвестиционной, научно – инновационной и управленческой основе, превращение его в ядро интенсивно развивающегося сектора экономики, в основной источник пополнения бюджета и увеличения числа новых рабочих мест.

Для достижения указанной цели представляется необходимым комплексно решать следующие основные задачи:

- улучшить предпринимательский климат, создать благоприятную рыночную среду для ускорения развития субъектов малого и среднего бизнеса;
- упростить систему регистрации, учета и отчетности, а также облегчить налоговое бремя. Упорядочить лицензируемые виды деятельности и упростить порядок выдачи лицензий и других видов государственного регулирования с учетом опыта стран с переходной экономикой;
- формировать устойчивую финансовую базу развития малого и среднего бизнеса, его самофинансирования. Развивать рынок ценных бумаг, залоговых форм привлечения частных и иностранных инвестиций и других форм инвестирования отечественного бизнеса, обеспечить доступность банковского кредита, повысить привлекательность долгосрочного кредитования, надежно гарантировать возврат используемых инвестиционных ресурсов;
- совершенствовать систему государственной поддержки развития предпринимательства и государственного регулирования деятельности предпринимательских структур, повысить всех форм финансовой поддержки малого и среднего бизнеса;
- совершенствовать отношения собственности и внедрять корпоративное управление производством.

Для выхода на новый уровень государственной поддержки развития малого и среднего бизнеса и его государственного регулирования представляется необходимым, в свою очередь, обеспечить следующие мероприятия:

- совершенствование нормативно – правовой базы поддержки развития малого предпринимательства, в том числе и с учетом необходимости её унификации с законодательством РБ;
- установление ряда налоговых льгот и льготирование долгосрочного кредитования, расширение системы микрокредитования и увеличения объемов финансового лизинга, в том числе и международного;
- формирование разветвленной системы подготовки переподготовки кадров для предпринимательских структур, использования для этих целей потенциала высших и средних специальных учебных заведений страны.

Предпосылки к росту производственной активности малых и средних предприятий могут быть реализованы при скорейшем переходе на нетрадиционные формы привлечения инвестиций, обеспечивающие перелив капитала, накопленного в сфере услуг и торговли.

Список использованных источников:

1. Плотницкий, М.И. Финансы и кредит: учеб. пособие / Л.Г. Колпина, Г.И. Кравцова, В.Л. Тарасевич и др. – Минск: Книжный Дом, Мисанта, 2013 – 336 с.
2. Электронный ресурс – <http://www.stolin.brest-region.gov.by/>– Дата доступа: 17.02.2017 г.

УДК: 631.14:636.22/332.145

РАЗВИТИЕ СПЕЦИАЛИЗИРОВАННОГО МЯСНОГО СКОТОВОДСТВА В ПОЛЕССКОМ РЕГИОНЕ

А.В. Грибов

Гродненский государственный аграрный университет, mr.andrey.gribov@yandex.ru

В Республике Беларусь производство мяса крупного рогатого скота в сельскохозяйственных организациях является убыточным (в 2013 г. –11,9 %, в 2014 г. –28,1 % и в 2015 –33,7 %) для преодоления сложившейся негативной ситуации необходимо совершенствуя имеющуюся систему выращивания и откорма скота, развивать специализированное мясное скотоводство [4].

Анализ мирового опыта показывает, что удовлетворение платежеспособного спроса на говядину в полном объеме невозможно без ускоренного развития специализированного мясного скотоводства. Тенденции развития современного мирового скотоводства таковы, что процесс интенсификации молочного скотоводства и рост молочной продуктивности коров во многих странах вначале сопровождаются стабилизацией молочного стада, а затем постоянным его сокращением, что приводит к уменьшению поголовья на откорме, следовательно, уменьшению объемов производства говядины. Это обуславливает необходимость развития специализированного мясного скотоводства как дополнительного источника производства говядины в республике [2].

В Государственной программе «Развитие аграрного бизнеса в Республике Беларусь на 2016–2020 годы», в подпрограмме «Развитие животноводства, переработки и реализации продукции животноводства» предусмотрено, что к 2020 г. достижение объемов производства мяса крупного рогатого скота до 720 тыс. т, из них специализированных мясных пород – 35 тыс. т [1].

Развитие специализированного мясного скотоводства предусматривает значительно более полное и сбалансированное использование имеющихся в республике ресурсов – земли, рабочей силы, кормовых ресурсов.

Актуальным является вопрос о территориальном размещении предприятий, планирующих заниматься специализированным мясным скотоводством. Неправильный выбор места может привести к недоиспользованию производственных ресурсов, высоким издержкам при транспортировке, отсутствию перерабатывающей инфраструктуры, увеличению сроков поставки, что в свою очередь может привести к убыточному ведению отрасли. Проведенные исследования показали, что товарные хозяйства целесообразно размещать в отдаленных районах с невысокой распаханностью земель и обеспеченностью трудовыми ресурсами. Товарное мясное скотоводство не требует крупных капитальных вложений, сложного технического оборудования, высокой квалификации обслуживающего персонала [2].

При определении возможного территориального сосредоточения специализированного мясного скотоводства по районам республики необходимо проанализировать следующие показатели: балл плодородия пашни; балл плодородия луговых угодий; урожайность зерновых и зернобобовых; площадь кормовых культур; наличие специализированного мясного скота в сельскохозяйственных организациях; наличие свободных производственных мощностей мясоперерабатывающих предприятий; наличие транспортной сети.

Территория Гомельской и Брестской областей в районе р. Припять занимает значительную часть двух южных областей страны. Особенностью данного региона является большое количество лугов и пастбищ, высокая степень риска возделывания растениеводческой продукции из-за частых заморозков в поздний весенний, ранний летний и ранний осенний периоды.

В целом климатические условия данного региона весьма благоприятны для развития специализированного мясного скотоводства. Развитие отрасли в этом регионе, как и в целом по стране, должно осуществляться не только за счет закупа чистопородного скота, но и путем создания массивов помесных мясных стад на основе скрещивания низкопродуктивных коров молочного и комбинированного направления продуктивности с быками мясных пород, а также создания новых мясных пород.

Нами определены две группы районов в Полесском регионе, для развития специализированного мясного скотоводства в которых имеются наилучшие условия:

I группа районов: Лунинецкий, Пинский и Столинский районы;

II группа районов: Житковичский, Мозырский, Петриковский и Наровлянский районы.

Выделенные регионы являются приоритетными для развития специализированного мясного скотоводства. Балл плодородия пашни и урожайность зерновых и зернобобовых в отдельных районах значительно ниже, чем в среднем по республике, разница по отдельным районам достигает 25–30 %. Особенностью данных районов является наличие в некоторых поголовья специализированного мясного скота, т. е. в данных регионах имеется опыт по развитию отрасли. Имеющаяся площадь кормовых культур, а также обеспеченность кормовыми ресурсами поголовья позволит в полной мере обеспечить специализированное мясное скотоводство дешевым кормом, что в условиях развития отрасли на основе ресурсосбережения является определяющим фактором [2].

В подпрограмме «Развитие племенного дела в животноводстве» государственной программы «Развитие аграрного бизнеса в Республике Беларусь на 2016–2020 годы» в области племенного мясного скотоводства основными мероприятиями являются:

– увеличение в племенных хозяйствах численности специализированных мясных коров селекционного стада до 12,5 тыс. голов;

- реализация на элеверы не менее 100 голов ремонтных бычков;
- обеспечение выращивания и реализации 400 голов племенных телок специализированных мясных пород;
- увеличение численности чистопородных и помесных коров специализированных мясных пород до 30 тыс. голов [1].

Основополагающим звеном в воспроизводстве мясного скота в республике должно стать искусственное осеменение коров и телок. Для осеменения имеющегося чистопородного скота в государственных племенных предприятиях этих областей имеется 33370 доз семени абердин-ангусов, 79603 семени доз лимузинов и 1125 доз семени шароле. Исходя из имеющегося потенциала спермопродукции, поголовье специализированного мясного скота за два–три года можно увеличить на 65–70 % [3].

Товарное мясное скотоводство можно организовать не только в специализированных организациях, но и на отдельных фермах в составе крупных хозяйств, специализирующихся на производстве молока. Ресурсы, которые не используются в настоящее время в молочном скотоводстве, могут стать основой создания мясного скотоводства. Пустующие животноводческие помещения следует реконструировать для размещения мясного скота. Молочный скот, имеющий низкую продуктивность, может быть задействован для получения гибридных телят.

Развитие специализированного мясного скотоводства позволит отказаться от существующего убыточного производства мяса крупного рогатого скота, а также будет способствовать рациональному использованию ресурсов через масштабное внедрение ресурсосберегающих технологий, обеспечивающих сокращение материальных и трудовых затрат, снижение себестоимости, улучшение качества продукции для обеспечения ее конкурентоспособности на внутреннем и внешних рынках.

Список использованных источников:

1. Государственная программа развития аграрного бизнеса в Республике Беларусь на 2016–2020 годы [Электронный ресурс] / Министерство сельского хозяйства и продовольствия Республики Беларусь. – / Режим доступа: <http://www.mshp.gov.by/programms/a868489390de4373.html>. – Дата доступа: 03.03.2017.
2. Грибов, А. В. Перспективы развития специализированного мясного скотоводства в Республике Беларусь / А. В. Грибов // Проблемы экономики. – 2016. – №1 (22). – С. 45–54.
3. Лобан, Р.В. Племенное мясное скотоводство – важный путь развития отрасли / Р.В. Лобан, И.П. Янель, Ю.Н. Горлов // Рациональное использование пойменных земель: материалы науч.– практ. семинара, ГПУ «Национальный парк «Припятский» / Нац. акад. наук Беларуси. – Минск : РУП «Минсктиппроект», 2013. – с. 125–128.
4. Сельское хозяйство Республики Беларусь: стат. сб. / Нац. стат. ком. Респ. Беларусь. – Минск: РУП «Информационно–вычислительный центр Нац. стат. ком. Респ. Беларусь», 2016. – 229 с.

УДК 631.158:658.531.1

ИМИТАЦИОННОЕ МОДЕЛИРОВАНИЕ В СИСТЕМЕ НОРМИРОВАНИЯ ТРУДА РАБОТНИКОВ МОЛОЧНОГО СКОТОВОДСТВА

П.В. Гуца

Полесский государственный университет, pavel.hushcha@gmail.com

Совершенствование нормирования труда в молочном скотоводстве в сельскохозяйственных организациях необходимо осуществлять посредством разработки научно обоснованных и прогрессивных норм обслуживания животных, которые будут учитывать специфику конкретных условий деятельности предприятия, а также все нормообразующие факторы.

В настоящее время в Республике Беларусь общепринятым и основным методом определения норм обслуживания коров является аналитический метод. Данный метод использует фотохронометражные наблюдения, затем происходит их обработка и на основе данного анализа производится расчёт нормы. Все эти операции являются достаточно трудоёмкими, поэтому зачастую на сельскохозяйственных предприятиях отказываются от своевременного и постоянного пересмотра действующих норм, что влечёт за собой их необоснованное занижение или завышение. Это оказывает негативное влияние на функционирование системы стимулирования труда работников.

В связи с вышеперечисленными недостатками, для определения норм труда в молочном скотоводстве целесообразно применять имитационное моделирование.

Имитационное моделирование является мощным методом исследования сложных систем, используемых в тех случаях, когда другие методы оказываются малоэффективными. Имитационная модель представляет собой систему, отображающую структуру и функционирование исходного объекта в виде алгоритма, связывающего входные и выходные переменные, принятые в качестве характеристик исследуемого объекта. Имитационные модели реализуются программно с использованием различных языков. Одним из наиболее распространенных языков, специально предназначенных для построения имитационных моделей, является *GPSS: General Purpose Simulation System* (Моделирующая система общего назначения). Этот язык разработан фирмой *IBM*.

Для расчёта нормы обслуживания коров одним оператором машинного доения в сельскохозяйственных организациях с помощью метода имитационного моделирования нами предлагается следующий алгоритм (рисунок).



Рисунок – Алгоритм расчёта нормы обслуживания коров с помощью имитационного моделирования

Примечание – Разработано автором.

В качестве исходных данных для проведения расчёта необходимо выполнить хронометражные наблюдения процесса доения коров, результаты которого необходимо внести в электронную таблицу программного пакета *Microsoft Excel*. При этом все числовые значения продолжительности операций должны быть представлены в минутах, с округлением до тысячной доли знака для повышения точности расчётов. Нами были проведены хронометражные наблюдения за процессом доения коров в двухтактный молокопровод в доильном зале. Необходимо отметить, что количество трудовых операций в процессе доения коров зависит от используемого в хозяйстве доильного оборудования.

Для построения имитационной модели расчёта нормы обслуживания коров необходимо использовать программный пакет *GPSS World Student Version 5.2.2* или выше.

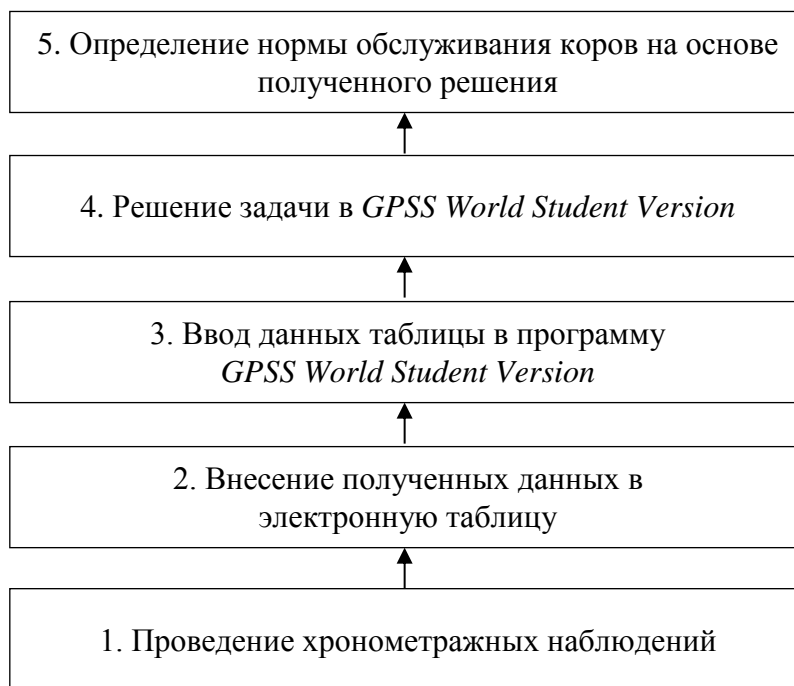
Целью построения модели является определение нормы обслуживания коров одним оператором машинного доения. В качестве исходной информации необходимо использовать средние данные хронометражных наблюдений, проведённых в хозяйстве. В качестве операндов А и В используется средняя продолжительность каждой операции и отклонение от среднего времени соответственно. Каждой операции присваивалось уникальное имя.

Программа производит расчёт введённых данных и выдаёт результат в виде таблицы. Полученный результат необходимо расшифровать с помощью блока TRY, где видно, что было выполнено 55 повторов операций по выгону скота и отключению коровы и 56 повторов по остальным опера-

циям. Соответственно, можно сделать вывод, что норма обслуживания коров в данном случае составила 55 голов.

Обобщение результатов решения имитационной модели и сравнение с фактическими данными представлено в таблице.

Таблица – Результаты решения имитационной модели

Показатель	Расчётные значения		Фактические значения		Расчётное значение в % к фактическому
	мин.	%	мин.	%	
Подмывание вымени	0,215	4,9	0,222	4,9	96,85
Подключение аппарата	0,678	15,5	0,686	15,3	98,83
Наблюдение за доением	2,32	52,9	2,337	52	99,27
Отключение аппарата	0,157	3,6	0,157	3,5	100,00
Загон на доильную площадку	0,639	14,6	0,66	14,7	96,82
Раздача концентратов	0,122	2,8	0,12	2,7	101,67
Выгон скота	0,257	5,9	0,313	7	82,11
Итого	4,388	100	4,495	100	97,62

Норма обслуживания составила 55 коров. Следовательно, можно сделать вывод, что результат решения имитационной модели практически идентичен результату расчётов нормы обслуживания с помощью аналитического метода. Однако затраты времени на решение имитационной модели значительно меньше затрат времени на расчёт нормы обслуживания традиционным способом.

Исходя из вышеизложенного, можно сделать следующие выводы:

1. В настоящее время при осуществлении нормирования труда в молочном скотоводстве используется аналитический метод расчёта норм обслуживания коров.

2. Применение аналитического метода при расчёте нормы обслуживания коров требует значительных временных затрат от экономиста в сельскохозяйственных организациях.

3. Нами предложена методика расчёта нормы обслуживания коров с использованием имитационного моделирования. Исследования показали, что результаты, полученные с применением данного метода идентичны результатам с применением аналитического метода, но при этом сокращаются затраты труда экономиста на установление норм традиционным аналитическим методом в среднем в 4 раза.

УДК 631.432

РОЛЬ УРОВНЕЙ ГРУНТОВЫХ ВОД В СНИЖЕНИИ НАКОПЛЕНИЯ ¹³⁷CS МНОГОЛЕТНИМИ ЗЛАКОВЫМИ ТРАВАМИ НА МЕЛИОРИРОВАННЫХ ЗЕМЛЯХ БЕЛОРУССКОГО ПОЛЕСЬЯ

С.Н. Лекунович

Полесский государственный университет

Большая часть территории Республики, пострадавшей в результате Чернобыльской аварии, находится в регионе Белорусского Полесья. Это очень сложные природные комплексы, состоящие из пойм, болот, заболоченных земель, которые, как аграрные, и состоялись благодаря широкомаштабной гидромелиорации. Осушительные мелиорации, явилась ведущим фактором преобразования ландшафтов Полесья. Почвы данного региона широко представлены торфяными, дерново-болотными и дерново-глеевыми типами. В отличие от минеральных почв, данные земли характеризуются повышенной степенью влажности и обеспечивают аномально высокий переход радионуклидов в растения при относительно невысоких уровнях загрязнения этих почв.

Экспериментально установлено [1, с. 10, 2, с. 7, 3, с. 82], что повышение урожайности культур увеличивает суммарный вынос радионуклидов с единицы площади, тем самым уменьшая содержание его в единице биомассы растений. Происходит так называемое «биологическое разбавление» содержания радионуклида урожаем. Поэтому, для минимального накопления радионуклидов

в растениях необходимо стремиться получить максимальный урожай, создавая при этом оптимальные условия для роста и развития растений.

Одним из важных факторов определяющих поступление питательных веществ, а, следовательно, и радионуклидов в растение, является вода.

Водный режим торфяных почв во многом определяет рост, развитие корневой системы и продуктивность растений. Основной характеристикой водного режима является влажность почвы.

Влажность почвы корнеобитаемого слоя многолетних трав должна находиться в пределах – 65–85 % от ПВ. Согласно требованиям сельскохозяйственных культур она не должна оставаться постоянной на протяжении вегетационного периода. В начале вегетации для растений необходима высокая влажность. По мере роста корней, особенно в последние фазы развития растений, она должна быть существенно меньшей, чем в начале вегетации [4, с. 110].

Как отмечает Гарюгин Г.А. [5, с. 71], в качестве верхней границы оптимальной влажности почвы принимают предельную полевую влагоемкость. Увеличение влажности почвы приведет к возрастанию урожайности при обеспечении растений другими необходимыми факторами жизни: светом, теплом, воздухом и питательными веществами. Однако, при подаче в почву избытка воды газообмен между нею и атмосферным воздухом ухудшается, корневые системы начинают страдать от недостатка кислорода и накопления в почве восстановленных соединений, что ведет к снижению урожайности.

Грунтовые воды являются тем средством, с помощью которого можно регулировать и поддерживать оптимальную влажность почвы. Диапазон уровней грунтовых вод, при котором с нижележащих почвенных слоев обеспечивается необходимое подпитывание корнеобитаемого слоя влагой в засушливые периоды вегетации и отведение в нижележащие слои излишков воды в периоды выпадения дождей, называется оптимальным диапазоном изменения УГВ [4, с. 96].

Экспериментально определены положения уровней грунтовых вод на торфяных почвах, которые обеспечивают оптимальную влажность почвы для многолетних злаковых трав: в предпосевной период диапазон УГВ должен составить 40–50 см, в вегетационный период 70–90 см, в уборочный период 80–90 см [6, с. 132].

Многочисленные исследования показывают, что близкое положение УГВ приводит к ухудшению аэрации почвы и развитию анаэробных процессов, ухудшению питательного режима. Глубокое положение грунтовых вод ухудшает водообеспеченность растений, уменьшая восходящий капиллярный ток влаги [5, с. 56].

Результаты научных исследований в области мелиорации и сельскохозяйственной радиологии убедительно доказывают о существенном влиянии влажности почвы на величины накопления ^{137}Cs в многолетних травах. В ходе проведения исследований Брестским филиалом РНИУП «Институт радиологии», установлена зависимость накопления ^{137}Cs в многолетних злаковых травах от уровня грунтовых вод, как основного показателя влажности корнеобитаемого слоя почвы (рисунок).



Рисунок – Зависимость коэффициентов перехода ^{137}Cs в сено многолетних злаковых трав от положения уровней грунтовых вод

Установленная зависимость коэффициентов перехода ^{137}Cs в сено многолетних злаковых трав от положения уровней грунтовых вод имеет следующее объяснение. При близком расположении УГВ к поверхности почвы зона аэрации перенасыщается влагой, радионуклиды переходят в более доступную форму для усвоения растением. Корневая система растений концентрируется в припо-

верхностном слое почвы, где находятся радионуклиды и откуда поглощается корнями основной объем влаги. Все это способствует интенсивному поглощению радионуклидов. Снижение УГВ стимулирует развитие корней вглубь, увеличивает поглощение влаги из нижних слоев и снижает его поглощение из верхнего корнеобитаемого слоя, поскольку основная масса корней (70–85%) находится в слое почвы 0–20 см. Понижение УГВ глубже 80 см снижает подпитывание корнеобитаемого слоя и вызывает дефицит влаги в почве, что приводит к снижению урожая и в свою очередь увеличивает удельную концентрацию радионуклидов в растениях.

Таким образом, существует диапазон изменения УГВ (60–80 см), при поддержании которого накопление ^{137}Cs в многолетних травах будет минимальным. Как следует из установленной зависимости, повышение уровней грунтовых вод на 10 см от оптимального диапазона приводит к увеличению коэффициентов перехода ^{137}Cs в сено на 25 %, а понижение – 13 %, поднятие или снижение УГВ на 20 см, увеличивает коэффициенты перехода радионуклидов в 2,8 – 1,9 раза.

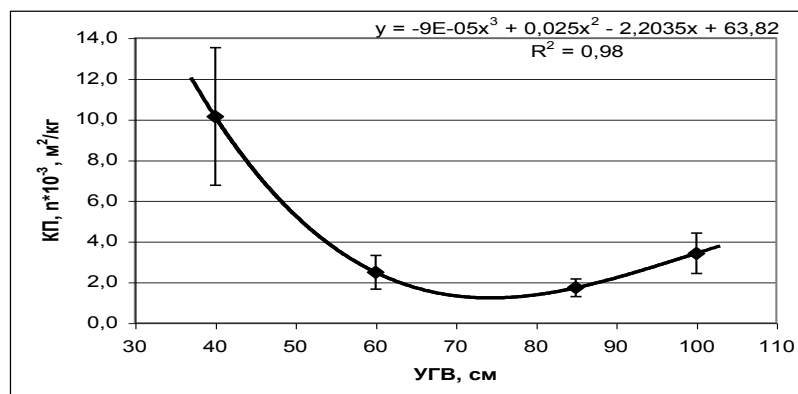
Выявление тесной связи между поглощением корневыми системами влаги и поступлением в растения радионуклидов позволяет сделать вывод о возможности управления этими процессами за счет регулирования водного режима на загрязнённых радионуклидами землях.

Список использованных источников:

1. Белоус Н.М. Эффективность различных факторов по снижению накопления Cs – 137 в урожае сельскохозяйственных культур. Повышение плодородия, продуктивности дерново-подзолистых песчаных почв и реабилитация радиационно загрязнённых сельскохозяйственных угодий. Под ред. Н.М. Белоуса. М.: «Агроконсалт», 2002. – с.3 – 24.
2. Караваева Е.Н., Молчанова И.В., Куликов Н.В. Режим почвенного увлажнения и миграция радионуклидов в почвенно-растительном покрове//Радиоактивные изотопы в почвенно-растительном покрове. Серия препринтов. Свердловск, 1979 (УНЦ АН СССР).
3. Агеец В.Ю. Система радиозкологических контрмер в агрофере Беларуси/Республиканское научно-исследовательское унитарное предприятие «Институт радиологии». Мн., 2001. – с. 250.
4. Состояние мелиорированных земель и повышение эффективности их использования в хозяйствах Пинского района Брестской области. Коллектив авторов. Отв. За выпуск Веренич А.Ф. Минск 2002.
5. Гарюгин Г.А. Режим орошения сельскохозяйственных культур / Под ред. Б.А. Шумакова. – М.: Колос, 1979. – 269с.
6. Сеницын Н.В. Пойменные луга и их улучшение. Мн. «Ураджай», 1972. 192с.

УДК 338.22

ФОРМИРОВАНИЕ ТРАНСГРАНИЧНОЙ БИЗНЕС-СРЕДЫ ОРГАНИЧЕСКОГО ПРОИЗВОДСТВА

Л.Е. Совик¹, П.М. Скрипчук²

¹Полесский государственный университет, sovik505@rambler.ru

²Национальный университет водного хозяйства и природопользования, Ровно, skripchukpm@mail.ru

Рынок органической продукции является одним из наиболее перспективных: его ежегодный рост составляет 8–11%. Более 437 млн. га земель во всем мире используется сейчас для органического производства, а в Европе – более 82 млн. га. По данным FiBL и IFOAM, в Украине в 2014 году 182 хозяйства перешло к органическому производству, а общая площадь сертифицированных земель увеличилась до 400,8 тыс. га. Внутренний потребительский рынок органических продуктов в Украине в 2014 году достиг 15 млн. евро. Однако здесь доля продаж этой продукции пока не превышает 1% от ее общего объема (в Европе – это 5%).

При поддержке европейских инициатив Украина постепенно преодолевает психологический, образовательный и технологический барьер на пути к органическому земледелию. Здесь ещё в 2013 году принят закон по органическому земледелию, в стране действуют аккредитованные сертификационные компании. При этом количество органических предприятий разной специализации в Украине пока весьма невелико, несмотря на имеющееся нормативное обеспечение: например, в Ровенской области их около 2,8%. В украинской зоне Полесья происходит преимущественно сбор дикорастущих ягодных культур.

В Беларуси пока нет хозяйств, занятых органическим производством. Но уже идет подготовка к этому: законопроектом об органическом земледелии занята рабочая группа при Министерстве

сельского хозяйства. В этот документ должны войти общие понятия, условия и требования к производству, сертификации и т.д. Разработчики ориентируют его на европейское законодательство в сфере органического производства, что необходимо для включения в товарооборот на органическом рынке. К документу потребуются подзаконные акты по растениеводству, пчеловодству, переработке продукции, а также регламенты, стандарты, технические условия, кодексы, установившиеся практики и т.д.

В Беларуси органическое сельское хозяйство фактически отсутствует. Отдельные практики существуют благодаря внешней поддержке. Так, в стране реализован первый проект ЕС из области органического сельского хозяйства: «Техническая помощь для поддержки развития «зелёной» экономики в Беларуси». Продолжением станет разрабатываемый нами проект в перспективной сфере – органическом производстве ягодных культур в трансграничных регионах Украины и Беларуси. Органическое производство для трансграничных регионов имеет высокую степень предпочтения и в аспекте природопользования. Традиционные технологии земледелия усугубляют экологическую ситуацию в бассейне реки Припять, где 30% составляют мелиорированные земли. Напротив, органические технологии снижают антропогенную нагрузку на мелиорированные земли, останавливают загрязнение источников воды.

Переход к органическим технологиям сопряжен не только с преодолением инерции потребителей и производителей, но и высокого барьера вхождения на рынок органики. Это затраты на подготовку и проведение экономических расчетов, маркетинговых исследований, сертификацию производства, посадочный материал высокого качества, разработку и приобретение необходимых знаний по органической технологии выращивания, установлению новых деловых контактов. Как показывает опыт становления органического производства, ключевой предпосылкой для преодоления барьера является наличие адекватной бизнес-среды: институциональной структуры, коммуникаций и компетенций.

Совместный проект формирования трансграничной бизнес-среды органического производства снижает удельные затраты субъектов хозяйствования за счет: 1) предоставления доступа к эколого-экономическому обоснованию производства на мелиорированных землях; 2) информационной поддержки и обучения технологиям выращивания районированных генетически идентифицируемых культур; 3) развития профессиональных и деловых контактов на сервисах создаваемых сайтов с особым акцентом на трансграничную торговлю; 4) распространения среди представителей целевых групп аналитических оценок практик земледелия, исследований конъюнктуры рынка и возможностей в цепочке создания добавленной стоимости, рекомендаций по органическому производству культур по требованиям международных стандартов; 5) участия студентов вузов и колледжей трансграничных районов в научно-практических разработках по органическому производству [1, с.108].

Обеим сторонам Проекта должен быть выгоден взаимный трансфер практиками, компетенциями и способами производства. Он позволит ускорить переход к органическому земледелию, создать дополнительные рабочие места в трансграничном регионе, активизировать трансграничную торговлю и деловые связи, получать продукцию с высокой добавленной стоимостью.

Результаты Проекта адресуются следующим целевым группам трансграничного региона: 1) представителям бизнеса, сельскохозяйственных, перерабатывающих предприятий, землепользователям, которые будут вовлечены в проект для совместной разработки и внедрения сертифицированного органического сельского хозяйства; 2) государственными администрациям, областными и районными советам трансграничного региона, которые обеспечивают необходимую государственную поддержку и являются гарантами снижения рисков реализации проекта; 3) общественным экологическим и «зеленым» организациям, аграрному туризму; 4) научно-исследовательским и образовательным учреждениям, студенты и преподаватели которых повысят квалификацию и используют полученные результаты в исследовательском, учебном процессе и в дальнейшей практике. Конечными бенефициарами станут: потребители Украины и Беларуси (на территории бассейна проживает более 4,5 млн. человек); бизнес (только в Ровенской области Украины насчитывается 324 фермера), жители стран – внешнеторговых партнеров вследствие импорта органической продукции из Украины и Беларуси. Также предполагаются синергетические эффекты: улучшение качества земель; уменьшение загрязнения водных объектов вследствие ограничения применения минеральных удобрений и других средств химизации сельскохозяйственного земледелия [2, с.99].

Создание бизнес-среды органического земледелия позволит конечным бенефициарам преодолеть ряд существующих ограничений: предприниматели получают информацию о чистых сель-

скохозйственных угодьях, подтвержденную сертифицирующим органом, а также доступ к знаниям и технологиям, деловым контактам в сфере органического производства культур[3, с.105]. Население получит доступ к качественным сельскохозяйственным продуктам питания.

Список использованных источников:

1. Совик Л.Е, Лосев Р.Н, Савина Н.Б. Программно–целевое управление проектами в инновационном кластере: Монография «Региональный инновационный кластер», /Л.Е.Совик, Р.Н Лосев, Н.Б Савина. – 2016, ПолеГУ, – С.104–125.
2. Shebeko K.K. Innovative Infrastructure of Scientific–Industrial Cluster / K.K. Shebeko // Экономика и банки. – 2016. – № 2. – С. 97–101.
3. Sovik L.E. Projects of Regional Innovation Clusters as a Business Process / L.E. Sovik // Экономика и банки. – 2016. – № 2. – С. 102–110.

ТЕХНОЛОГИИ МЕНЕДЖМЕНТА И МАРКЕТИНГА В УСЛОВИЯХ СТРУКТУРНЫХ СДВИГОВ

УДК 658.87

ПОНЯТИЕ И КЛАССИФИКАЦИЯ ФИРМЕННЫХ МАГАЗИНОВ ПРОИЗВОДИТЕЛЕЙ: ПРАВОВАЯ И НОРМАТИВНО–ТЕХНИЧЕСКАЯ ОСНОВА РОССИИ И БЕЛОРУССИИ

Т.В. Артеменко

Хабаровский государственный университет экономики и права, tv-artemenko@mail.ru

Фирменные магазины производителей являются одним из субъектов рынка розничной торговли, как в России, так и Белоруссии. При этом фирменные магазины белорусских производителей успешно работают на российском рынке, а российских производителей – на белорусском. Проведенное автором ранее исследование показало, что фирменные магазины производителей представлены в большом разнообразии видов и типов, форматов, в том числе современных, таких, как аутлет, корнер, флагман, поп ап стор (pop up store), магазин региональных товаров и др. В этой связи возник исследовательский интерес к изучению правовой и нормативно–технической основы сущности и классификации фирменных магазинов. В этих целях был проведен сравнительный анализ правовых актов (ФЗ) и нормативно–технических документов (ГОСТ, Инструкция)(далее НТД) России и Белоруссии [1–5], регулирующих сферу торговли, который позволил сформулировать следующие положения.

Прежде всего, отметим, что понятие фирменной торговли дается в российском ГОСТ Р 51303–2013 «Торговля. Термины и определения» – это «форма торговли, характеризующаяся продажей товаров под одним или несколькими товарными знаками в предприятиях торговли, одним из учредителей которых является юридическое лицо или индивидуальный предприниматель – изготовитель данных товаров»[3]. Закон Республики Беларусь «О государственном регулировании торговли и общественного питания в Республике Беларусь» [2] в отличие от аналогичного российского правового акта [1] определяет требования к созданию фирменных магазинов и секций. В соответствии с Законом (ст. 18 главы 2) [2, с.15] «создание фирменных магазинов, фирменных секций осуществляется юридическими лицами, индивидуальными предпринимателями, являющимися производителями товаров (товаропроизводителями), либо субъектами торговли, получившими право продажи товаров конкретного товаропроизводителя с использованием товарного знака либо фирменного наименования этого товаропроизводителя, в том числе на условиях договора комплексной предпринимательской лицензии (франчайзинга)». Из приведенных определений следует, что понятия «фирменная торговля» и «фирменный магазин» имеют отношение к товаропроизводителю.

Изученные НТД двух стран выделяют в самостоятельную классификационную группу фирменные магазины по признаку – способ организации торговой деятельности (торговли)[3,5]. Исполь-

зую [4], дадим определения ключевым словам:

– способ организации торговой деятельности: совокупность форм и условий торгового обслуживания покупателей;

– форма торгового обслуживания: организационный прием, представляющий собой сочетание методов обслуживания покупателей;

– условия торгового обслуживания: совокупность факторов, воздействующих на покупателя в процессе торгового обслуживания.

Однако отличительные особенности фирменных магазинов по составляющим способа организации торговой деятельности (торговли) указанные НТД не содержат, как и других признаков классификации фирменных магазинов. Вместе с тем, используя приведенные выше определения [2], можно классифицировать фирменные магазины по следующим признакам:

1) По организатору фирменного магазина: открытые юридическим лицом – товаропроизводителем; открытые индивидуальным предпринимателем – товаропроизводителем; открытые субъектом торговли, получившим право продажи товаров конкретного товаропроизводителя с использованием товарного знака либо фирменного наименования этого товаропроизводителя.

2) По способу создания фирменного магазина, секции: собственный магазин; франчайзинговый магазин.

3) По объекту фирменной торговли: фирменный магазин, секция.

Фирменные магазины (торговые объекты) можно охарактеризовать, используя определения и признаки классификации предприятий торговли (торговых объектов), магазинов, которые приведены в правовых и НТД двух стран. При этом следует подчеркнуть, что они классифицируют предприятия торговли (магазины) на виды и типы, а не форматы. В связи с ограниченным объемом публикации рассмотрим возможности российских и белорусских НДТ для характеристики некоторых современных форматов фирменных магазинов (объектов), получивших распространение в России. Например, фирменная секция товаропроизводителя может быть организована в формате «корнер». Отдельные его характеристики относятся к понятию «неизолированный торговый объект», данному в НТД [3] – «розничный торговый объект, расположенный на торговой площади магазина иного субъекта торговли, в административном здании, здании вокзала, аэропорта, в объекте бытового обслуживания..., в ином объекте, не занимающий изолированного помещения». Сам формат «корнер» также имеет ряд разновидностей в зависимости от расположения и ассортимента и др.

В соответствии с НТД [3,5] фирменные магазины могут быть сетевыми, которые в свою очередь подразделяются на два формата – стандартные магазины сети и флагманские магазины.

НТД [4] в числе типов торговых предприятий называет аутлет–центр (торговый центр), но не определяет понятия «аутлет–магазин», который является типом фирменного магазина и может организовываться в двух форматах – factory outlet (магазин, приближенный к производству) и outlet store (магазин без географической привязки к производству).

Для размещения любого магазина (торгового объекта), в том числе и фирменного, важное значение имеют местонахождение и месторасположение. Поэтому считаем упуском отсутствие данных признаков классификации в российских НТД [4,5]. Так для фирменных магазинов такого формата, как «магазин региональных товаров» более важным является месторасположение и в соответствии с белорусским НТД [3] они могут классифицироваться на городские; *втч* (авторская вставка) шаговой доступности; районные; сельские. Для таких форматов фирменных магазинов, как корнер, поп ап стор, флагман более важным является месторасположение и в соответствии тем же НТД [3] они могут различаться по классификационным группам – расположенные в составе торгового центра; на торговой площади магазина; в административном здании, здании вокзала, аэропорта, в объекте бытового обслуживания, объекте почтовой связи, физкультурно–спортивном сооружении, учреждении образования, организации здравоохранения, в ином объекте; на автозаправочной станции; придорожного сервиса; на рынках; на площадках по продаже декоративных растений и продукции цветоводства. Что касается пунктов пропуска через государственную границу, то это в большей степени относится к магазинам региональных товаров.

Таким образом, действующие правовые акты и НТД в определенной степени сформировали понятийный аппарат в отношении сущности фирменной торговли и фирменного магазина, однако он требует конкретизации. Перечень типов магазинов, содержащийся в НТД, нуждается в актуализации. И возможно уже назрела необходимость отражения в НТД форматов магазинов. Классификация магазинов (предприятий, объектов торговли) может быть взаимодополнена, а также актуа-

лизирована, что позволит формировать более объективный профиль магазинов, в том числе фирменных.

Список использованных источников:

1. Об основах государственного регулирования торговой деятельности в Российской Федерации [Электронный ресурс] : федеральный закон от 28.12.2009 N 381-ФЗ (в ред. от 03.07.2016). – Режим доступа: http://www.consultant.ru/document/cons_doc_LAW_95629/. – Дата доступа: 27.02.2017.
2. О государственном регулировании торговли и общественного питания в Республике Беларусь [Электронный ресурс] : Закон Республики Беларусь от 08.01.2014 N 128-З. – Режим доступа: http://www.mintorg.gov.by/index.php?id=2030&option=com_content&task=view. – Дата доступа: 27.02.2017.
3. Об утверждении Инструкции о порядке классификации розничных торговых объектов по видам и типам [Электронный ресурс] : постановление Министерства торговли Республики Беларусь от 26 июня 2014 г. № 25. – Режим доступа: http://kodeksy-by.com/norm_akt/source-Минторг%20РБ/type-Постановление/25-26.06.2014.htm. – Дата доступа: 27.02.2017.
4. ГОСТ Р 51303–2013 Торговля. Термины и определения [Электронный ресурс] : национальный стандарт РФ (утв. приказом Росстандарта от 28 августа 2013 г. N 582-ст)(ред. от 29.03.2016). – Режим доступа: http://www.consultant.ru/document/cons_doc_LAW_167655/16ec4356583b04ba7b22a85a4ad8a3db4bf9c49e/. – Дата доступа: 27.02.2017.
5. ГОСТ Р 51773–2009 Услуги торговли. Классификация предприятий торговли [Электронный ресурс] : национальный стандарт РФ (утв. приказом Федерального агентства по техническому регулированию и метрологии от 15 декабря 2009 г. N 771-ст). – Режим доступа: http://www.life-marketing.ru/life-marketing/franchising_in_russia. – Дата доступа: 27.02.2017.

УДК 658.8.011.1

О ВЫБОРЕ ЗАРУБЕЖНЫХ РЫНКОВ СБЫТА В ИНФОРМАЦИОННЫХ ПОСОБИЯХ ДЛЯ ЭКСПОРТЕРОВ

В.С. Вавилонская

Полоцкий государственный университет, v.vavilonskaya@gmail.com

В условиях всенарастающей глобализации не осталось предприятий, руководство которых не ставило бы перед собой вопросов о необходимости реализации своих товаров не только на отечественных рынках, но и на рынках других стран. В момент, когда руководитель предприятия начинает думать о необходимости экспорта своего товара, перед ним встает первый, определенно важный вопрос: «Куда?». Для предприятия, которое ранее действовало только на внутреннем рынке и не имело постоянных внешнеэкономических связей, ответить на этот вопрос будет не просто, т.к. на этом этапе необходим учет многих факторов.

В целях обеспечения поддержки внешнеэкономической деятельности предприятий, министерствами и аналитическими центрами различных стран создаются пособия для начинающих экспортеров. Обратимся к некоторым из таких пособий с целью анализа методик по выбору экспортного рынка сбыта, предлагаемых потенциальным экспортерам как руководство для действий. При анализе будем учитывать полноту предлагаемых рекомендаций и их методическую самостоятельность.

Региональный интегрированный центр «РИЦ–Липецкая область» в своем методическом пособии «Основы организации экспортной деятельности в малых и средних предприятиях» относительно выбора рынка сбыта предлагает к рассмотрению пункт «Анализ привлекательности зарубежных рынков» [1]. Проанализировав данный пункт можно говорить, о недостаточной методической базе для потенциальных экспортеров относительно выбора оптимального рынка для экспорта, рекомендации представлены в самом общем виде и не могут представлять собой самостоятельного плана действий относительно выбора зарубежного рынка сбыта.

Министерство экономического развития Российской Федерации предлагает пособие «Как экспортировать. Пособие для начинающего экспортера» [2]. Пособие предлагает потенциальным экспортерам самостоятельно искать страну экспорта в сети Интернет. Приведены способы поиска требуемой информации, ссылки на международные статистические порталы. Рассмотренное пособие затрагивает важные аспекты выбора экспортного рынка сбыта, в частности анализ отраслевых рынков стран.

Центр координации поддержки экспортно–ориентированных субъектов малого и среднего предпринимательства при Министерстве экономики Удмурдской Республики в своем информационном пособии «Экспорт – шаг за шагом. Ответы на 12 вопросов начинающего экспортера» освещает вопрос о самостоятельном анализе зарубежного рынка [3]. Приводятся основные вопросы, по которым экспортеру необходимо собрать информацию и методы сбора первичной и вторичной информации преимущественно с помощью сети Интернет. Однако данное пособие так же не затрагивает вопросов выбора страны для экспорта или субрынков в рамках какой–либо из стран.

Комитет торговли Министерства промышленности и торговли Республики Казахстан разработал информационную брошюру «В помощь экспортеру: Как выйти на внешний рынок?» [4]. В брошюре кратко затрагивается вопрос о выборе страны для экспорта. Так, на первом этапе рекомендуется определить два–три наиболее «подходящих» зарубежных рынка, которые обладают потенциалом для экспортного развития. Среди данных рынков выбирается один с наиболее низкой степенью риска и сравнительно облегченным доступом. Данная информационная брошюра в некоторой степени затрагивает интересующий нас вопрос о страновом выборе для экспорта

Российский экспортный центр предлагает «Учебное пособие для начинающих экспортеров» [5]. Данное пособие предлагает при первичном выборе страны для экспорта первоочередно рассматривать географический фактор. Изучение страновых рынков пособие рекомендует проводить по следующим направлениям: емкость рынка, исследование конкурентов, цены товара, языковых, культурных и религиозных различий. В пособии приведен список критериев для определения страны наиболее благоприятной для экспорта предприятия. В пособии приводятся рекомендации по поиску иностранного покупателя и определению его типа.

В Республике Беларусь «Национальный центр маркетинга и конъюнктуры цен» через портал Export.by – комплексную виртуальную выставку белорусских субъектов хозяйствования, осуществляет комплексную информационно–маркетинговую поддержку внешнеэкономической деятельности белорусских предприятий и организаций. На вышеуказанном портале представлена «Памятка белорусскому экспортеру» [6]. Памятка содержит раздел «Выбор экспортного рынка». Для выбора страны экспорта экспортеру рекомендуется провести маркетинговое исследование в следующей последовательности: межстрановой анализ, страновое исследование (анализ рисков и факторов, влияющих на возможность реализации продукции на рынке: политические, экономические, культурные и пр.), отраслевой анализ. Стоит отметить, что в «Памятке белорусскому экспортеру» не нашел своего отражения ряд важных моментов, так, рекомендуется формировать базу данных на основе отраслевых ресурсов, однако какие именно это должны быть данные, в памятке экспортеру – не указано, но перечень международных статистических и информационных ресурсов приведен, хоть и не такой обширный и структурированный как, например, в «Учебном пособии для начинающих экспортеров» Российского экспортного центра. Так же памятка предлагает потенциальному экспортеру провести анализ конкурентной среды выбранных рынков, однако ключевые критерии анализа не указаны. В целом вопрос выбора экспортного рынка в «Памятке белорусскому экспортеру» отражен недостаточно широко, информация плохо структурирована, несмотря на то, что данный документ позиционируется как «расширенный алгоритм действий компаний, содержащий информацию об особенностях организации экспортной деятельности и о подготовке к выходу на внешние рынки» [6, с.1].

В рамках проведенного нами исследования пособий для экспортеров, можно сказать, что «Учебное пособие для начинающих экспортеров» Российского экспортного центра наиболее полно из представленных, отражает важные аспекты, относительно структурировано и позволяет ориентироваться в большом потоке информации по такой важной теме как выбор экспортного рынка и покупателя на нем. Последний фактор несомненно является важным, т.к. в случае, когда экспортную деятельность начинает малое или среднее предприятие, руководство не всегда может потратить значительную сумму на оплату услуг сторонней организацией по проведению маркетинговых исследований, и стремится провести их самостоятельно. Именно поэтому важно говорить о практической применимости рекомендаций, приведенных в такого рода пособиях и об удобстве их использования.

Белорусским экспортерам необходимо предложить актуальную методику, которая многоаспектно отражает вопрос выбора экспортного рынка и дает руководителю предприятия и специалистам в сфере маркетинга практические инструменты для проведения анализа возможных страновых альтернатив и отраслевых рынков внутри стран.

Список использованных источников:

1. Основы организации экспортной деятельности в малых и средних предприятиях [Электронный ресурс]. – Режим доступа: <http://t.mbmosreg.ru/site/down/files/6Posobie-Lepetck-EEN-2015.pdf>. – Дата доступа: 15.03.2017.
2. Как экспортировать. Пособие для начинающих экспортеров. Часть 1 – Подготовка к экспорту: первые шаги [Электронный ресурс]. – Режим доступа: http://www.veb.ru/common/upload/files/veb/br/export/mp_p1_r.pdf. – Дата доступа: 15.03.2017.
3. Экспорт – шаг за шагом. Ответы на 12 вопросов начинающего экспортера [Электронный ресурс]. – Режим доступа: [http://www.udmexport.ru/sites/default/files/Экспорт – шаг за шагом. Ответы на 12 вопросов начинающего экспортера.pdf](http://www.udmexport.ru/sites/default/files/Экспорт-шаг-за-шагом-Ответы-на-12-вопросов-начинающего-экспортера.pdf) – Дата доступа: 15.03.2017.
4. В помощь экспортеру: как выйти на внешние рынки? [Электронный ресурс]. – Режим доступа: http://www.kaznexusinvest.kz/kz/about/about_us/Kak_vyiti_na_vneshnie_rynki_ru.pdf? – Дата доступа: 15.03.2017.
5. Учебное пособие для начинающих экспортеров [Электронный ресурс]. – Режим доступа: <https://api.exporthedu.ru/api/documents/29/download> – Дата доступа: 15.03.2017.
6. Памятка белорусскому экспортеру [Электронный ресурс]. – Режим доступа: https://export.by/filemanager/userfiles/pamyatka/pamyatka_exporteru.pdf – Дата доступа: 15.03.2017.

УДК 339.138

МАРКЕТИНГОВЫЕ ТЕХНОЛОГИИ НА СОВРЕМЕННОМ ЭТАПЕ

В.М. Вайтович

Белорусская медицинская академия последипломного образования, vadim.vm1@mail.ru

На современном этапе развития человеческого общества изменения в экономике происходят стремительными темпами. Сегодня новые продукты и услуги создаются очень быстро. В таких условиях роль маркетинга принципиально меняется, а управление им становится качественно другим. Лидеры ближайшего будущего – это компании, которые умеют мгновенно реагировать на краткосрочные запросы рынка, тут же преобразовывать их в товары и услуги и быстрее других доставлять их потребителю.

В настоящее время маркетинг представляет собой особую концепцию управления предприятием, которая характеризуется программно-целевым, системным подходом к управлению всеми сторонами производственно-хозяйственной деятельности и ориентируется на рынок.

Рост затрат на маркетинг и, зачастую, снижение эффективности маркетинговых программ, обусловили необходимость более точной ориентации на четко определенные группы потребителей. Это приводит к отказу от маркетинга "свободных расходов", урезанию маркетинговых бюджетов и переходу к маркетингу, основанному на окупаемости инвестиций.

По мнению многих исследователей к 2010 г. мир маркетинга фундаментально изменился в нескольких направлениях. Во-первых, уделяется большое значение коммуникациям на подсознательном уровне, и исследования в данной области все чаще используются и проводятся маркетологами. Во-вторых, влияние на рыночную ситуацию все в большей степени перемещается от производителей к потребителям. Даже владельцы наиболее известных брендов хорошо знают, что для проведения успешных кампаний по их продвижению требуется участие потребителей, прежде всего путем использования "сарафанного радио". Это гораздо менее затратно, нежели использование СМИ. В-третьих, в настоящее время существенное влияние на жизнь многих людей стало оказывать чувство вины за излишние траты в период кризиса, за ухудшение экологической ситуации в мире и т.п. И наконец, чувство вины родителей за то, что их дети все в большей мере живут в своем собственном мире, далеком от традиционных ценностей родителей.

Нынешнее состояние маркетинга можно охарактеризовать следующими основными признаками.

- Маркетинг все больше ориентирован на увеличение стоимости бизнеса, существенную часть которого могут составлять нематериальные активы, включающие потребительский капитал.
- Цель компании – создать потребителя, который является единственным центром прибыли. Современные тенденции развития окружающего мира, образа и стиля жизни людей приводит к тому, что потребитель меняется. Вот только некоторые из этих изменений.
- Нехватка времени ведет к росту потребности в удобных и простых вещах, не требующих много времени для своего приобретения (например, комплексные доставки продуктов питания домой, системные закупки на рынке "B2B").

• Уменьшение осознанного различия между потребительскими свойствами продуктов приводит к уменьшению лояльности по отношению к отдельным торговым маркам. В силу большого выбора продуктов и повышения "рыночной грамотности" потребителей наблюдается более осознанное отношение к категории цены и ценности.

• В результате усиления конкуренции и расширения рыночных предложений ожидание от услуг и качества продуктов значительно повышается.

• Потребители не хотят покупать просто продукты, даже если они отличаются от других; они хотят через купленный продукт получить определенную услугу. Все чаще потребители не хотят продуктов, сделанных для них кем-то; они все активнее сами стараются участвовать в их создании.

• Снижение различий в отношении к покупке только дорогих или только дешевых товаров. Богатые покупают что-то в дешевых магазинах, а не очень зажиточные для удовольствия покупают что-то в дорогих магазинах. С этой точки зрения может оказаться неоправданным ценообразование на основе средних цен, а сегментирование по доходам может ввести в заблуждение.

• Потребители становятся все более квалифицированными, владеющими разнообразной информацией. С приходом Интернета они получили огромный массив информации о брендах, ценах, качестве товара, характеристиках и услугах. Сегодня покупатель легко находит в Интернете информацию о товаре и его цене и, вооружившись этими данными, торгуется с продавцом.

Всё это означает уменьшение роли массового маркетинга и подъем "точечного" маркетинга. Другими словами, развитие идет от массового маркетинга к маркетингу рыночных сегментов, затем – к маркетингу рыночных ниш, а от него – к индивидуализированному маркетингу "один на один".

Можно констатировать, что на современном этапе развития экономики усиливается роль комплексного, интегрированного использования средств маркетинговых коммуникаций, происходит их адаптация к типу продукта и рынку, запросам потребителей и уровню их осведомленности о продукте, стадии жизненного цикла продукта.

Отход от однотипных стандартизированных решений, все большая адаптация маркетинговых решений под запросы потребителей и условия конкретных рынков проявляются также в области комплекса маркетинга. Все шире используется комплекс маркетинга, адаптированный к каждому целевому рынку. И хотя в этом случае имеют место более значительные издержки, они, как правило, компенсируются завоеванием значительной доли рынка и получением более высокой прибыли.

Анализ современной практики маркетинга в деятельности компаний показывает, что далеко не все компании сумели адаптироваться к современным условиям и возможностям ведения эффективного маркетинга. Так, к слабым сторонам современного практического маркетинга можно отнести следующие.

1. Коммуникационный разрыв между компанией и потребителем.
2. Неспособность сегментировать рынок.
3. Несфокусированность маркетинговых целей и стратегий.
4. Отсутствие формального маркетингового планирования.
5. Организация маркетинга, несовместимая с маркетинговой стратегией.
6. Неспособность инвестировать в будущее.
7. Несбалансированность продуктовой политики.
8. Попытка увеличить объем продаж главным образом за счет снижения цены.
9. Подход к маркетингу как просто к продажам.
10. Близорукость коммуникационной деятельности.

Вышеизложенное дает возможность определить направления деятельности компаний и предприятий для того, чтобы потенциальные возможности маркетинга использовались наиболее полно и эффективно. Для этого необходимо отслеживать современные тенденции в развитии маркетинга и учиться правильно их применять при разработке товаров и услуг и способов их реализации.

Список использованных источников:

1. Дженстер, П. Анализ сильных и слабых сторон компании: определение стратегических возможностей / П. Дженстер, Д. Хасси. – СПб.: Вильямс, 2008. – 368 с.
2. Ерёмин В.Н. Маркетинг: основы и маркетинг информации. – М.: Кнорус, 2006. – 656 с.
3. Погорлецкий, А.И. Международный бизнес. Теория и практика: учебник для бакалавров / под ред. А. И. Погорлецкого, С. Ф. Сутырина. М. : Юрайт, 2014. – 733 с

С.П. Вертай¹, В.Н. Штепа², Е.И. Сасевич³Полесский государственный университет,
vertai@tut.by¹, shns1981@gmail.com², saseviche@mail.ru³

Государственной программой инновационного развития Республики Беларусь на период до 2020 года предусматривается повышение инновационной активности, что выражается в увеличении удельного веса инновационно-активных организаций (на 6,4%), отгруженной инновационной продукции в общем объеме отгруженной продукции промпредприятий (на 8,4%), а также доли экспорта наукоемкой и высокотехнологичной продукции в общем объеме белорусского экспорта (до 33%) [1]. При этом 19 проектов (25%) государственной программы базируются на технологиях V и VI технологических укладов. Выполнение поставленных целей предполагает наличие условий и технологий, которые могут обеспечить востребованность рынком продуктов, основанных на высоких технологиях, а также условий, обеспечивающих успешность предприятий (бизнесов), создаваемых для их вывода на рынок.

Анализ и поиск путей решения этих проблем не возможен без всестороннего анализа мировых экономических процессов и тенденций развития науки. Это обусловлено тем, что компании лидеры приобретают межгосударственный характер, а для восстановления мирового развития требуется более широкая географическая база. Появляются принципиально новые технологии, происходит трансформация производственной базы ведущих стран на основе развития и укрепления новых технологий [2, с.161].

Анализ тенденций в мировой торговле проводился с использованием статистической базы TradeMap [3], в которой представлены данные о 220 странах и территориях, а также 5300 продуктов, отражаемых на основе гармонизированной системы кодов, используемых в мировой торговле.

Таблица – Список TOP 5 продуктов, на уровне двузначного кода ТН ВЭД, для Республики Беларусь и мир в целом

Список продуктов ввозимых в Республику Беларусь	Список продуктов, основных для мирового импорта
Топливо минеральное, нефть и продукты их перегонки; битуминозные вещества; воски минеральные (30,4% импорта в страну)	Электрические машины и оборудование, их части; звукозаписывающая и звуковоспроизводящая аппаратура, аппаратура для записи и воспроизведения телевизионного изобр. и звука (15,1%)
Реакторы ядерные, котлы, оборудование и механические устройства; их части (10,6%)	Реакторы ядерные, котлы, оборудование и механические устройства; их части (12,6%)
Электрические машины и оборудование, их части; звукозаписывающая и звуковоспроизводящая аппаратура, аппаратура для записи и воспроизведения телевизионного изображения и звука (5,7%)	Топливо минеральное, нефть и продукты их перегонки; битуминозные вещества; воски минеральные (11,5% мирового импорта)
Средства наземного транспорта, кроме железнодорожного или трамвайного подвижного состава, и их части (5%)	Средства наземного транспорта, кроме железнодорожного или трамвайного подвижного состава, и их части (8%)
Съедобные фрукты и орехи и т.д. (4,5%)	Пластмассы и изделия из них (3,4%)

Источник : на основании данных [3]

Анализ показал, что мировая торговля продуктами в 2015 году составила 16 473 390 865 тыс.долл. США. (в базе не представлены данные за декабрь 2016 года, в этой связи анализ проводился за период 2011–2015 годы). Самыми крупными рынками, для мировой торговли, являлись США, Китай, Германия, Япония, Франция (38,2% мирового импорта). Беларусь находится на 62 месте в мировой торговле, по доле рынка, которая составила 0,2% (30291493 тыс.долл. США). Беларусь является нетто-импортером. За 5 лет (2011–2015гг) мировой импорт в Республику Беларусь сократился на 9%, за 2014–2015 сокращение составило –25% (мировые показатели –2% и –12% соответственно). Основными импортерами на белорусский рынок являются Российская Фе-

дерация (55,8%), Китай (7,7%), Германия (4,6%), Польша (3,6%), Украина (3,1%). Анализ основных товаров свидетельствует о том, что для Республики Беларусь характерны обще мировые тенденции, скорректированные на особенности национальной экономики (таблица).

Анализ национального экспорта показал, что он продолжает носить сырьевой характер: 41% экспорта это топливо минеральное и т.д. (29,1%) и минеральные удобрения (11,9%). При этом в привлекательном сегменте (рисунок), характеризующемся высокими темпами роста мирового спроса и ростом доли национального экспорта, находится только две группы товаров, по которым Беларусь является нетто-экспортером: молочная продукция (код ТН ВЭД 04) и древесина и изделия из нее (код ТН ВЭД 44).



Рисунок – Рост национального предложения и международного спроса для товаров, экспортируемых из Республики Беларусь

Источник : на основании данных [3]

Товары, демонстрирующие спрос на мировом рынке и относимые к отраслям, в которых наблюдается рост новых технологий, в экспортном портфеле Республики Беларусь, находятся в сегменте «проигравший в растущем секторе» (рисунок 1), т.е. незначительный годовой рост доли товаров белорусского производства в мировом экспорте:

1) товары, по которым Беларусь является нетто-экспортером – прочие химические продукты; средства наземного транспорта, кроме железнодорожного или трамвайного подвижного состава, и их части и принадлежности

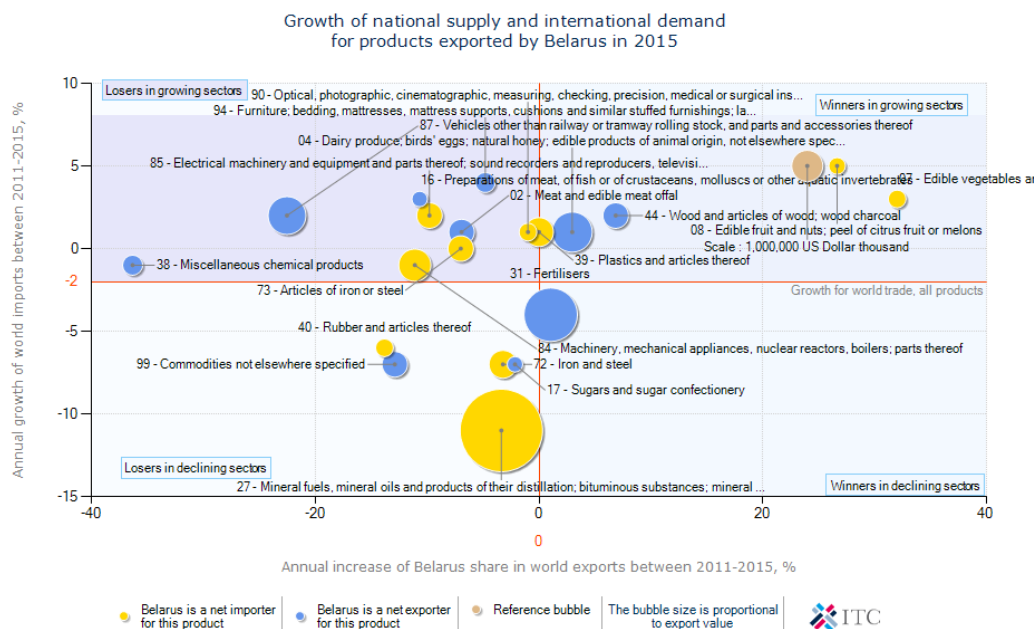
2) товары, по которым наблюдается отрицательный торговый баланс – электрические машины и оборудование, их части; звукозаписывающая и звуковоспроизводящая аппаратура, аппаратура для записи и воспроизведения телевизионного изображения и звука, их части и принадлежности; инструменты и аппараты оптические, фотографические, кинематографические, измерительные, контрольные, прецизионные, медицинские или хирургические; их части и принадлежности.

Для диверсификации экспортного портфеля, увеличения доли не сырьевого экспорта, необходимо развитие и создание малых и средних инновационных предприятий, что предполагает усиление интеграции инфраструктуры, обеспечивающей создание новых технологий, университетов, как поставщиков знаний, а также промышленных предприятий. На основе этого взаимодействия необходимо формировать организационные структуры и бизнес-модели нового типа, обеспечивающие высокий процент промышленного освоения новых технологий, конкурентоспособность предприятий, использующих эти технологии, и, как результат, обеспечивающих рост капитализации этих компаний.

Список использованных источников:

1. «Инвестиции в будущее» – интервью Председателя ГКНТ Александра Шумилина журналу «Директор» 8/2016 //Государственный комитет по науке и технологиям Республики Беларусь. Официальный сайт –

[Электронный ресурс]. – Режим доступа: <http://www.gknt.gov.by/opencms/opencms/ru/v8einter/>—
8–2016/. – Дата доступа: 15.10.2016.

2. Вертай, С.П. Структурные изменения локальных экономик в современных условиях / Вертай Светлана// Актуальные проблемы современной гуманитарной науки: Материалы III Международной научно-практической конференции. – Брянск: РИО БГУ, 2016 г. – 208 с. – С. 159–162

3. Trade statistics for international business development / Monthly, quarterly and yearly trade data. Import & export values, volumes, growth rates, market shares, etc. [Электронный ресурс]. – Режим доступа: <http://www.trademap.org>. – Дата доступа: 15.03.2017.

УДК 658.5

ИНСТРУМЕНТЫ АНАЛИЗА КОНКУРЕНТНЫХ ПРЕИМУЩЕСТВ ПРЕДПРИЯТИЯ

О.В. Володько, Л.П. Володько

Полесский государственный университет, olga_volodko@mail.ru, lyudvik@tut.by

Актуальность определения и понимания собственных отличий предприятия от конкурентов повышается. Следовательно, необходим инструмент, который бы позволял проводить оценку конкурентных преимуществ предприятия на основе выявленных критериев, давал возможность их сравнения и определения места при разработке и реализации соответствующей стратегии.

Среди методов анализа возможностей организации наибольшее распространение получил метод, связанный с именем Кеннета Эндрюса, который в 1971 году предложил концепцию стратегического соответствия ресурсов и возможностей фирмы с внешними условиями окружающей среды, или SWOT-анализ [1, с. 395].

Большой вклад в создание инструментов анализа конкурентных преимуществ и конкурентоспособности внес Майкл Портер, который распределил индивидуальные навыки и ресурсы предприятия по видам деятельности и назвал такое распределение “цепочкой создания потребительской ценности” [2, с. 413].

Еще одна модель связана с именем И. Ансоффа, который предложил проводить оценку предприятия через построение профиля способностей [3, с. 203]. Эта модель отвечает задаче определения вида конкурентных преимуществ, однако ее довольно сложно использовать для сравнительного конкурентного анализа.

Среди других методов анализа конкурентных преимуществ можно также отметить: LOTS-анализ, метод построения карт стратегических групп, анализ стратегических перспектив конкурентов по Леманну и Вайнеру, анализ профиля фирмы, матрица продукт–рынок. Каждый из методов предлагает свой подход к оценке конкурентных преимуществ предприятий.

В качестве базовой модели инструмента анализа предлагается использовать метод построения стратегических карт, который впервые был представлен Робертом Капланом и Дэвидом Нортоном в 1992 году в журнале *Harvard Business Review* [4, с. 165]. Сущность идеи применения стратегических карт состоит в том, что предприятие должно аккумулировать капитал, необходимый для долгосрочного развития, за счет ориентации на потребителя, децентрализации ответственности, гибкости производства и быстрого оборота средств.

Показатели, используемые в модели для формирования сбалансированной системы показателей, связаны друг с другом причинно–следственными отношениями через установленные цели, определяющие стратегию предприятия. Логика взаимосвязи заключается в том, что финансовые результаты предприятия могут быть получены только тогда, когда удовлетворена целевая группа клиентов. Внутренние процессы создают и предоставляют клиенту это предложение, а нематериальные активы, поддерживающие осуществление внутренних процессов, являются основанием для реализации стратегии [5, с. 123]. Таким образом, модель показывает эффективность использования ресурсов и эффективность выполнения хозяйственных операций. Исследователи отмечают, что модель сбалансированной системы показателей нашла применение в качестве дополнения к стратегическому планированию деятельности компаний [6, с. 34; 7, с. 89].

Выбор использования этого метода в качестве основы для анализа конкурентных преимуществ обоснован рядом положений:

1. Показатели, на основании которых строится модель, характеризуют процессы, а не конечные результаты деятельности предприятия, что, на наш взгляд, предпочтительнее для оценки конкурентных преимуществ.

2. Помимо стандартной оценки конкурентных преимуществ на основе сравнительного анализа готовой продукции, метод позволяет проводить оценку конкурентоспособности по показателям эффективности взаимодействия с потребителями.

3. Структура модели, основанная на использовании четырех сфер деятельности предприятия, связывает причины (конкурентные преимущества каждой сферы деятельности) и следствия (результаты, полученные в ходе реализации преимуществ в рамках стратегии). Причем показатели организации бизнес-процессов позволяют провести сравнительный анализ конкурентных преимуществ, формируемых как за счет использования нематериальных активов, так и преимуществ, обеспечиваемых за счет различных организационных структур и организационных процессов, а показатели аспекта обучения и развития позволяют сравнивать конкурентные преимущества, обусловленные накоплением и использованием опыта и знаний.

На примере ООО «Беливестторг» с помощью метода стратегических карт были выявлены конкурентные преимущества организации. Для этого определены основные конкурентные критерии, которые наиболее значимы для данной отрасли и оценена экспертным путем их значимость для ООО «Беливестторг» и его конкурентов. Экспертами выступили сотрудники предприятия. При этом оценки выставлялись от 1 до 5 по критериям следующих блоков персонал, организация, производство, маркетинг, финансы.

Метод стратегических карт, является упрощенным в разрезе анализа финансового блока, так как информацию по конкурентам в данной сфере получить достаточно сложно. Для того, чтобы оценка конкурентоспособности была более точной, были введены блоки персонал и организация. Введение этих составляющих связано с тем, что во многих случаях эффективность в базовых сферах деятельности нивелируется неэффективным менеджментом. Также управленческие способности являются своеобразным усилителем тех конкурентных преимуществ, которыми обладает предприятие.

Как видно из полученных оценок ООО «Беливестторг» уступает по показателям, отражающим управленческую деятельность, своим конкурентам. Так, не смотря на высокую степень квалификации управленческого персонала, наблюдается высокая текучесть кадров, не развитая система стратегического планирования и недостаточно эффективно разработанная организационная структура. Что касается остальных блоков, то ООО «Беливестторг» имеет весьма устойчивые конкурентные позиции, которые либо равны, либо превышают позиции конкурентов. При этом «золотыми каплями» (чем фирма отличается или могла бы отличаться от конкурентов в глазах клиентов) будут является: 1. Филиальная сеть; 2. Послепродажное обслуживание, сервис; 3. Дополнительные клиенты (сбор б/у аккумуляторов).

ООО «Беливестторг» можно предложить стратегию альянса, которая предполагает партнерство между фирмами, в котором ресурсы, способности и стержневые компетенции фирм объединяются для достижения наилучшего результата. Альянс означает сотрудничество между группами, которое дает лучшие результаты по сравнению с теми, которые могли бы быть получены от простой сделки. Поскольку конкурентные рынки продолжают повышать выгоды, получаемые от сделок, альянсы могут оставаться лидером рынка, лишь делая постоянные улучшения.

В современной динамичной экономике стратегические альянсы позволяют бизнесу создать конкурентное преимущество за счет доступа к ресурсам и способностям партнера, таким как рынки, технологии, капиталы и люди. Создание команды позволяет обеим сторонам синергично увеличить свои ресурсы и способности и за счет этого расти и расширяться быстрее и эффективнее. Поэтому наряду с диверсификацией эффективно проводить и иные стратегии, позволяющие сохранить уровень цен и при этом не уменьшить объём продаж, а именно в комплексе с горизонтальной интеграцией, позволяющей присоединить фирмы-конкуренты, производящих аналогичную продукцию или установить контроль над ними. Выбор данных стратегий обусловлен тем, что ООО «Беливестторг» имеет достаточно прочные конкурентные позиции, занимает лидирующую долю рынка и имеет достаточные финансовые возможности для расширения сфер своей деятельности.

Использование метода стратегических карт позволит определить конкурентные преимущества относительно сфер деятельности, провести сравнительный анализ по каждой из них с ближайшими конкурентами и сделать расчет собственной конкурентоспособности.

Список использованных источников:

1. Фляйшер, К.Б. Стратегический и конкурентный анализ / К.Б. Фляйшер. – М.: БИНОМ. Лаборатория знаний, 2005. – 541 с.
2. Портер, М. Конкурентное преимущество: как достичь высокого результата и обеспечить его устойчивость / М. Портер. – М.: Альпина Бизнес Букс, 2005. – 715 с.
3. Ансофф, И. Новая корпоративная стратегия / И. Ансофф. – СПб.: Питер, 1999. – 416 с.
4. Ольве, Н.Г. Оценка эффективности деятельности компании. Практическое руководство по использованию сбалансированной системы показателей / Н.Г. Ольве, Ж. Рой, М. Веттер. – М.: Вильямс, 2004. – 304 с.
5. Каплан, Р. Стратегические карты / Р. Каплан, Д. Нортон. – М.: Олимп-Бизнес, 2005. – 268 с.
6. Данилин, О. Принципы разработки ключевых показателей эффективности (КПЭ) для промышленных предприятий и практика их применения / О. Данилин // Управление компанией. – 2003. – № 2. – С. 32–35.
7. Кузьминых, Е.В. Инструменты сравнительного анализа конкурентных преимуществ предприятий / Е.В. Кузьминых, В.А. Курешов // Вестник Сибирского государственного аэрокосмического университета имени академика М. Ф. Решетнева. – 2012. – С. 192–91.

УДК 339.138

ОБОСНОВАНИЕ АКТУАЛЬНОСТИ СЕГМЕНТАЦИИ И ПОЗИЦИОНИРОВАНИЯ НА РЫНКЕ

И.В. Гопта

Полесский государственный университет, Ilonka_Gopta@mail.ru

Термин "сегментация рынка" впервые применил Уэнделл Смит в связи с распространившейся в 50–х годах в США стратегией производителей, стремящихся модифицировать качественные характеристики своих товаров в соответствии с запросами различных групп потенциальных потребителей. Этот подход родился как противопоставление стратегии массового маркетинга, длительное время исповедовавшейся различными компаниями и транснациональными корпорациями [1, с. 68].

Сегментирование рынка – это процесс определения различных групп потребителей, составляющих данный рынок, которым можно предложить разные продукты, или сделать отдельные маркетинговые предложения. Данная концепция появилась в ранней экономической теории, когда считалось, что спрос связан с уровнем конкуренции и ценами [2, с. 14].

Главная цель сегментации – обеспечить адресность разрабатываемому, выпускаемому и реализуемому товару. Посредством ее реализуется основной принцип маркетинга – ориентация на потребителя [1, с. 76].

Сегментирование рынка является ключевым фактором в укреплении конкурентных позиций фирмы. Если фирма предлагает один продукт для всех, аналогичный товару конкурентов, то, весьма вероятно, ее прибыли будут снижаться, а на рынке сложится ситуация, при которой побеждает только производитель с наименьшими затратами. Следовательно, имеет смысл выбирать такие сегменты рынка, которые наилучшим образом соответствуют сильным сторонам компании. Благодаря такому выбору бизнес будет развиваться за счет знаний и опыта специалистов фирмы, что позволит ей развить конкурентное преимущество и поможет избежать ценовой атаки [2, с. 15].

Главными доводами в пользу проведения сегментации являются следующие:

1. Обеспечивается лучшее понимание не только нужд потребителей, но и того, что они из себя представляют.
2. Обеспечивается лучшее понимание природы конкурентной борьбы на конкретных рынках. Исходя из знания данных обстоятельств, легче выбирать рыночные сегменты для их освоения и определять, какими характеристиками должны обладать продукты для завоевания преимуществ в конкурентной борьбе.
3. Представляется возможность, концентрировать ограниченные ресурсы, на наиболее выгодных направлениях их использования.
4. При разработке планов маркетинговой деятельности учитываются особенности отдельных рыночных сегментов, в результате чего достигается высокая степень ориентации инструментов маркетинговой деятельности на требования конкретных рыночных сегментов [1, с.65].

В зависимости от характера сегментации её делят на следующие виды:

- 1) макросегментация – деление рынков по регионам, странам, степени их индустриализации;

2) микросегментация – формирование групп потребителей одной страны (региона) по более детальным признакам (критериям);

3) сегментация вглубь – процесс сегментирования начинается с широкой группы потребителей, а затем ее поэтапно углубляют (суживают) в зависимости от классификации конечных потребителей какой-либо группы товара (услуги); например, автомобили, легковые автомобили, автомобили класса ”люкс“;

4) сегментация вширь – процесс сегментирования начинается с узкой группы потребителей и постепенно расширяется в зависимости от сферы применения и использования товара (услуги); например, коньки для спортсменов–профессионалов, коньки для любителей, коньки для молодежи;

5) предварительная сегментация – изучение максимально возможных рыночных сегментов;

6) окончательная сегментация – завершающая стадия рыночных исследований; здесь определяются самые оптимальные для фирмы сегменты для рынка, на которых ей будет более выгодно работать [2, с. 37].

Необходимо различать сегментацию и позиционирование, хотя последнюю часть включают в сегментацию рынка. Результат сегментации рынка – это желаемые характеристики товара. Результат позиционирования – это конкретные маркетинговые действия по разработке, распространению и продвижению товара на рынок.

Позиционирование – это разработка и создание имиджа товара таким образом, чтобы он занял в сознании покупателя достойное место, отличающееся от положения товаров конкурентов.

Позиционирование товара в целевом сегменте связано с выделением отличительных преимуществ товара, удовлетворением специфических потребностей или определенной категории клиентов, а также с формированием характерного имиджа товара и/или фирмы.

Таким образом, сегментация рынка, результатом которой является выделение однородных групп потребителей со схожими потребностями и покупательскими привычками по отношению к конкретному товару дает возможность предприятию концентрировать средства на одном или нескольких коммерческих направлениях деятельности с дальнейшим позиционированием своего товара на выбранном рыночном сегменте.

Список использованных источников:

1. Панкрухин А. П. Маркетинг: Учеб. для студентов, обучающихся по специальности 061500 «Маркетинг»/ А.П. Панкрухин; Гильдия маркетологов. — 3-е изд. — М.: Омега-Л, 2005. — 656 с. — ISBN 5-98119-410-3.

2. Крофт М. Дж. Сегментирование рынка. – СПб: Питер, 2001. – 128 с.: ил. – (серия «Наука делать деньги»).

УДК 338.48

КАЧЕСТВО УСЛУГ В ТУРИЗМЕ И ГОСТИНИЧНОМ БИЗНЕСЕ

С.В. Дусенко

ФГБОУ ВО «Российский государственный университет физической культуры, спорта, молодежи и туризма (ГЦОЛИФК), svd337@list.ru

Активный рост туризма в мире вызвал расширение предложений в сфере туризма и гостиничного бизнеса во всех странах мира. Рост жизненного уровня людей и конкуренция туристского и гостиничного предложения порождают все более разнообразные услуги в сфере туризма и гостеприимства. Значительное оживление на рынке туристских и гостиничных услуг наблюдается практически во всех странах Европы.

Международный туризм продолжает демонстрировать рост, несмотря на террористические угрозы и кризисные явления. Заметим, что в 2016 году туристы совершили 1 млрд. 235 млн. международных поездок. По сравнению с 2015 годом количество туристов выросло на 46 млн. человек.

Последние годы наблюдается впечатляющий рост рентабельности европейских отелей, что подтверждает устойчивую тенденцию европейского гостиничного бизнеса: в 21 из 25 основных европейских городов зафиксирован двузначный рост доходности номеров местных отелей. Такое же стремительное увеличение доходности гостиничных номеров наблюдается в США.

К основным тенденциям развития предприятий индустрии гостеприимства, получившим развитие в последние десятилетия, относятся:

- углубление специализации гостиничного и ресторанного предложения;
- образование и бурный рост международных гостиничных цепей;
- внедрение в индустрию гостеприимства новых компьютерных технологий.

Очевидно, вопросы качества играют важнейшую роль в производстве и потреблении туристских и гостиничных услуг. Без качественного обслуживания невозможно добиться главных целей любому предприятию сферы туризма и гостеприимства. История становления и развития международных гостиничных и ресторанных цепей подтверждает, что величина полученной прибыли есть результат качественного сервиса.

На качественное обслуживание в сфере туризма и гостеприимства оказывают воздействие следующие факторы:

1. Состояние инфраструктуры туризма и гостеприимства: удобные подъездные пути к туристским объектам, удобная планировка номера в отелях, качественная мебель и качественное постельное бельё, современное оборудование и пр.

2. Современные высококачественные технологии обслуживания предполагают эффективные методы и способы уборки номеров и общественных помещений в отеле, регистрацию и выписку гостей, рецептуры приготовления блюд и напитков в ресторанах и пр.

3. Компетентность и профессионализм обслуживающего персонала, его умение быстро и вежливо обслужить гостя и пр.

4. Непрерывное повышение качества обслуживания на предприятиях, внедрение стандартов качества, обучение персонала, контроль, совершенствование обслуживания и пр.

Современные методы и подходы к обеспечению качественного функционирования объектов туристской и гостиничной индустрии основываются на принципах системного подхода и процессно-технологической деятельности, поэтому одной из гарантий качества услуг в сфере туризма и гостеприимства является разработка и внедрение на предприятиях индустрии туризма и гостеприимства системы менеджмента качества (СМК).

Учитывая особенности отраслевой специфики, многообразие форм комплексного удовлетворения потребностей клиентов и гостей, можно с уверенностью утверждать, что создаваемые прообразы СМК, должны учитывать большое количество сложноформализуемых и взаимодополняемых требований и показателей. Управление качеством в туризме и гостеприимстве должно рассматриваться как система целевого воздействия на производителя туристских и гостиничных услуг.

Качество услуг в туризме и гостеприимстве предполагает соответствие ожиданиям гостей или общепринятым стандартам. Таким образом, содержание стандартов является критерием качества обслуживания. Однако следует подчеркнуть, что стандарты по-разному воспринимаются потребителями услуг, персоналом и руководством. Отношения, возникающие между данными группами людей в процессе производства и потребления услуг, всегда влияют на оценку качества обслуживания в туризме и гостеприимстве.

Клиенты туроператорских и турагентских компаний, гости отелей и ресторанов ежедневно сталкиваются с проблемами обслуживания и качеством туристских и гостиничных услуг. Это неумение персонала принять заказ у гостя, недоброжелательность и неулыбчивость персонала, некачественная уборка номера в отеле и прочее.

Культ неэффективности, формирующий в сфере туризма и гостеприимства консервативную философию «да пусть будет, как будет», рождает первопричины для возникновения проблем управления качеством обслуживания. Обсуждение вопроса качества в сфере туризма и гостеприимства порождает некоторые любопытные противоречия. С одной стороны, качество – это то, что ожидает каждый потребитель; с другой – предприятие сферы туризма и гостеприимства обещает это качество, но лишь немногие его предоставляют.

Разрыв между качеством услуг, предоставляемых туристской и гостиничной инфраструктурой и ценами на них, становится толчком для существенного преобладания выездного туризма над въездным. Можно говорить о разной «плотности» туристической сферы в стране и за рубежом.

Лидером по росту въездного турпотока в 2016 году остается Азиатско-Тихоокеанский регион + 8% в сравнении с 2015 годом. Устойчивый рост отмечается во всех субрегионах: Океания + 10%, Южная Азия + 9%, Северо-Восточная и Юго-Восточная Азия + 8%.

Если в странах с развитой туристской инфраструктурой туристская индустрия (конечно, в зависимости от статуса и престижности тура) «заслоняет» туриста от бытовых проблем страны пребывания, то в России это не происходит даже в случае элитного туризма. Качество дорог и отелей,

степень развития информационного и сервисного обслуживания, и, конечно, квалификация персонала не позволяют оказывать услуги на должном уровне.

Особенно остро это проявляется в нестоличных регионах. Отметим, ни в одной стране мира туристская индустрия не развита равномерно. Всегда выделяются регионы более и менее привлекательные для туристов. Однако гигантская территория страны и предельно локализованное развитие инфраструктуры туризма сегодня сопоставимы, скорее, не с Европой или США, а со странами Центральной Африки.

Системный подход в туризме и гостеприимстве означает не только наличие связей между ее подсистемами, взаимообеспечивающими решение комплекса задач, производство туристского и гостиничного продуктов, соответствующих установленным правилам, нормам, требованиям, критериям, но и предоставление безопасности и постоянства качества с учетом роста требований со стороны потребителя и динамично меняющихся внешних условий.

В заключение хотелось бы отметить, если рассматривать предприятия сферы туризма и гостиничного бизнеса с точки зрения динамики их развития, качество будет оказывать самое большое влияние на их жизнеспособность. Без качественного туристского и гостиничного продукта организация не способна достичь своих главных целей, еще более важных, чем даже прибыль. А главная цель – это привлечение и удержание клиентов, гостей. Успешная реализация качественного продукта потребителю является главным источником существования любого предприятия сферы туризма и гостеприимства.

Список использованных источников:

1. В 2016 году число туристов в мире достигло 1,235 млрд – Всемирная туристская организация. [Электронный ресурс] // <http://www.finmarket.ru/database/news/4452635> (дата обращения: 24.02.2017).
2. Дусенко С.В. Качество услуг в сфере гостеприимства /Дусенко С.В.// Сервис в России и за рубежом. – 2010. – № 4 (19). – С. 15–26.
3. Дусенко С.В. Профессиональная этика и этикет : учебное пособие для студентов высших учебных заведений, обучающихся по направлениям подготовки «Гостиничное дело» и «Туризм» / С.В. Дусенко. – Москва, 2013. – Сер. Бакалавриат.
4. Дусенко С.В. Современный туризм: основные проблемы, состояние и тенденции развития / С.В. Дусенко. – Курск, 2012.
5. Дусенко С.В. Социология туризма: Социально–культурный аспект / С.В. Дусенко // Сервис plus. – 2011. – № 4. – С. 18–26.
6. Дусенко С.В. Проблемы качественного обслуживания в туристско–гостиничных комплексах // Проблемы и перспективы развития туризма, рекреации и фитнеса: материалы межкафедральной конференции РГУФКСМиТ 28–29 марта 2016 г. / под ред. С.А. Гонянец, С.В. Дусенко. – РГУФКСМиТ, 2016. С.19–23.

УДК 339.138

ОСОБЛИВОСТІ ОЦІНКИ ПОТЕНЦІАЛУ ПІДПРИЄМСТВА ДЛЯ МОНІТОРИНГУ ПОТОЧНИХ МОЖЛИВОСТЕЙ

О.М. Євдокімова

Одесская государственная академия строительства и архитектуры, mamedovna@inbox.ru

Моніторинг поточних можливостей підприємства це система постійного спостереження за реалізацією внутрішніх бізнес–процесів і компетенцій з метою виявлення відповідності результатів, що досягаються, результатам, що очікувались (планувались) [4, с. 244].

Таке постійне спостереження передбачає збирання, обробку, зберігання та розповсюдження зацікавленими особами інформації про наявний сукупний потенціал, окремі його елементи та рівень його реалізації.

Процес організації моніторингу поточних можливостей складається з таких етапів:

1. Визначення цілей та завдань (наприклад, визначення динаміки та тенденцій розвитку сукупного потенціалу через взаємодію окремих його елементів, оцінка рівня реалізації наявних можливостей, актуалізація інформації про реалізацію потенціалу підприємства та ін.).

2. Визначення процесів, які найбільш істотно впливають на формування та реалізацію поточних можливостей (наприклад, для виробничого підприємства такими процесами можуть бути планування та забезпечення виробництва, безпосередньо виробництво, збут продукції, фінансування, інформаційне забезпечення, робота з кадрами та ін.).

3. Визначення складу інформації, яка адекватно характеризує ключові процеси. Ця інформація повинна охоплювати всі елементи потенціалу, що взаємодіють в процесі реалізації визначених бізнес-процесів (техніко-технологічний, виробничий, фінансовий, маркетинговий, кадровий потенціал та ін.)

4. Побудова моделі потенціалу підприємства та на її основі – моделі моніторингу.

В загальному розумінні моніторинг можна розглядати з двох позицій:

- по-перше, як спосіб дослідження реальності, що використовується в різних галузях;
- по-друге, як спосіб забезпечення сфери управління своєчасною та якісною інформацією.

За умов правильної організації така система дозволяє оцінити стан об'єкта в будь-який момент часу та забезпечити необхідні умови для прогнозування його розвитку.

В основі організації моніторингу є декілька базових принципів, серед яких можна виділити такі ключові:

- цілісність;
- оперативність;
- пріоритет управління;
- відповідність цілей моніторингу засобам його організації;
- націленість на проноз;
- несуперечність.

У зв'язку з тим, що основу визначення поточних можливостей підприємства становить оцінка його потенціалу, то доцільно визначити ті особливості потенціалу, які необхідно враховувати в процесі організації системи моніторингу. Так, основними особливостями за даних умов можна вважати такі:

- динамічність, яка виявляється в постійному розвитку його елементів;
- складність структури, яка має охопити всі його елементи та визначити їх ієрархію;
- комплексність, яка означає необхідність вивчення елементів потенціалу через їх взаємозв'язок і взаємодію;
- функціональність, яка виявляється в досягненні того чи іншого рівня реалізації можливостей через виконання певних функцій.

Дані особливості визначають той факт, що організація моніторингу поточних можливостей підприємства є складним процесом, який має здійснюватися з залученням програмних продуктів, побудованих на основі адекватної системи критеріїв і показників. Така система повинна забезпечити не тільки можливість порівняння поточного стану із запланованим, але й можливість визначення проблемних напрямків діяльності з метою запобігання або мінімізації можливого деструктивного розвитку подій.

Моделювання являє собою процес вивчення складних систем через конструювання поведінки їх елементів. Побудова моделі потенціалу здійснюється з дотриманням таких основних вимог:

- необхідність забезпечення чіткого визначення поточних реалізованих і нералізованих можливостей збуту, виробництва, постачання, фінансування, динаміки їх реалізації з урахуванням внутрішніх взаємозв'язків;
- обов'язкова наявність критеріїв, що дозволяють вивчити якість реалізованих можливостей відповідно до ринкових вимог;
- забезпечення можливостей вивчення причин уповільнення темпів реалізації потенціалу та відставання від запланованого рівня, рівня кокурентів;
- забезпечення можливості вивчення характеру внутрішніх комунікацій;
- наявність критеріїв раціональності функціонування окремих елементів потенціалу та їх взаємодії.

Прикладом моделі потенціалу, в основі якої лежить його оцінка методами майнового підходу, є модель, запропонована в роботі [1, с. 60], відповідно до якої величина потенціалу підприємства визначається як алгебраїчна сума вартості його майна, витрат на заробітну плату, матеріальне заохочування, навчання та підвищення кваліфікації персоналу, витрат на розробку технологій, інноваційних рішень, скоректована на коефіцієнт, що враховує вплив природного та інфраструктурного факторів, з урахуванням імовірності виникнення тих чи інших подій.

Іншим прикладом моделі потенціалу підприємства може бути модель, побудована із застосуванням доходного підходу на основі представлення потоку власного капіталу через фактори, які задіяні в його формуванні (вартісні фактори): операційний прибуток, амортизацію, суму зобов'язань і процентів за ними, процентну ставку, ставку податку на прибуток, величину інвестицій

і т. ін. Причому будь-який з названих факторів може бути деталізований залежно від вимог до моніторингу (наприклад, операційний прибуток залежить від виручки від реалізації продукції, собівартості продукції, витрат на збут, адміністративних витрат, інших операційних витрат; величина інвестицій залежить від розміру капіталовкладень та величини інвестицій на поповнення оборотного капіталу і т. ін.).

Крім побудови математичних моделей та організації на їх основі моніторингу поточних можливостей, доцільним є конструювання графоаналітичних моделей. [3, с. 42].

Графоаналітичні моделі мають перевагу наочності результатів і дозволяють швидко отримати інформацію щодо проблемних елементів потенціалу. Разом з тим, побудова таких моделей ускладнюється із збільшенням кількості факторів, що впливають на формування та розвиток потенціалу і знаходяться в певній залежності один від одного.

Список використаної літератури:

1. Лапин Е.В. Экономический потенциал предприятия: Монография. – Сумы: ИТД «Университетская книга», 2002.

2. Гавва В.Н. Потенціал підприємства: формування та оцінка. Навчальний посібник. /В.Н. Гавва, Е.А. Божко. – К.: Центр навчальної літератури, 2004. – 224с.

3. Федонін І.М. Потенціал підприємства: формування та оцінка. /І.М. Федонін, І.М. Рєпіна, О.І. Олексюк. – К.: КНЕУ, 2004. – 316 с.

4. Краснокутська Н.С. Потенціал підприємства: формування та оцінка: Навчальний посібник. – К.: Центр навчальної літератури, 2005. – 352 с.

УДК 330.47

ОСОБЕННОСТИ СОВЕРШЕНСТВОВАНИЯ ДЕЯТЕЛЬНОСТИ ПРЕДПРИЯТИЯ С ИСПОЛЬЗОВАНИЕМ КОНЦЕПЦИИ ВРМ

Т.А. Ермакова, Е.А. Викторчик

Бобруйский филиал Белорусского государственного экономического университета,
ermakova@bfbgeu.b, kotena-94@yandex.by

В сфере информационных технологий существует немало определенных термина ВРМ (англ. Business Process Management – управление бизнес-процессами), суть большинства из которых сводится к следующему.

ВРМ – концепция процессного управления организацией, сочетающая в себе моделирование, автоматизацию, выполнение, контроль, измерение и оптимизацию бизнес-процессов, направленных на достижение целей предприятия, интеграцию систем, работников, покупателей и поставщиков в рамках организации [1].

Концепция ВРМ рассматривает бизнес-процессы как особые ресурсы предприятия, непрерывно адаптируемые к постоянным изменениям, и полагается на такие принципы, как понятность и прозрачность бизнес-процессов в организации. Средством реализации данных принципов является моделирование с использованием формальных нотаций, программное обеспечение моделирования, симуляции, мониторинга и анализа бизнес-процессов, а также возможность динамического перестроения моделей бизнес-процессов силами участников и средствами программных систем [2].

В современных условиях ключевыми факторами развития ВРМ стали: глобальные экономические процессы, обуславливающие стремления компаний к инновациям, необходимость быстрой адаптации к изменяющейся конкурентной среде, увеличение и ускорение информационных потоков, всеобъемлющие интеграционные процессы и т.д. [3].

Концепция предполагает внедрение ВРМ-решения для достижения следующих целей:

1) Скорость – сокращение времени выполнения процессов за счёт регламентации и автоматизации шагов процессов, введения временных ограничений для исполнения шагов процессов;

2) Качество – за счёт прозрачности бизнес-процессов для всех участников, регламентации и средств мониторинга обеспечивается соблюдение всех предусмотренных правил;

3) Управление на основе показателей – выполнение процессов может контролироваться через наборы процессных показателей которые отражают затраты на процесс, время выполнения и загрузку ресурсов, таким образом, облегчая анализ и оптимизацию процесса на основании реальных

значений показателей;

4) Гибкость – возможность достижения организационной гибкости компании через привлечение участников процессов к моделированию и перестройке [2].

Таким образом, BPM – это основанная на процессном подходе идеология управления бизнес-процессами. Внедрение BPM-решения на предприятии принесет множество положительных результатов, однако руководству компании, намеревающемуся внедрить подобную систему, стоит учесть, что ограничивать реализацию процессного подхода в организации только программным решением нельзя. Для этого также потребуются определенные организационные преобразования, интеграция систем, осуществляющих моделирование и анализ бизнес-процессов с системами, реализующими управление документооборотом и взаимодействием на основе «потоков работ» (workflow), а также четкая регламентация и стандартизация всех бизнес-процессов предприятия.

Главная особенность формирования концепции BPM состоит в том, что этот процесс шёл одновременно в двух направлениях: информационных технологий и бизнеса. В направлении информационных технологий концепция берёт начало от независимых приложений и преобразуется в автоматизирующие потоки работ системы управления бизнес-процессами (приложения класса BPMS).

В направлении бизнеса управленческая концепция BPM прошла три основных этапа, каждый из которых представляет собой отдельный подход к управлению:

- 1) Всеобщее Управление Качеством (TQM),
- 2) Реинжиниринг Бизнес-Процессов (BPR),
- 3) Управление Бизнес-Процессами (BPM).

Сравнение этих подходов к управлению приведено в таблице.

Таблица – Сравнительное описание подходов к совершенствованию деятельности предприятия

Показатель	TQM	BPR	BPM
1	2	3	4
Перевод аббревиатуры	Total Quality Management – Всеобщее Управление Качеством	Business Process Reengineering – Реинжиниринг Бизнес-Процессов	Business Process Management – Управление Бизнес-Процессами
Время появления	1970-е – 80-е годы	начало 1990-х годов	с 2000 года
Суть	Утверждение качества, как главного компонента производственного процесса, а также интеграция принципов качества в систему управления организацией	Фундаментальное переосмысление и радикальное перепроектирование бизнес-процессов для достижения максимального эффекта производственно-хозяйственной и финансово-экономической деятельности	Процесное управление, сочетающее моделирование, автоматизацию, выполнение, контроль, измерение и оптимизацию бизнес-процессов
Основная цель	Удовлетворение всех требований потребителей	Сокращение издержек	Качественная оптимизация или возможность повышения объёмов производства за счёт уменьшения расходов

Окончание таблицы

1	2	3	4
Основные принципы	– постоянное улучшение; – процессный подход; – лидерство руководителя; – ориентация на потребителя; – системный подход к управлению; – принятие решений, основанных на фактах; – взаимовыгодные отношения с поставщиками [4]	– горизонтальное сжатие; – вертикальное сжатие; – использование аутсорсинга; – уменьшение проверок и согласований; – использование смешанного централизованного–децентрализованного подхода; – распараллеленность и многовариантность процессов	– способность системы удовлетворять информационные потребности в необходимом объеме и в нужное время; – прозрачность и контролируемость процессов; – способность гибко реагировать на изменения
Отношение к бизнес-процессам	Улучшение существующих процессов	Радикальное перепроектирование процессов	Существующий процесс непрерывно улучшается
Непрерывность	непрерывное улучшение процессов	изменения в компании, как однократная инициатива	непрерывное улучшение процессов
Роль ИТ	второстепенна и не столь критична, чтобы процессы были автоматизированы	ядро для изменений процессов компании, но взаимодействуют бизнес и ИТ лишь частично	Использование средств класса BPMS

Примечание – Источник: собственная разработка на основе [5].

Из проведенного сравнения можно сделать вывод, что BPM является качественно новым подходом к совершенствованию управления предприятием. Данная концепция не только объединила наиболее востребованные в современном бизнесе черты предшествовавших ей TQM и BPR, но и дала возможность более тесно интегрировать бизнес с информационными технологиями.

Список использованных источников:

- 1 Palmer, N. What is BPM? / N. Palmer // BPM.com [Электронный ресурс]. – Режим доступа: <http://bpm.com/what-is-bpm>. – Дата доступа: 20.02.2016.
- 2 BPM (управленческая концепция) // Wikipedia [Электронный ресурс]. – Режим доступа: [https://ru.wikipedia.org/wiki/BPM_\(Управленческая_концепция\)](https://ru.wikipedia.org/wiki/BPM_(Управленческая_концепция)). – Дата доступа: 20.02.2016.
- 3 Деревинский, Д.О. Анализ ключевых факторов развития концепции управления бизнес-процессами BPM / Д.О. Деревинский // Современные аспекты экономики. – 2011. – №2. – С. 115–121.
- 4 Левкина, Е.В. Управление качеством: учеб. пособие / Левкина Е.В., Михеева С.В. – М.: Аллель, 2008. – 64 с.
- 5 Деревинский, Д.О. Анализ развития концепции Business Process Management / Д.О. Деревинский // Проблемы современной экономики. – 2012. – № 2 (42). – С. 144–146.

УДК 378.046.4

ПОЗИЦИОНИРОВАНИЕ КЛАССИЧЕСКОГО ОБРАЗОВАНИЯ КАК ТЕХНОЛОГИЯ ПРОДВИЖЕНИЯ ОБРАЗОВАТЕЛЬНОЙ УСЛУГИ

А.А. Зевацкий, Е.Н. Якубенко

Брянский государственный университет имени академика И.Г. Петровского, Россия,
zevatski@mail.ru, pr-stylebgu@yandex.ru

Экономические реформы в современном образовании последних лет кардинально изменили требования к производству, продвижению на рынок и продажам образовательных услуг. Именно высокая конкуренция на рынке образовательных услуг вынуждает учебные заведения применять методы маркетинга, как для создания более конкурентоспособного товара – образовательных услуг, так и для продвижения этого товара на рынок.

На современном этапе развития рынка концепция позиционирования состоит в создании и поддержании различий, которые будут замечены и оценены клиентами, с которыми организация хотела бы развивать долгосрочные отношения. Успешное позиционирование потребует от руководителей понимания, как желания и потребности целевой аудитории, так и основных характеристик предложений конкурентов. Без ясного представления о том, на что направлена позиция услуги на рынке не возможно определение конкурентного позиционирования услуги. Концепция позиционирования товаров и услуг является достаточно новым теоретическим достижением (начало с 1979 г.) в маркетинговом инструментарии. Э. Райс и Дж. Траут рассматривают позиционирование как творческий процесс выделения достоинств уже существующего продукта. Позиционирование начинается с продукта, товара, услуги, компании, организации или даже личности. Позиционирование – это воздействие организации на образ мыслей потенциальных потребителей. Компании позиционируют товар в сознании потенциальных потребителей. М. Триси и Ф. Виерсема предложили схему позиционирования под названием «дисциплины ценности». В своей отрасли организация может стремиться стать фирмой с лидирующим товаром, фирмой с наивысшей функциональной эффективностью или фирмой, наиболее близкой к покупателю. В основу этого деления положена идея о том, что любой рынок состоит из трех типов покупателей [6, с. 58]. Одним нравятся фирмы, лидирующие в технологическом отношении (товарное лидерство), другие ценят надежную работу (функциональное превосходство), третьи ожидают быстрее удовлетворения своих индивидуальных потребностей (близость к покупателю).

Атрибут позиционирования – это то ключевое преимущество товара, которое позволяет потребителю удовлетворять свои потребности наилучшим образом, отличает данный продукт от товаров конкурентов и является источником мотивации его покупок. Выбор атрибута для позиционирования начинается с идентификации природы и потенциала сегментов и определения выгод. Потребители объединяются в группы (кластеры) по выгодам, которые они ожидают получить от использования товара или услуги.



Рисунок – Вариант позиционирования образовательной услуги

Результаты исследования внутреннего потребления образовательной услуги на территории г. Брянска и Брянской области за период 2015 по 2016 г.г. дают нам пример того, как применить на практике концепции позиционирования образовательной услуги на рынке. Объект данного исследования – дополнительная образовательная услуга ФГБОУ ВО «Брянский государственный университет имени академика И.Г. Петровского» (г. Брянске). Брянский госуниверситет реализует следующие виды дополнительного образования: дополнительное образование детей и взрослых, повышение квалификации, профессиональную переподготовку, обучающие курсы и семинары, довузовскую подготовку. На рисунке 2 представлены результаты, полученные посредством мониторинга мнения студентов 1 – 3 курсов филологического факультета Брянского государственного университета. Цель мониторинга – определение потребностей в образовательной услуге, которую может продать учебное заведение обучающимся в нем студентам, т.е. на внутреннем образова-

тельном рынке. Параметрами позиционирования были выбраны: позиционирование на основе цены и на основе способа комбинации выгод. Цель данной статьи показать технологию позиционирования дополнительной образовательной услуги на рынке (рисунок), использование различных вариантов в определенных ситуациях при определенных маркетинговых стратегиях.

Настоящие исследования показали, что ведущими источниками информации выступают: профорientационная работа в вузе (20%); информация, полученная от преподавателей (советы, примеры) (16%); наружная реклама (15%); информация от близких людей (11%); информация от сокурсников (10%) и др. Выявленные источники информации дают возможность сделать вывод о специфике информационной политики руководителей маркетинговых служб или сотрудников, осуществляющих реализацию процесса набора и комплектования групп абитуриентов. В таблице приведена классификация источников информации по следующим категориям: «реклама в помещениях», «виды рекламы», «контактные группы», «специальные мероприятия» и осуществлена оценка их веса в процентном отношении.

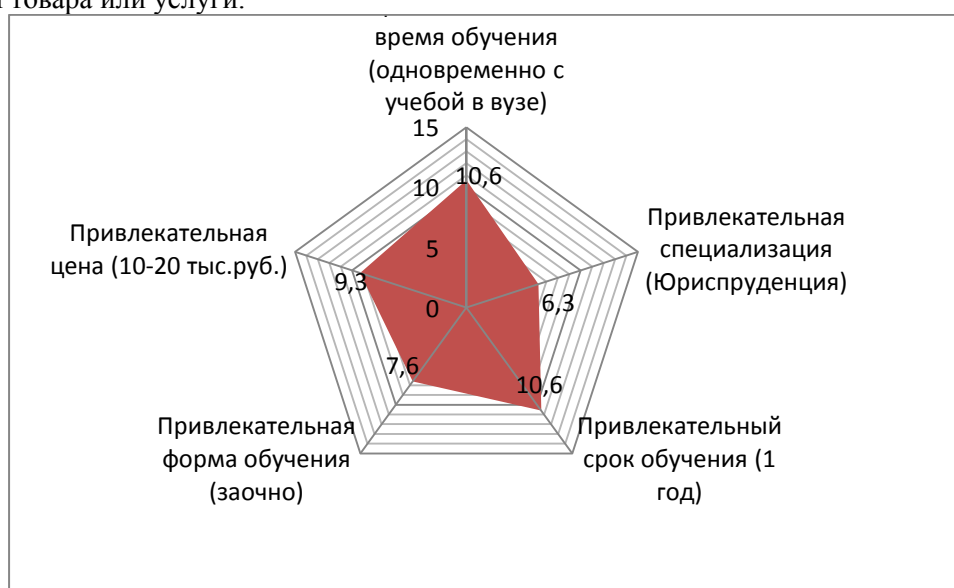
Таблица – Карта источников информации и фактический конкурентоспособный вес, потребляемый образовательным рынком БГУ

Реклама в помещениях		Виды рекламы		Контактные группы		Мероприятия	
Доски объявлений	5%	Реклама на ТВ	5%	Советы близких людей	11%	Профорientационные мероприятия в вузе	20%
		Наружная реклама	15%	Сокурсники	10%		
		Интернет-реклама	9%	Сотрудники деканата	50%		
		Реклама на радио	3%	Преподаватели	16%		
		Реклама в периодических изданиях	0%				

Информационная компания дополнительной образовательной программы может включать самые разнообразные формы: различные виды долгосрочных акций (круглые столы, «прямая линия», игры и конкурсы и др.); ярмарки и выставки; спонсорство и др. Самым важным являются долгосрочные позитивные коммуникации с контактными аудиториями. Разделим их на категории: «личные контакты обучающегося» (советы близких людей), «вузовские контакты обучающегося» (сокурсники) и «административные контакты обучающегося» (сотрудники деканата, преподаватели). Данное исследование указывает на доминирование административного контакта, а именно, контакта с преподавателем очень высокий.

Цена потребления образовательной услуги составляет 10–20 тыс. руб. за программы переподготовки (это самые популярные программы), 1–5 тыс. руб. за обучающие курсы, семинары, 21–40 тыс. руб. за программы повышения квалификации.

Рассмотренные выше параметры, категории и вопросы дают нам возможность сделать выводы о технологии позиционирования образовательной услуги в рамках данного научного исследования.

Первый вывод – методология и технология позиционирования дополнительной образовательной услуги состоит в формировании позиций услуги на внутреннем рынке, сформированные посредством мониторинга мнения студентов.

Второй вывод – на основе данных мониторинга спланировать информационную компанию дополнительной образовательной программы на основе формирования карты источников информации и фактического конкурентоспособного веса, потребляемого образовательным рынком.

Третий вывод – выявлена цена потребления дополнительной образовательной услуги в разрезе видов.

Список использованных источников:

1. Алексунин, В.А. Маркетинг в отраслях и сферах деятельности / В.А. Алексунин. – М.: Маркетинг, 2010.
2. Голубков, Е.П. Маркетинговые исследования: теория, методология и практика / Е.П. Голубков. – М.: Финпресс, 2011.
3. Котлер, Ф. Основы маркетинга: пер. с англ. / Ф. Котлер, Г. Армстронг, Дж. Сондерс, В. Вонг. – М.; СПб.; К.: Вильямс, 2011.
4. Котлер, Ф. Основы маркетинга: пер. с англ. / Ф. Котлер. – М.: Бизнес–книга, ИМА–Кросс. Плюс, 2010.
5. Ларичева, Е.А. Использование современных информационно – коммуникационных технологий в маркетинговой деятельности предприятия / Е.А. Ларичева // Экономика и эффективность организации производства: сб. науч. тр. по итогам Междунар. науч.–техн. конф.–Брянск: БГИТА, 2013. – №19. – С. 58–62.
6. Оленев А.А., Шишкин А.В. Сущность и содержание позиционирования образовательных услуг вуза // Проблемы современной экономики, Выпуск № 1, 2014, с. 244 – 246.
7. Якубенко Е.Н., Савин А.В., Волга А.Н. Исследование профессиональной мобильности студентов классического университета. // Материалы III Международной научно–практической конференции «Актуальные проблемы современной гуманитарной науки». – Брянск: РИО БГУ, 2016, С.172 – 178.

УДК 339.138

ОСНОВНЫЕ ЭТАПЫ РАЗРАБОТКИ СТРАТЕГИИ СБЫТА НА ПРЕДПРИЯТИИ

Е.И. Каленкович

Полесский государственный университет, alena.kalen@mail.ru

Стратегия сбыта – долгосрочное планирование, методология организации и управления сбытом, позволяющая успешно реализовать философию ведения сбыта конкретным предприятием–продавцом.

В процессе деятельности проблемы сбыта должны решаться уже на стадии разработки стратегии предприятия. Речь идет о выборе наиболее эффективной системы, каналов и методов сбыта применительно к определенным рынкам. Разработка сбытовой стратегии направлена на выбор оптимальных направлений и средств, необходимых для обеспечения наибольшей эффективности процесса реализации товара [1, с. 319].

Разработка и обоснование сбытовой стратегии предполагает решение следующих вопросов применительно к конкретному товару или группе товаров:

- выбор целевого рынка или его сегмента;
- определение необходимых финансовых затрат;
- выбор каналов и методов сбыта;
- выбор времени выхода на рынок;
- определение системы товародвижения и расходов на доставку товара потребителю;
- определение форм и методов стимулирования сбыта [2].

Наиболее значимыми информационными полями для анализа ситуации, выработки стратегии в сфере сбыта и успешной ее реализации являются следующие:

- информация о рынке (место нахождения конечных потребителей, их количество и степень концентрации, а также предъявляемые ими требования);
- информация о потенциальных посредниках (их потребности и проблемы, издержки, доступность их услуг, способность и готовность их к ведению диалога и т. д.);
- информация о предприятии–производителе (собственные финансовые возможности, размер, опыт и стремление к контролю над происходящими процессами);
- информация о конкурентах (их сбытовая политика, стратегии, готовность и характер возможной ответной реакции на действия предприятия в области сбыта);
- информация о товаре (физические характеристики товара, его цена, степень новизны и т. д.);
- информация об иных факторах внешней среды (экономические условия, социально–культурные изменения, научно–технические достижения общества, государственное регулирование и т. д.) [3 с. 215].

На основе анализа существующей практики можно предложить следующие рекомендации по организации работы структурных подразделений предприятия, отвечающих за сбыт:

- 1) изучение требований покупателей к качеству и ассортименту продукции;
- 2) проведение постоянной работы по улучшению качества продукции, усовершенствованию и расширению ассортимента;
- 3) постоянное отслеживание рынка своей продукции, покупка образцов товаров, производимых отечественными и зарубежными конкурентами, сравнение качества этих товаров с товарами предприятия, и при необходимости доведение их качества до требуемого уровня;
- 4) изучение сезонного спроса и подготовка к нему;
- 5) организация рекламных компаний;
- 6) введение новых форм оплаты труда, предусматривающих более эффективное использование труда работников сбыта.

Эффективность деятельности структурных подразделений, отвечающих за сбыт продукции, должна основываться на полном владении оперативной информацией как о самом предприятии, так и о его покупателях [4].

Таким образом, стратегическое управление сбытом и последовательное выполнение поставленных задач позволит предприятию завоевать конкурентные преимущества и обеспечить финансовую стабильность в условиях динамичной внешней среды

Список использованных источников:

1. Интенсивный курс МВА: учебное пособие для слушателей программы МВА по направлению «Менеджмент»/ ред.: В.К. Фальцман, Э.Н. Крылатых. – М.: ИНФРА-М, 2014.– 544 с.
2. Барышева А.В. Лицом к клиенту // Маркетинг в России и за рубежом. – 2012. – №3. – 18с.
3. Колужский, М.Л. Практический маркетинг: практическое пособие для студентов высших учебных заведений/ М.Л. Колужский.– М; Питер, 2012.– 467с.
4. Буредев В. Организационные аспекты планирования сбытовой деятельности предприятия в современных условиях // Бизнес. – 2010. – №11. – 35 с.

УДК 614.2

ЭНЕРГОМЕНЕДЖМЕНТ В ОРГАНИЗАЦИЯХ ЗДРАВООХРАНЕНИЯ

Т.А. Клюй

Белорусская медицинская академия последипломного образования, klui0002@list.ru

Организации здравоохранения являются потребителем огромного количества топливно-энергетических ресурсов, на оплату которых бюджет ежегодно тратит миллиарды рублей. Поэтому главные врачи организаций здравоохранения:

- ежемесячно, ежеквартально, ежегодно представляют отчеты об эффективности использования ресурсов;
- осуществляют контроль за реализацией мероприятий программ энергосбережения в подведомственных организациях;
- осуществляют контроль за использованием финансовых средств в ходе выполнения мероприятий по энергосбережению;
- участвуют в реализации организационных, научных, производственных, технических и экономических мер, направленных на энергосбережение и эффективное использование энергетических ресурсов;
- осуществляют надзор за организацией учета и потребления топливно-энергетических ресурсов, состоянием счетных и измерительных устройств, узлов учета, систем контроля и регулирования расходования топливно-энергетических ресурсов.

Однако в последнее время во всем мире все чаще говорится о том, что в повышении эффективности использования ресурсов в организациях здравоохранения большое значение имеет не только внедрение нового оборудования, совершенствование и модернизация существующего оборудования, широкое использование всех местных и вторичных ресурсов, но и правильно организованное управление энергопотреблением, то есть энергетический менеджмент.

Энергетический менеджмент представляет собой совокупность технических и организационных мероприятий, направленных на повышение эффективности использования энергоресурсов и являющейся частью общей структуры управления организации.

Основными функциями энергоменеджмента являются:

- взаимодействие с энергопотребителями организации и взаимодействие с энергоснабжающими организациями;
- обработка и предоставление информации об энергопотреблении по отдельным структурным подразделениям;
- подготовка предложений по энергосбережению;
- запуск энергосберегающих проектов и управление ими;
- проведение разъяснительно–воспитательной работы со всеми работниками о важности и необходимости энергосбережения.

Международной организацией по стандартизации (ISO) в 2011 году был разработан стандарт, который определяет требования для создания, внедрения, поддержания и улучшения системы энергетического менеджмента ISO 50001:2011 [1]. Целью данного стандарта является обеспечение организаций системным подходом в достижении энергоэффективности и постоянном ее улучшении, энергетической безопасности, использованием и потреблением энергии.

Его основное предназначение – интегрировать энергоэффективность в текущие управленческие практики организаций.

С 1 сентября 2013 г. в Республике Беларусь введен в действие СТБ ISO 50001–2013 «Системы энергетического менеджмента. Требования и руководство по применению».

В соответствии с подходами, предлагаемыми СТБ ISO 50001–2013, энергоменеджмент сочетает в себе не только технические, но во многом и организационные и управленческие аспекты. Безусловно, внедрение системы энергетического менеджмента является стимулом для применения прогрессивных технологий, исходя из их целесообразности, экономической и энергетической эффективности. Но для обеспечения результативного функционирования системы энергетического менеджмента (СЭМ) огромное значение имеет выполнение организационных мероприятий по повышению энергетической результативности и выработка эффективных управленческих решений.

Работоспособность и результативность эффективно внедряющейся системы энергоменеджмента определяется, прежде всего, качеством прорабатываемых энергоэффективных мероприятий, уменьшением трудозатрат при подготовке мероприятий и увеличением количества мероприятий. Для достижения этой цели достаточно сложно придумать что–то более эффективное, чем внутренняя инициатива сотрудников, их компетенция и желание высшего руководства им помочь. Добиться высокой результативности при технико–коммерческой проработке энергоэффективных мероприятий можно при помощи мотивации, при наличии методологии и соответствующих бизнес–процессов, а также квалифицированного соответствующим образом персонала.

Внедрение СТБ ISO 50001–2013 поможет организациям здравоохранения:

- определять объекты и расставлять приоритеты для внедрения новых энергосберегающих технологий и оборудования;
- обеспечивать целенаправленное улучшение энергетической результативности организаций;
- достигать максимальной эффективности использования ресурсов при существующем техническом уровне развития организации;
- демонстрировать свою социальную ответственность.

Как свидетельствует мировая практика, разработка и внедрение СЭМ позволяет не только уменьшить текущее энергопотребление (в пределах 5–23 % и 18–39 %, соответственно, электрической и тепловой энергии), но и создать долгосрочные конкурентные преимущества в условиях энергетического рынка.

Необходимо отметить, что в организациях здравоохранения Республики Беларусь применение систем энергоменеджмента сегодня находится на начальной стадии.

Безусловно, внедрение СЭМ явится стимулом для применения прогрессивных технологий, исходя из их целесообразности, экономической и энергетической эффективности. Ведь в соответствии с подходами, предлагаемыми СТБ ISO 50001–2013, энергоменеджмент сочетает в себе не только технические, но во многом и организационные и управленческие аспекты.

Список использованных источников:

1. ISO 50001:2011 «Системы энергетического менеджмента – Требования с руководством по использованию» ISO 50001:2011 «Energy management systems – Requirements with guidance for use» / International Organization for Standardization. – Geneva, Switzerland, 2011.
2. Хохлявин С.А. Стандарт ISO 50001: системный подход к энергоменеджменту // ЭнергоАудит. – 2009. – №3 (11).

УДК 658.8

КОНКУРЕНТНИЙ АНАЛІЗ ЯК ПРІОРИТЕТНИЙ НАПРЯМ МАРКЕТИНГОВОЇ ДІАГНОСТИКИ

О.В. Ковальчук, Т.В. Божидарнік

Луцький національний технічний університет, ovk_5@ukr.net

В процесі професійної діяльності маркетологи–аналітики значну увагу зосереджують на дослідженні ринків збуту, концентруючись у першу чергу на вивченні поведінки споживачів. З точки зору загальної логіки маркетингу це цілком виправдано. Але успішність компанії на ринку залежить не лише від ґрунтовності знань про запити споживачів, але й від розуміння та прогнозування поведінки її конкурентів. Тому доцільним є здійснення конкурентного аналізу, спрямованого на визначення можливостей, загроз і пошук стратегічних невизначеностей, що можуть створюватися конкурентами, які конкурують на певному ринку [1, с. 52].

Загальна послідовність аналітично–прогнозних процедур конкурентного аналізу включає:

1. Визначення часового проміжку, в рамках якого здійснюватиметься аналітична оцінка.
2. Визначення товарних меж ринку.
3. Визначення географічних меж ринку.
4. З'ясування складу господарюючих суб'єктів на ринку.
5. Розрахунок обсягу товарного ринку та частки, яку займає господарюючий суб'єкт.
6. Визначення ступеня насиченості ринку.
7. З'ясування бар'єрів для виходу на ринок.
8. Оцінка стану конкурентного середовища.

Для здійснення конкурентного аналізу можуть застосовувати такі методи [2]:

1. SWOT–аналіз. Найвідоміший з усіх методів аналізу конкурентних позицій. Полягає у виявленні переваг, недоліків, загроз і можливостей. Тому він дозволяє виявити слабкі та сильні сторони компанії (товару) і знайти способи вирішення виникаючих проблем. За допомогою SWOT–аналізу компанія може розробити стратегію поведінки. Виділяють 4 основні типи стратегій. Це стратегія «сила і можливості», яка полягає у використанні сильних сторін компанії. Стратегія «слабкість і можливості», що передбачає подолання слабких сторін, які є у фірми. Стратегія «сила і загрози», яка дозволяє використовувати сильні сторони компанії для захисту від загроз, а стратегія «слабкість і загрози» дає можливість знайти спосіб позбавитися від слабких сторін підприємства, щоб уникнути загроз.

2. SPACE–аналіз ґрунтується на думці, що конкурентоспроможність продукції і фінансова сила підприємства є основоположними чинниками стратегії розвитку фірми, а переваги галузі та стабільність ринку мають значення в масштабах галузі. У результаті аналізу визначається група ознак (позиція підприємства), яким фірма відповідає більшою мірою. Це конкурентна, агресивна, консервативна і оборонна позиції. Конкурентна характерна для нестабільних ринків за наявності високої конкурентоспроможності продукції фірми. Агресивна часто зустрічається при роботі в стабільній і активній галузі, дозволяє швидко реагувати на зміни ринку. Консервативна позиція звичайна для стабільної області та фірм, які не мають значних конкурентних переваг. Оборонна характерна для економічно невивідних видів діяльності і означає несприятливий період життя підприємства, з якого необхідно шукати шляхи виходу.

3. PEST–аналіз дозволяє виявити економічні, політичні, соціальні та технологічні фактори навколишнього середовища, які впливають на підприємство. За результатами аналізу складається матриця, в якій відображається ступінь впливу того чи іншого чинника на фірму.

4. Конкурентна модель за М. Портера дозволяє охарактеризувати стан конкуренції в галузі. Для цього оцінюється вплив наступних 5 сил: загроза появи продуктів–замінників, здатність поставальників торгуватися, загроза появи нових конкурентів, суперництво між наявними у галузі конкурентами, здатність покупців торгуватися.

Основними сферами конкурентного аналізу мають бути:

- товари, пропонувані конкурентами;
- сервіс, який конкуренти надають своїм клієнтам;

- цінова політика конкурентів;
- активність конкурентів у питаннях маркетингових комунікацій;
- сформована конкурентами система каналів збуту;
- пріоритетні сегменти, на які орієнтуються конкуренти.

Певну складність становить ідентифікація поточної ринкової стратегії конкурента та, особливо, його плани щодо подальших маркетингових дій. Для ідентифікації ключових рис маркетингової стратегії конкурента необхідно, щонайменше, здійснити збір та обробку значного масиву інформації і володіння маркетологами досвідом практичної маркетингової діяльності.

Якщо кваліфікація, досвід та інтуїція маркетолога-аналітика – це суб'єктивні риси, то наявність технічних умов для проведення конкурентного аналізу – це завдання, яке досить ефективно вирішується з допомогою сучасних інформаційних технологій. Зокрема, для акумулювання та обробки значних масивів інформації про поведінку конкурентів можна успішно використовувати CRM-системи. CRM – програмно-технічний комплекс, який базується на використанні інформаційних технологій та комп'ютерної техніки.

Хоча, за своїм основним призначенням CRM – комплекси орієнтовані у першу чергу на супровід стосунків зі споживача, цілком доречно його застосовувати для конкурентного аналізу.

Для цього є ряд передумов:

- CRM – комплекс структурований по товарах, географічних ринках, групах споживачів і т.д. Таку ж структуру аналітичних процедур варто застосовувати і в конкурентному аналізі;
- з CRM – системами працюють маркетологи-аналітики в процесі управління стосунками зі споживачами. Цілком органічно з цим буде пов'язаний і конкурентний аналіз;
- сучасні CRM – системи дають змогу працювати не лише зі стаціонарною комп'ютерною технікою, але й широко використовувати мобільні пристрої – смартфони, планшетні комп'ютери. Такі пристрої даватимуть змогу оперативно вносити і обробляти інформацію безпосередньо «з полів» – перебуваючи на ринку;
- немає великої складності для сучасних CRM – систем здійснювати автоматичний моніторинг активності конкурентів у мережі Інтернет – фіксувати активності на офіційних сайтах конкурентів, на сторінках у соціальних мережах, вести облік запитів у пошукових системах і т.д.

На останньому аспекті слід наголосити особливо, оскільки в сучасних умовах швидкими темпами зростає популярність маркетинг у соціальних мережах, або SMM (англ. social media marketing) — комплекс заходів щодо використання соціальних медіа як каналів для просування компаній та вирішення інших бізнес-завдань.

В процесі моніторингу SMM активності конкурентів слід піддавати аналізу:

1. Корпоративний сайт – фіксувати факт його наявності, відвідуваності, активність сайту (частота дописів), швидкість завантаження, адаптивність під різні пристрої.
2. Соціальні мережі – фіксувати наявність груп у соціальних мережах, ступінь їх активності (кількість учасників, частота і регулярність і якість повідомлено).
3. Використання конкурентом контекстної реклами.

В перспективі можна очікувати, що CRM – системи зможуть здійснювати аналіз мерчандайзингу та обробляти графічні файли і зображення для оцінки ефективності викладки товарів у закладах роздрібної торгівлі.

Отже, конкурентний аналіз – це такий же пріоритетний напрям роботи маркетолога-аналітика, як і дослідження поведінки споживачів. Запорукою ефективного конкурентного аналізу є достатньо висока кваліфікація маркетингового персоналу, залученого до його проведення та широке використання інформаційних технологій при його здійсненні.

Перелік використаних джерел:

1. Стратегічне управління : навчальний посібник для студентів вищих навчальних закладів / Уклад., В.О. Могилко, І.А. Дмитрієв, Р.В. Сагайдак-Нікітюк, І.Ю. Шевченко, О.А. Ященко. – Х.: ХНАДУ, 2016. – 252 с.
2. Конкурентний аналіз [Електронний ресурс]. – Режим доступу : <http://wjjournal.com.ua/konkurentnij-analiz.html>
3. Конкурентний аналіз [Електронний ресурс]. – Режим доступу : <http://pro-consulting.ua/ua/services/130168-konkurentnyi-analiz.html>

МАРКЕТИНГОВІ ІНФОРМАЦІЙНІ ТЕХНОЛОГІЇ ТА ЇХ ЗАСТОСУВАННЯ ПРИ ПРИЙНЯТТІ МАРКЕТИНГОВОГО РІШЕННЯ**К.С. Колеснікова, Є.Ю. Джур**Одеський торговельно–економічний інститут КНТЕУ,
ekolesnikova.od@gmail.com, 97.dzhur@mail.ru

В умовах сучасності вплив маркетингу на життя окремого індивіда і всього суспільства здійснюється все більше і більше. Після переходу до ринкової економіки використання системи маркетингу стало частішим.

Класичним визначенням маркетингу є визначення, яке сформулював Ф. Котлер: «Маркетинг – вид людської діяльності, спрямованої на задоволення потреб за допомогою обміну». Маркетинг – це процес, що полягає в прогнозуванні потреб потенційних покупців і в задоволенні цих потреб шляхом пропозиції відповідних товарів – виробів, технологій, послуг тощо [2, с. 105].

Розробка, реалізація та коригування маркетингової стратегії підприємства передбачає використання значних обсягів інформації, ефективне використання якої можливе тільки в разі створення системи маркетингової інформації. Сучасні інформаційні технології дозволяють майже миттєво підключатися до будь–яких електронних масивів, одержувати всю необхідну інформацію і використовувати її для аналізу, прогнозування, прийняття управлінських рішень у сфері бізнесу, комерції, маркетингу.

Інформаційні технології у сучасному суспільстві застосовуються в управлінні організаціями усіх типів, діють у всіх сферах суспільного виробництва. Інформаційні технології, або технології обробки інформації у спрощеному розумінні, – це сукупність певних складових компонентів (технологічних елементів), таких як методи і пристрої. Їх основне призначення в урбаністичному суспільстві полягає в обробці та аналізі даних. Отже, автоматизовані інформаційні технології маркетингу – це єдиний комплекс методів, засобів і форм автоматизації маркетингової діяльності [4].

Базою прийняття маркетингового рішення є маркетингова інформація, що являє собою систематизований набір кількісних і якісних характеристик ринкового середовища, отриманих в ході дослідження процесу обміну результатами суспільно корисної діяльності і взаємодії всіх суб'єктів ринкової системи. Ключовим джерелом маркетингових даних є маркетингове дослідження.

Відповідно до концепції 4P, маркетингові дослідження проводяться за наступними основними напрямками: дослідження ринку; дослідження товару; дослідження ціни; дослідження просування товару [1].

Основні функції сучасних інформаційних технологій: пошук і збір інформації, аналіз інформації, вироблення нової інформації, рішення оптимізаційних задач, структурування і зберігання інформації. Вони забезпечують різке зниження трудомісткості та скорочення термінів створення і впровадження інформаційних систем.

Сьогодні поняття інформаційного забезпечення маркетингової діяльності підприємства означає певну сукупність інформації за всіма аспектами цієї діяльності, сучасних інформаційних технологій, методів і моделей аналізу та подання інформації. Інформаційні системи маркетингу – це сукупність інформаційних, технічних, програмних і технологічних засобів, засобів телекомунікацій, баз банків даних, методів і процедур, інженерно–технічного персоналу, що реалізують функцію збору, передачі, обробки, аналізу, прогнозування і накопичення інформації для підготовки і прийняття ефективних управлінських рішень у маркетингу [4].

У маркетинговій практиці західних підприємств усе частіше використовують маркетингові інформаційні системи як сукупність планових і систематизованих методів і процесів збирання, аналізу і обробки маркетингової інформації, необхідної для прийняття відповідних рішень.

Основні завдання їх полягають у:

- постійному пошуку, збиранні і збереженні маркетингової інформації;
- обробці, інтерпретації і аналізі даних, виробленні відповідних гіпотез;
- вирішенні математичних задач (обчислення процентів, співвідношень тощо);
- створенні, збереженні, обробці і наведенні рядів динаміки;
- стисненні інформації, її фільтрації, виявленні корисних даних;
- самооцінці [3].

Як правило, виділяють такі складові інформаційного процесу: збір, накопичення, зберігання, передачу та опрацювання даних. Застосування технічних засобів для реалізації цих складових призвело до поглибленого вивчення інформаційних процесів.

Основні можливості інформаційних технологій: обробка та фільтрація даних, вибір необхідних показників, вибір варіантів розрахунків.

Також інформаційна система маркетингу забезпечує отримання і обґрунтування альтернативного рішення, але тільки в разі застосування системи підтримки прийняття рішень.

Треба зазначити, що саме у сфері Інтернет–маркетингу інформаційні технології та інформаційні системи маркетингу розвиваються стрімкими темпами. Відповідно до сучасного трактування, маркетинг в Інтернеті є одним з різновидів онлайн-маркетингу, що охоплює використання Інтернет–ресурсів в цілях реклами, стимулювання збуту, проведення маркетингових досліджень, продажу товарів через Інтернет. В момент появи нової технології, її одразу ж впроваджують у рекламу. Цифрова реклама на білбордах надає широкі креативні можливості, пов'язанні із застосуванням відео та анімації. Цифрові інсталяції, освоєння яких почалось після експериментів сучасного мистецтва, тепер з'являються в аеропортах, на вокзалах і в торгових центрах, пропонуючи ще один несподіваний спосіб досягнення фрагментованої аудиторії. Важливе місце в інтегрованих кампаніях посідає мобільний маркетинг.

Використання інформаційної технології в управлінні дає можливість здійснювати за допомогою апаратних і програмних засобів переробку розрізаних вихідних даних у надійну оперативну інформацію механізму прийняття рішень з метою досягнення оптимальних економічних параметрів об'єкта управління.

Глобальна мережа наділена винятковими характеристиками, що значно відрізняються від характеристик традиційних інструментів маркетингу. Однією з основних властивостей Інтернет–середовища є її гіпермедійна природа, що визначається високою ефективністю в представленні і засвоєнні інформації. Роль глобальної мережі не обмежується лише комунікативними функціями, а також охоплює можливість укладання угод, здійснення покупок і проведення платежів, надаючи їй вигляду світового електронного ринку [4].

Ефективність маркетингової діяльності підприємств залежить від декількох факторів, серед яких особливе місце займає процес маркетингового дослідження і ухвалення на його основі маркетингових рішень. При цьому доводиться враховувати велику кількість чинників зовнішнього і внутрішнього середовища, які схильні до швидких змін. Це призводить до зростання обсягів інформації, яку необхідно опрацювати в процесі підготовки рішення.

Таким чином, значущість, необхідність та ефективність використання інформаційних технологій у сфері маркетингу є беззаперечними. На практиці маркетологам доводиться мати справу з різноманітними видами інформації, в тому числі Інтернет–ресурсами, та активно оперувати ними. Швидкий розвиток засобів обчислювальної техніки та зв'язку дав можливість збирати, зберігати, обробляти та передавати інформацію великих розмірів та з високою оперативністю, це, в свою чергу, стало поштовхом до розвитку інформаційних технологій у сфері маркетингу та якісного прийняття маркетингових рішень.

Список використаних джерел

1. Григорук П. М. Інформаційна технологія як інструмент підтримки прийняття маркетингового рішення / П. М. Григорук // Праці Одеського політехнічного університету. – 2011. – № 3. – С. 170–176. [Електронний ресурс]. – Режим доступу: http://nbuv.gov.ua/UJRN/Popr_2011_3_29
2. Григорчук Т. В. Маркетинг. Частина друга: [посібник] / Т. В. Григорчук. – К.: Університет «Україна», 2007. – 420 с.
3. Зигрій О. Ефективність використання Інтернету при зборі маркетингової інформації / Ольга Зигрій // Наукові записки : зб. наук. праць каф. екон. аналізу Терноп. нац. екон. ун-ту. – Тернопіль : Економічна думка, 2011. – Вип.8. ч.2. – С. 158–161. [Електронний ресурс]. – Режим доступу: http://www.nbuv.gov.ua/old_jrn/Soc_Gum/Ecan/2011_8_2/pdf/zygriy.pdf
4. Лояніч Є. В., Ковінько О. М. Інформаційні технології у маркетингу. [Електронний ресурс]. – Режим доступу: <http://global-national.in.ua/archive/6-2015/75.pdf>

К ВОПРОСУ ОБ ОЦЕНКЕ ЭФФЕКТИВНОСТИ ВНУТРИФИРМЕННОГО ОБУЧЕНИЯ ПЕРСОНАЛА**Е.Н. Коробова**

Витебский государственный технологический университет, kor_elena@tut.by

Обучение персонала выступает одной из главных составляющих развития современной успешной организации. Для оценки эффективности системы внутрифирменного обучения персонала необходимо принимать во внимание те факторы, которые на нее влияют.

Перед внутрифирменным обучением кадров стоит ряд принципиально важных задач, которые обусловлены в первую очередь потребностями адаптации предприятий к рынку, проведением репрофилирования производств и модернизации, реструктуризацией занятости и изменением требований к качеству рабочей силы предприятия. Таким образом, необходимо наиболее полно учитывать роль факторов, влияющих на процесс переподготовки и повышения квалификации кадров.

При этом изучение результатов исследований зарубежных и отечественных ученых позволило выделить разные подходы к классификации факторов.

В рамках первого подхода, опирающегося на системный анализ в деятельности организации, предлагается деление факторов на [1, с. 43–45]:

– внешние (факторы прямого и косвенного воздействия) – влияют на регион (мезоуровень) и государство (макроуровень);

– внутренние (влияющие на экономическую и социальную эффективность) – влияют на уровне индивида (наноуровень) и на уровне организации (микроуровень). Представляют собой совокупность переменных, которые проявляются в непосредственной трудовой деятельности.

В свою очередь в рамках каждой группы вышеперечисленных факторов влияние осуществляется как на затраты, так и на результаты. На рисунке 1 представлена классификация факторов, влияющих на экономическую эффективность внутрифирменного обучения.

По степени управляемости О.В. Сухорученко разделяет все факторы на регулируемые, слабо-регулируемые, нерегулируемые [2]. К слаборегулируемым и нерегулируемым относятся факторы внешней среды по причине их независимости от управленческих решений внутри организации, но которые дают основание для разработки и принятия организационных решений в целях поддержания нужного уровня социально-экономического развития и конкурентоспособности персонала и организации.

Вследствие того, что процедура оценки эффективности обучения персонала требует затрат ресурсов, особенно временных, необходимо убедиться, что данная процедура соответствует причинам, целям и интересам, лежащим в основе ее проведения.

При этом эффективность внутрифирменного обучения подвержена влиянию факторов, которые влияют отрицательно, к числу которых относятся: текучесть кадров, отсутствие необходимого технического оснащения (особенно в области нововведений); чрезмерно частые изменения в законодательстве, а также его новшество; недостаточная мотивация сотрудников; недофинансирование и неправильная расстановка приоритетов самой организации (при финансовых трудностях наблюдается сокращение статей на обучение, что ведет к снижению качества работы персонала) [3, с. 25–26.]. В совокупности их действие ведет к сокращению нормы и периода отдачи инвестиций на вложенный в работников посредством системы внутрифирменного обучения капитал.

Второй подход в исследовании факторов опирается на индивидуальные оценки со стороны обучающихся и организации. В результате исследования посредством опроса специалистов в кадровой сфере, проводимого специалистами Интернет-портала HRM.RU Бабушкиным Э. и Куцуроваой Э., были выявлены факторы, которые влияют на эффективность обучения. Респондентам предлагалось по шкале от 1 до 10 оценить 17 факторов, влияющих на эффективность обучения, при этом оценки были дифференцированы в зависимости от позиции, которую занимает респондент по отношению к обучению (обучаемый или организатор обучения). «Семерка» самых эффективных факторов корпоративного обучения представлена в таблице.

Таблица 1 – Факторы, влияющие на эффективность корпоративного обучения

Фактор	Оценка
1. Внутренняя мотивация	8,94
2. Возможности и условия для реализации результатов обучения в профессиональной деятельности	8,58
3. Адекватность методов обучения (соответствие цели обучения выбранным методам)	8,45
4. Личные и профессиональные качества преподавателя	8,38
5. Наличие обратной связи в процессе обучения	7,92
6. Отношение к обучению, принятое в организации	7,90
7. Поддержка линейного руководства	7,88

Источник: составлено автором по материалам интернет-портала HRM.RU [hrm.ru/factory–ehffektivnogo–obuchenija].

Таким образом, как показал проведенный анализ, перечень факторов весьма разнообразен и зависит от уровня влияния, что в конечном итоге они влияют на результаты деятельности организации и на динамику и структуру затрат. Главными участниками процесса внутрифирменного обучения выступают обучаемый работник и его наставник (тренер, консультант и т.п.) и от их взаимной заинтересованности, мотивации, компетенции зависит результативность данного процесса.

Третий подход основан на использовании метода эконометрического анализа. Теоретической базой для оценки является теория человеческого капитала, в рамках которой расходы на обучение рассматриваются как инвестиции в человеческий (общий и специфический) капитал работников. В этой связи интегральным индикатором эффективности вложений в образование считается норма отдачи. В качестве альтернативного показателя окупаемости используется «премия» на образование. Для измерения отдачи от человеческого капитала Р.И. Капелюшников и А.Л. Лукьянова (ЛИРТ, ГУ–ВШЭ, г. Москва, РФ) в рамках НИР «Трансформация человеческого капитала в российском обществе» на базе "Российского мониторинга экономического положения и здоровья населения" использовали эконометрическое оценивание «минцеровского» уравнения заработков. В результате было установлено, что на дифференциацию «премии» влияют уровень полученного образования; пол; стаж; полезность знаний, навыков и умений, полученных работниками на высшей достигнутой ими ступени образования; опыт работы по специальности; также дополнительные характеристики (владение иностранными языками, компьютерная грамотность, способность к быстрому освоению новых знаний) [4, с.73–80].

Список использованных источников:

1. Киселева, Г. С. Эффективность системы внутрифирменного обучения кадров на машиностроительных предприятиях: дис. на соискание ученой степени к-та эк. наук: 08.00.05 / Г. С. Киселева. – Саратов: СГТУ им. Гагарина Ю. А., 2015. – 201 с.;
2. Сухорученко, О.В. Оценка и повышение эффективности профессионального развития персонала организации: автореф. Дис. ...канд. эк.наук: 08.00.05 / Олег Владиславович Сухорученко. – Москва, 2013. – 17с.
3. Руководство по организации системы подготовки кадров в рамках экологических инвестиций стран Восточной Европы, Кавказа и Центральной Азии. ОЕСД. – Эл.документ. – 49036589. pdf. с.54., 2011
4. Капелюшников, Р. И. Трансформация человеческого капитала в российском обществе (на базе «Российского мониторинга экономического положения и здоровья населения») / Р. И. Капелюшников, А. Л. Лукьянова. – Москва: Фонд «Либеральная миссия», 2010. – 196 с. Электронный ресурс: [www.liberal.ru/upload/files/Kapelushkin_Final_Web%20\(2\).pdf](http://www.liberal.ru/upload/files/Kapelushkin_Final_Web%20(2).pdf). – Дата доступа 14.10.2016

УДК 005.95:330.342.1

ИННОВАЦИИ В УПРАВЛЕНИИ ПЕРСОНАЛОМ ОРГАНИЗАЦИИ В УСЛОВИЯХ ТРАНСФОРМАЦИИ ЭКОНОМИКИ

Л.В. Листопад, Л.А. Минчукова

Гомельский государственный университет им. Ф. Скорины,
listopad.lolita@mail.ru, lminchukova@yandex.by

Принципиальные трансформации характера и содержания труда, обусловленные глобализационными процессами, высокими темпами научно-технического развития и информатизацией тру-

довой деятельности, требуют адекватных изменений в работе с персоналом современных организаций. Развитие современного общества немислимо без инноваций, темп внедрения которых в последнее время только растет во всех сферах развития общества. Управление человеческими ресурсами в организациях также выходит на новый уровень, появляются новые технологии, повышающие эффективность кадровых процессов.

Актуальность внедрения инноваций в управление персоналом подтверждают многочисленные исследования по данной теме, которые демонстрируют появление новых управленческих технологий и осознание важности человеческого ресурса. В 2016 году российское кадровое агентство «RCStudio» провело онлайн анкетирование с помощью тематических групп HR-сообществ в социальных сетях, HR-блогов, информирования на сайте, а также при помощи корпоративных рассылок. Общее количество респондентов составило 326 человек. Участие в исследовании приняли жители разных регионов России (95,4%), Республики Беларусь (2,76%), Украины (0,91%), Узбекистана (0,31%), Казахстана (0,31%) и Польши (0,31%). Наибольшую активность при участии в исследовании проявили представители 3-х сфер бизнеса: производство (13,8%), IT и телекоммуникации (12,27%), услуги для бизнеса (11,35%).

В исследовании было рассмотрено отношение предприятий, организаций к внедрению инноваций в кадровые процессы. На вопрос «*Применяет ли Ваша компания инновационные решения в управлении персоналом?*» утвердительный ответ дали 25,7% респондентов, 19,02% участников опроса признались, что никаких инноваций в сфере управления персоналом в их компаниях нет. Более половины респондентов (55,21%) сообщили, что инновационные подходы в компаниях применяются частично. Т.е. как таковой программы по разработке и внедрению новых подходов к управлению персоналом в их компаниях нет, но периодически применяются локальные/точечные нововведения.

Ответ на вопрос исследования «*В каких сферах управления персоналом Вы используете инновационные подходы?*» предполагал возможность выбора сразу несколько вариантов.

Результаты опроса: на 1-ом месте находится обучение и развитие персонала (60,67%), на 2-ом – поиск и подбор персонала. Вопросы внутренних коммуникаций и развития корпоративной культуры замыкают тройку лидеров опроса – 50,21%. Создание и поддержание благоприятного инновационного климата – фактор, который в сегодняшних условиях является необходимым для обеспечения эволюции бизнеса. Наименее подверженной инновациям сферой традиционно считается ведение кадрового документооборота. Она занимает последнее место в рейтинге – 19,25%. Преимущественно все инновации в данной области связаны с автоматизацией процесса [8].

На современном этапе развития общества происходят следующие изменения в сфере управления персоналом:

- стирание географических границ рынка;
- общение с соискателем напрямую;
- освоение технологий Digital;
- век социальных сетей как повод пересмотреть корпоративную культуру организаций;
- конвергенция в процессах управления кадрами: необходимость понимания специфики не только управления человеческими ресурсами, но и коммуникаций, IT, психологии, экономики и пр.
- значительное влияние методов маркетинга в управлении персоналом [4].

Потребности организаций в целом и служб управлений персоналом, вызванные происходящими изменениями, определяют тренды в сфере управления кадрами в организациях на современном этапе развития общества, рассмотрим подробнее некоторые из них.

HR-тренд № 1. Технологии Big Data в HR

Big Data сегодня проникает в сферу управления персоналом как один из способов анализировать рынок, проще находить грамотных специалистов. Big Data – возможность вывести управление талантами на новый уровень [4].

HR-тренд № 2. Усиление влияния маркетинговых инструментов в HR

Теории рынков, поведения потребителей проникают и в управление персоналом. Этот процесс вызван потребностью подбора персонала – маркетинговые методы продвижения вакансий, способы рассказать о компании как можно большему кругу кандидатов. Возникла потребность рассматривать HR-бренд компании как некую сущность, дополнительную ценность, о которой нужно рассказать рынку труда, чтобы путь в организацию нашли лучшие его представители. Все это так или иначе соотносится с представлением о компании как сильном HR-бренде, работодателе, о ко-

тором знают и отзываются положительно, организации, где хотят работать талантливые специалисты [4].

HR-тренд № 3. Индивидуализированный подход к управлению персоналом

Около пяти лет назад в работе с персоналом во главу угла ставилось командообразование. Общая идея, общее дело и, порой, общая на всех ответственность и мотивация как основа деятельности организации теряет свою актуальность, во многом из-за выхода на сцену поколения Y. Ядро рабочей силы смещается в сторону индивидуалистов, не приемлющих коллективной ответственности. Они не боятся брать на себя ответственность, но в то же время хотят осознавать свой вклад в общее дело, гонятся за личными достижениями, ценят свои личные успехи выше успеха всего предприятия. Необходимо индивидуально подбирать мотивацию, отталкиваться от интересов и сильных сторон сотрудника [4].

HR-тренд № 4. HR-департамент как зона изменений

Стремительно меняющаяся внешняя среда становится современными реалиями бизнеса, к которым организации необходимо адаптироваться. HR-департаменту при этом доверена роль инициатора изменений. Поэтому специалистам по работе с персоналом необходимо знать, какие сотрудники, с какими навыками и в какой момент времени понадобятся организации. Именно потому HR-службе нужно понимание стратегических целей компании, особенностей и перспектив развития бизнеса [4].

HR-тренд № 5. HR-специалист создает собственный персональный бренд

Социальные сети упростили общение во всех сферах. Но интернет-среда будет бесполезной, если HR в ней не присутствует. Специалисту по управлению персоналом необходимо полное погружение в свою специализацию и новые способы коммуникации. В век, когда профессионализм ценится как никогда раньше, становится чрезвычайно важным повышать статус эксперта, участвовать в мероприятиях как онлайн, так и реальных событиях и конференциях, вести блог, делиться с рынком и отраслью знаниями.

Сегодня во многих отечественных организациях отмечаются позитивные изменения в сфере менеджмента, внедряются более совершенные методы работы с персоналом, совершенствуется отбор кандидатов на руководящие должности. Но в нестабильных условиях, требующих от организации постоянной готовности к изменениям в соответствии с новыми обстоятельствами и запросами, эффективность организационной деятельности зависит от трудового потенциала организации. Таким образом, система управления персоналом, будучи важной частью любой организации, изменяется вместе с изменениями внешней и внутренней среды организации.

Список использованных источников:

1. Информационно-аналитическая статья «Инновации в HR» [Электронный ресурс] RCStudio – Режим доступа: <http://rcstudio.ru/%BE/> – Дата доступа: 17.03.2017.
2. Современные тенденции управления персоналом [Электронный ресурс]/ Журнал «Директор по персоналу» № 2 – Режим доступа: <http://www.hr-director.ru/article/65754-qqq-15-m11-upravlenie-personalom-2016?ustp=W> – Дата доступа: 17.03.2017.

УДК 346(476)

СОЗДАНИЕ ТОВАРНОГО ЗНАКА КАК ОСНОВНОГО ЭЛЕМЕНТА МАРКЕТИНГА

В.В. Макарушко

Полесский государственный университет, Mak_V@list.ru

Товарным знаком и знаком обслуживания признается обозначение, способствующее отличию товаров, работ и (или) услуг одного лица от однородных товаров других лиц.[1, с. 1]

В качестве товарных знаков могут быть зарегистрированы словесные обозначения, включая имена собственные, сочетания цветов, буквенные, цифровые, изобразительные, объемные обозначения, включая форму товара или его упаковку, а также комбинации таких обозначений. Иные обозначения могут быть зарегистрированы в качестве товарных знаков в случаях, предусмотренных законодательными актами Республики Беларусь. Товарный знак может быть зарегистрирован в любом цвете или цветовом сочетании.

В принципе, товарным знаком могут быть любые обладающие различительной способностью буквы, слова, числа, изображения, рисунки, цвета, объемные обозначения, логотипы, этикетки или их сочетания, используемые для различения товаров или услуг. В некоторых странах слоганы (рекламные лозунги) также считаются товарными знаками и могут быть зарегистрированы именно в таком виде национальными ведомствами по товарным знакам. Все большее число стран также допускает регистрацию менее традиционных видов товарных знаков, в частности, обозначений, включающих в себя только отдельные цвета, объемных обозначений (форм упаковок или изделий), обонятельных обозначений (запахов) или звуковых обозначений (звуков). Однако многие страны устанавливают ряд ограничений в отношении того, что может быть зарегистрировано в качестве товарного знака, как правило, допуская регистрацию только тех знаков, которые могут быть представлены в графическом виде или воспринимаются зрительно.

Создание, регистрация и использование товарного знака с точки зрения перспективы развития бизнеса и носит практический характер. Предполагается, что малые и средние предприятия (МСП) смогут использовать товарные знаки, начиная с включения разработанных ими стратегий в части товарных знаков в свои комплексные бизнес-стратегии.

Основная цель товарного знака состоит в том, чтобы дать потребителям возможность индивидуализировать товары какой-либо компании и отличать их от идентичных или однородных товаров, предлагаемых конкурентами. Потребители, которых вполне удовлетворяет качество конкретных товаров, скорее всего снова будут покупать или использовать эти товары и в будущем. Для этого им необходимо иметь возможность легко отличать их от других идентичных или сходных товаров.

Давая компаниям возможность отличать производимую ими продукцию от продукции конкурентов, товарные знаки играют центральную роль в стратегии брендинга и маркетинга компании, помогая ей создавать соответствующий имидж и репутацию продукции компании в глазах потребителей. Имидж и репутация создают доверие, которое служит основой для появления постоянных клиентов компании. Покупатели часто вырабатывают в себе эмоциональную привязанность к некоторым товарным знакам, исходя из набора желаемого уровня качества и характеристик товаров с такими товарными знаками.

Первой стадией процесса создания товарного знака является создание эскиза товарного знака. Лицо или лица, занимающиеся такой деятельностью, должны иметь не только определенные филологические и художественные навыки, но и на уровне интуиции чувствовать потребительские, психологические, эмоциональные и иные предпочтения будущих покупателей товаров, в отношении которых в последующем будет применяться товарный знак.

При создании эскиза товарного знака важно вести активный патентно-информационный поиск по национальной базе данных товарных знаков и знаков обслуживания, национальным базам других государств или международным базам данных товарных знаков и знаков обслуживания, зарегистрированных или используемых товарных знаков и знаков обслуживания. Целью такого поиска является исключение возможного прямого или даже косвенного повторения уже имеющихся товарных знаков или знаков обслуживания. В противном случае в патентном органе может быть отказано в регистрации товарного знака. После регистрации товарного знака, если будет возможно полагать о прямом или косвенном повторении уже действующих товарных знаков или знаков обслуживания, владельцы товарных знаков и знаков обслуживания могут также предъявить свои претензии в незаконном использовании принадлежащих им прав в досудебном или судебном порядке.

Вторая стадия создания товарного знака это его регистрация. Правовая охрана товарного знака в Республике Беларусь осуществляется на основании его регистрации в государственном учреждении "Национальный центр интеллектуальной собственности" (патентном органе). Товарный знак может быть зарегистрирован на имя организации или физического лица.

Право на товарный знак охраняется государством. На зарегистрированный товарный знак выдается свидетельство. Свидетельство на товарный знак удостоверяет приоритет товарного знака, исключительное право владельца на товарный знак в отношении товаров, указанных в свидетельстве, и содержит изображение товарного знака.

Заявка на регистрацию товарного знака подается организацией или физическим лицом (заявителем) в патентный орган. Заявка, поданная в патентный орган, является национальной заявкой.

Подача заявки в патентный орган, ведение дел с патентным органом могут осуществляться заявителем самостоятельно либо через патентного поверенного, зарегистрированного в патентном органе. Регистрация товарного знака действует в течение десяти лет с даты подачи заявки в па-

тентный орган. Срок действия регистрации товарного знака может быть продлен неограниченное число раз по заявлению владельца, поданному в течение последнего года ее действия, каждый раз на десять лет.

Физические лица и организации Республики Беларусь имеют право на регистрацию товарного знака в иностранном государстве и (или) на его международную регистрацию.

Использование товарного знака для индивидуализации товаров, в отношении которых зарегистрирован товарный знак, осуществляется в том числе путем применения товарного знака:

- на товарах, которые производятся, предлагаются к продаже, продаются или иным образом вводятся в гражданский оборот, хранятся, перевозятся или ввозятся на территорию Республики Беларусь в целях введения в гражданский оборот, а также на этикетках, упаковках таких товаров;
- на документации, связанной с введением товаров в гражданский оборот;
- при выполнении работ и (или) оказании услуг;
- в рекламе, печатных изданиях, на вывесках, при демонстрации экспонатов на выставках и ярмарках, проводимых в Республике Беларусь;
- в глобальной компьютерной сети Интернет (в том числе в доменном имени, при иных способах адресации).

В результате товарный знак становится объектом интеллектуальной собственности из группы – промышленная собственность, а его владелец приобретает исключительные права на данный объект интеллектуальной собственности.

Интеллектуальная собственность представляет собой совокупность имущественных и не имущественных прав в отношении результатов интеллектуальной деятельности, принадлежащих авторам, их наследникам, иным физическим и (или) юридическим лицам на основании закона или договора. К интеллектуальной собственности относятся также права, приравненные к интеллектуальной собственности по закону, в том числе фирменные наименования, товарные знаки и знаки обслуживания.

Владелец товарного знака может передать права в отношении товарного знака полностью или частично другим лицам по лицензионному договору, договору уступки прав или по договору франчайзинга.

Тщательно разработанный и продвигаемый товарный знак является ценным деловым активом для большинства компаний. Для некоторых компаний он может быть их самым ценным активом. Стоимость наиболее известных в мире товарных знаков, таких как Coca-Cola или IBM, превышает 50 млрд. долларов. Это связано с тем, что потребители высоко ценят товарные знаки, их репутацию, имидж и качество, которые они ассоциируют со знаком, и готовы платить больше за продукцию с товарным знаком, который завоевал их признание и удовлетворяет их запросы. Таким образом, только наличие товарного знака, с положительным имиджем и репутацией дает его владельцу преимущество в конкурентной борьбе.

Кроме того, товарные знаки стимулируют рост инвестиций компаний в сохранение и дальнейшее улучшение качества своей продукции для того, чтобы товары с их товарным знаком пользовались положительной репутацией.

Список использованных источников:

1. О товарных знаках и знаках обслуживания: Закон Республики Беларусь от 5 февраля 1993 г. N 2181–XII(с изменениями и дополнениями)// Консультант Плюс: Беларусь. Технология 3000 [Электронный ресурс] / ООО «ЮрСпектр», Нац. центр правовой информ. Респ. Беларусь. – Минск, 2017.

УДК 001.895 : 332.8

ИННОВАЦИОННО–ОРИЕНТИРОВАННАЯ ДЕЯТЕЛЬНОСТЬ ПРЕДПРИЯТИЙ ЖИЛИЩНО – КОММУНАЛЬНОГО ХОЗЯЙСТВА – ЗАЛОГ УСТОЙЧИВОГО РАЗВИТИЯ УКРАИНЫ

Э.Г. Мороз

Национальный университет водного хозяйства и природопользования, e.h.moroz@nuwm.edu.ua

Тема социально направленной и экологически безопасной жизнедеятельности, которая положена в основу концепции устойчивого развития, приобретает чрезвычайную актуальность, а ее различные аспекты вызывают повышенный интерес, как ученых, экономистов, так и рядовых

граждан Украины. Ученые в своих трудах доказывают наличие тесной взаимосвязи между инновационным развитием хозяйствующих субъектов и устойчивым развитием страны.

Устойчивое развитие – это модель экономического роста, в которой использование ресурсов направлено на удовлетворение потребностей человека при сохранении окружающей среды таким образом, что эти потребности в развитии могут быть удовлетворены не только в настоящем, но и для будущих поколений. Обобщающим результатом устойчивого развития должно быть достижение определенных показателей во всех трех составляющих развития общества, а именно: социальной сфере, экономике и экологии.

Концепция устойчивого развития основывается на основе комплексности и интеграционности трех компонент, предусматривающих достижение целей [1]:

- экологических (направленные на эффективное распределение ресурсов во времени, адекватно учитывал бы естественный капитал);

- экономических (связанные с дальнейшим гармоничным развитием производства, производительных сил общества);

- социальных (предусматривают повышение благосостояния населения, выравнивания уровней их жизни – внутренних и внешних, улучшение социальных условий и стандартов.

Основу стратегии устойчивого развития составляют инициативы, которые позволяют решать: экономические проблемы – за счет роста ВВП; экологические проблемы – путем снижения ресурсоемкости; социальные проблемы – за счет улучшения качества окружающей среды. При этом предполагается изменение приоритетов развития экономики – на место «потребительских» (максимизация использования всех видов ресурсов) должны прийти «взаимовыгодные» (оптимизация использования ресурсов в производстве и потреблении) с увеличением веса «экологических приоритетов» (сохранение природных ресурсов и качества окружающей среды) [2, с. 31].

Жилищно–коммунальное хозяйство (далее – ЖКХ) Украины является базовой отраслью национальной экономики, эффективное функционирование которой является необходимым условием устойчивого экономического развития, обеспечения безопасности и независимости государства.

Многолетнее промедление с реформированием, низкий уровень эффективности коммунальных услуг, монопольное положение большинства операторов рынка коммунальных услуг и недостаточность конкуренции, отсутствие реальной диверсификации источников энергоснабжения, существенная изношенность основных средств являются основными причинами критического состояния отрасли. ЖКХ является наименее адаптированной к рыночным преобразованиям отраслью национальной экономики. Накопление в последние десятилетия большого количества проблем, которые негативно влияют на стратегическое развитие субъектов хозяйствования ЖКХ (а именно: высокий моральный и физический износ основных средств, неудовлетворительное техническое состояние сетей и сооружений объектов водоснабжения и водоотведения и, как следствие – высокий уровень аварийности систем и сетей; значительные потери воды, высокий уровень энерго– и ресурсопотребления, применение устаревших технологий водоподготовки и очистки стоков; недостаточное качество питьевой воды и ее несоответствие требованиям стандартов по отдельным показателям;) непосредственно связаны с длительной «инновационной паузой», характерной для экономики страны.

Решение указанного ряда проблем в значительной степени находится в плоскости активизации инновационно–ориентированного развития предприятий ЖКХ.

Необходимо обратить внимание на то, что инновационно–ориентированное развитие предприятий отрасли ЖКХ в контексте концепции устойчивого развития имеет свои характерные особенности, а именно ярко выраженные экологическую и социальную направленность.

Отраслевые особенности предприятий ЖКХ, которые и обуславливают соблюдения основных принципов концепции устойчивого развития, заключаются в следующем:

- невозможность отделения процесса производства и предоставления услуг субъектами хозяйствования от процесса потребления услуг контрагентами, поскольку предоставление услуг невозможно производить на будущее и в перспективе сохранять [3];

- необходимость постоянного и надежного обеспечения потребностей потребителей в услугах в любое время суток;

- принадлежность к особо важным факторам обеспечения национальной безопасности Украины в условиях чрезвычайных положений, ведь системы и объекты жилищно–коммунальной инфраструктуры относятся к секторам критической инфраструктуры, деятельность которых находится под усиленным вниманием государственных органов управления [4, с. 8–9].

- принадлежность к естественным монополиям и отсутствие конкуренции на рынке услуг;

– высокий уровень потенциальной опасности негативного влияния последствий природных катаклизмов на деятельность предприятий ЖКХ с одной стороны, а с другой – влияния самих предприятий ЖКХ на окружающую среду;

– социальная значимость деятельности предприятий отрасли ЖКХ, ведь они обеспечивают физиологические потребности каждого члена общества, предоставляя населению жизненно необходимые услуги. Например, бесспорным является тот факт, что от качества питьевой воды зависит жизнь, здоровье и с остальными и благосостояние граждан;

– экологическая ответственность предприятий ЖКХ, направленная на защиту окружающей среды от последствий собственной деятельности – негативного воздействия на окружающую среду отходов, атмосферных выбросов и сбросов в водные объекты;

– деятельность предприятий ЖКХ в значительной степени влияет на тенденции развития макроэкономических показателей Украины и ее регионов. Уровень предоставления коммунальных услуг влияет не только на такие социальные показатели, как, например, уровень и качество жизни, здоровье, но и на покупательную способность населения, социальную напряженность, развитие социальной сферы в целом и тому подобное.

Развитие всех отраслей национальной экономики Украины зависит от состояния, характера использования и степени воспроизводства природных ресурсов как обязательного залога существования всех отраслей экономики. Хозяйственная деятельность предприятий ЖКХ сопровождается социо–эколого–экономическими противоречиями, которые препятствуют устойчивому развитию всей страны. Поэтому, разработка концепции устойчивого развития ЖКХ, которая стала бы основой для разработки соответствующих нормативно–правовых актов и программ, является важной государственной задачей.

Переход предприятий отрасли ЖКХ к путь устойчивого развития может быть реализован путем внедрения следующих мероприятий: замена технологий производственных процессов, внедрение международных социально–экологических стандартов, повышения экологического сознания, мышления и ответственности каждого гражданина Украины.

Список использованных источников:

1. Дорогунцов С. И. Экология : учебник / [С. И. Дорогунцов, К. Ф. Коценко, М. А. Хвесык и др.] . – К. : КНЭУ, 2005. – 371 с.

2. Бадрак О. Цели и приоритеты устойчивого развития Украины / А. Бадрак, Л. Шостак // Экономика Украины. – 2002. – № 10. – С. 30–36.

3. Оксененко С. П. Особенности функционирования сферы жилищно–коммунальных услуг Украины [Электронный ресурс] / С. П. Оксененко // Проблемы экономики. – 2012. – №4. – С. 90–93 – Режим доступа: http://www.problecon.com/pdf/2012/4_0/90_93.pdf.

4. Зеленая книга по вопросам защиты критической инфраструктуры в Украине: аналитический доклад [Электронный ресурс] / Д.С. Бирюков, С.И. Кондратов, А.И. Насвит, О.М. Суходоля. – М. : НИСИ, 2015. – 35 с. – Режим доступа: http://www.niss.gov.ua/public/File/2015_nauk_an_rozrobku_/Green%20Paper%20-%20dopovid.pdf.

УДК 65.012.7

КОНТРОЛЛИНГ ЗАТРАТ КАК ФАКТОР ОБЕСПЕЧЕНИЯ СБАЛАНСИРОВАННОГО УСТОЙЧИВОГО РАЗВИТИЯ ЭКОНОМИЧЕСКИХ СУБЪЕКТОВ

Т.М. Одинцова

ФГАОУ ВО «Севастопольский государственный университет», odintsova06@mail.ru

Сбалансированное устойчивое развитие предполагает стабильность функционирования, развитие и гармоничное существование хозяйствующих субъектов в экономической среде, природе и обществе, что во многом определяется корпоративной социальной ответственностью и стратегией развития, нацеленной, в частности, на долгосрочные факторы их конкурентоспособности.

Важным условием устойчивости развития предприятия является оптимизация внутренних процессов, обеспечивающих создание стоимости и достижение стратегических целей бизнеса. Такой подход реализуется в концепции контроллинга, который обеспечивает информационную, методическую и организационно–технологическую поддержку процесса управления, позволяя перевести менеджмент на качественно более высокий уровень. Современные концепции контроллинга определяют его значимость для обеспечения конкурентоспособности и сбалансированного ста-

бильного развития предприятия – например, концепции, ориентированные на достижение взаимосвязанных целевых показателей, на создание добавленной стоимости, на обеспечение рациональности управления, на стратегическую навигацию, на устойчивое развитие и оптимизацию интересов заинтересованных лиц.

Важнейшим содержательным блоком контроллинга является контроллинг затрат, предполагающий не просто их снижение, а регулирование бизнес-процессов для достижения целей предприятия с максимальной отдачей от используемых ресурсов, создание ценности для потребителя и оптимизацию стоимостной цепочки. В частности, он обеспечивает: привлечение внимания к стратегически значимым объектам затрат и расчет их себестоимости в стратегическом планировании и анализе; оценку и контроль управленческих решений, влияющих на издержки (на стадиях планирования, бюджетирования и реализации); оценку эффективности бизнес-процессов с точки зрения ресурсоемкости и создания добавленной стоимости и ценности для потребителя; сопоставление затрат и выгод (прибыли, ценности для потребителя, конкурентных преимуществ и т.д.); выявление ограничивающих факторов и возможностей оптимизации использования ресурсов при существующих ограничениях; расчет себестоимости продукта на всех стадиях его жизненного цикла; информационное обеспечение анализа цепочки ценностей, выявление возможностей оптимизации бизнес-процессов; формирование целевых показателей себестоимости и оценку возможностей их достижения; выявление носителей затрат и регулирование затратнообразующих факторов; мониторинг отклонений затрат от заданных значений в процессе формирования, контроль издержек; оценку эффективности отдельных сегментов и другие.

Построение контроллинга затрат предполагает реализацию целого ряда взаимосвязанных проектов по реорганизации системы управления бизнесом. В первую очередь это – оценка стратегии и целей бизнеса, в зависимости от которых может существенно меняться и концепция, определяющая принципиальную схему и конкретные механизмы управления затратами. Так, при выборе стратегии лидерства по затратам или сфокусированной стратегии низких издержек, важно снижение затрат на всех этапах стоимостной цепочки, соответственно и система управления должна быть нацелена на поиск путей их минимизации. Стратегия дифференциации и сфокусированная стратегия дифференциации предполагают повышенные издержки на создание специфических и уникальных ценностных характеристик продукта, выделяющих его в глазах потребителя, поэтому здесь важно не снижение затрат, а обеспечение при их допустимом уровне необходимых качеств и атрибутов товара или услуги. Стратегия оптимальных издержек дает возможность сочетать их низкий уровень и отличительные свойства товара, что требует комплексного подхода к управлению затратами и нацеленности на поиск организационно-технологических новаций [1].

Следующим шагом является оценка эффективности структуры бизнеса, анализ последовательных видов деятельности, создающих ценность для потребителя (стоимостной цепочки) и поиск путей их оптимизации через реконфигурацию бизнес-процессов. При этом важно соотнести издержки с процессами, в ходе которых формируется стоимость, для оценки возможности снижения затрат и реализации конкурентных преимуществ. В системе контроллинга оценивается целесообразность структурных изменений: создания новых или ликвидации существующих производств, заготовительных или сбытовых подразделений, использования аутсорсинга и инсорсинга, пересмотра режимов поставок и других структурно значимых решений. В организационно-функциональной структуре предприятия выделяются центры ответственности, определяются и согласуются их цели и полномочия.

Контроллинг затрат предполагает актуализацию информационных потоков, обеспечивающих регулярную информацию о затратах центров ответственности, сегментов и бизнес-процессов для оценки их эффективности, оперативные данные о затратах и образующих их факторах для мониторинга, контроля и регулирования. Контроллинг определяет информационные потребности основных звеньев управления затратами, источники и процедуры обработки данных и соответствующим образом реконструирует систему движения информации, к элементам которой относятся содержание и качественные характеристики информации, поставщики, реципиенты, регламенты, процедуры и IT-платформы.

Целевая концентрированность системы контроллинга затрат во многом зависит от выбора ключевых показателей для центров ответственности всех уровней. В стратегическом управленческом учете и контроллинге известны и используются различные системы показателей, рассмотренные в трудах Д. Нортона, Р. Каплана, П. Атрилла, Э. МакЛейни, К. Друри и других, их выбор и адаптация к конкретным условиям бизнеса является одной из задач контроллинга [2]. В области управления издержками можно моделировать и применять показатели для оценки затратноемкости

и качества внутренних процессов, например, уровень непроизводительных расходов и потерь, время простоев, себестоимость операций, доля затрат на осуществление процессов, не добавляющих ценности продукту, среднее время обработки, затраты, связанные с низким качеством и другие.

Ядром контроллинга издержек является система управленческого учета и, в первую очередь, учета затрат, так как именно в ней осуществляется формирование необходимой для управления информации и реализуется значительная часть контрольных функций. Реформирование или модернизация системы учета затрат является важнейшим этапом при построении контроллинга на предприятии и предполагает, в частности выбор методов и вариантов его построения, определение круга объектов отнесения затрат и (бизнес–процессов и операций, функций деятельности, стоимости для потребителя и видов деятельности, создающих эту стоимость, атрибутов и стадий жизненного цикла продукта, стадий движения в процессе создания стоимости и пр.) и видов учитываемых затрат (будущих, прогнозируемых, оценочных, альтернативных затрат и пр.), выбор и построение калькуляционных систем с учетом возможностей их сочетания и развития; разграничение задач, решаемых в системе финансового и управленческого учета затрат и построение интегрированной (дифференцированной) учетной системы в соответствии с концепцией контроллинга и существующими регламентами.

Не менее значимыми стадиями в формировании системы контроллинга затрат являются внедрение бюджетирования, регламентация процедур мониторинга и оперативного контроля, а также создание упорядоченной системы аналитических отчетов и обсуждения результатов и проблем.

Создание системы контроллинга затрат, сориентированной на повышение эффективности управления издержками и достижение стратегических целей предприятия будет способствовать обеспечению его сбалансированного устойчивого развития и конкурентоспособности в долгосрочной перспективе.

Список использованных источников:

1. Жужгина И.А., Фомченкова Л.В. Место и роль общей системы учета в стратегическом управлении организацией // Менеджмент в России и за рубежом, № 3, 2000. – [Электронный ресурс] – Режим доступа: http://www.iteam.ru/publications/strategy/section_18/article_1441/
2. Исаева Е.В. Управленческий учет: стратегический аспект // Проблемы современной экономики, № 1 (21), 2007. – [Электронный ресурс] – Режим доступа: <http://www.m-economy.ru/art.php3?artid=21930>

УДК 331.5

МАРКЕТИНГОВИЙ ПІДХІД ДО УПРАВЛІННЯ СТРУКТУРНИМИ ЗМІНАМИ НА РИНКУ ПРАЦІ УКРАЇНИ

А.С. Пасека¹, О.С. Гуменюк²

¹Центральноукраїнський національний технічний університет, pasieka.anna@gmail.com

²Східноєвропейський університет економіки і менеджменту, gumeniuk.oleksandra@gmail.com

Індикатором розвитку економіки будь-якої країни є ринок праці та процеси, що відбуваються на ньому. Численні аналітичні напрацювання щодо ринку праці України не супроводжуються втіленням у життя науково обґрунтованих пропозицій з вирішення ключових проблем. Серед них – освітньо–професійні диспропорції, структурні зміни, низька продуктивність праці, нерозвинене мотиваційне середовище неперервного розвитку та інноваційної діяльності населення. Як наслідок, розвиток ринку праці України супроводжується поглибленням структурних проблем та подальшою втратою конкурентних позицій у глобальному просторі, підтвердженням чому є зростаючі міграційні втрати. Лише за офіційними даними, станом на 2015 рік, 6 млн. мігрантів–громадян України перебувало за кордоном, що становить близько 33% чисельності економічно активного та 14% усього населення країни [1]. Ситуація в Україні, що склалась в останні роки на ринку праці є гіршою за всі роки існування незалежної України: високий рівень безробіття, відтік найрозумніших та перспективних кадрів, дискримінація та низький рівень оплати праці. Такий стан передусє початку глибокої затяжної депресії, а тому потребує негайного переосмислення стратегій та підходів до їх формування. Необхідні певні структурні зміни.

Розуміючи теоретичне коло проблем маркетингової концепції ринку праці, звернемось до окремих практичних моментів, актуальних для України. Україна належить до держав з трансфор-

маційними умовами розвитку ринку праці. З одного боку, в глобальному вимірі наша держава володіє достатніми умовами для використання і розвитку трудового потенціалу українського населення. З іншого боку, з огляду на геополітичне розташування України у Європейському економічному просторі, ситуація на ринку праці вимагає кращого. Якщо описувати ситуацію на ринку праці України в загальних рисах, то слід виділити наступні показові тенденції, які окреслюють пріоритети маркетингових досліджень. Найперше слід звернути увагу на помірний рівень безробіття. За даними Міжнародної організації праці, даний показник для України у 2015 році становив 8% (у кризовий 2009 рік – 8,8%). Це 71 позиція у світі, при чому показник України є нижчим, аніж Польщі (8,4%), Бельгії (8,5%), Словенії (9,5%), Франції (10%), Італії (12,6%), Словаччини (12,8%), Португалії (13,1%), Іспанії (23,6%), Греції (24,6%) (в останніх двох країнах спостерігається значне зростання рівня безробіття з 2009 року) [2]. З таких даних закономірно виникає питання, чому громадяни України, перебуваючи в умовах нижчого рівня безробіття, аніж інші європейські країни, емігрують до них. Висновок може бути неоднозначним: по-перше, дані щодо рівня безробіття можуть занижуватись через невірне застосування методології Міжнародної організації праці; по-друге, дані щодо рівня безробіття можуть бути низькими через практику офіційної міграції; по-третє, при низькому рівні безробіття прогративні умови праці, зокрема мотивації, спонукають громадян України до пошуку місця праці за кордоном.

Серйозним проблемним аспектом розвитку вітчизняного ринку праці, безумовно, є його мотиваційне середовище. Матеріальні чинники є основою розвитку – як на рівні особистості, трудових колективів, так і суспільства в цілому. В Україні проблем щодо оплати праці є чимало. Вони проявляються не лише в розмірі, але й в ефективності.

На рис. можна побачити місце України за показником мінімального та середньомісячного розміру заробітної плати. Показовим моментом є те, що частка мінімальної заробітної плати в середньомісячному розмірі для України становить лише 27%, у той час як у більш розвинених європейських державах цей показник коливається у межах 44–73%. Низька частка є ознакою розривів у рівні оплати праці для населення, що спричиняє дисбаланс на ринку праці та унеможливорює цілісний його розвиток в усіх сегментах.



Рисунок – Основні показники оплати праці в країнах Європейського Союзу і в Україні, середина 2016 року*

Джерело: побудовано автором за даними [3,4]

Маркетинговий підхід до вивчення оплати праці повинен моделювати наслідки виплат певного рівня на результатах продуктивності праці. Українська статистика поступово перестала визначати дані щодо продуктивності. На популярному веб-ресурсі «www.tradingeconomics.com», що містить основні показники розвитку ринку праці і зайнятості, для більшості держав наводиться продуктивність, однак для України цей показник відсутній. Це доводить крайню необхідність фокусу маркетингових досліджень на питаннях продуктивності праці у визначених просторових масштабах.

Актуальність маркетингових досліджень щодо продуктивності праці доводить також факт про неефективну міжгалузеву систему оплати праці. Як доводять українські вчені з результатів аналізу співвідношення розмірів зарплат у добувній та переробній промисловості, в сучасній Україні важку фізичну працю у шкідливих та небезпечних умовах оплачують значно краще, ніж кваліфіковану працю в інноваційних галузях [5, с. 137]. Це означає, що галузевий зріз рівня оплати праці наразі є неефективним. Він не стимулює інноваційного розвитку трудового потенціалу та змушує значну частину населення, особливо молоді, орієнтуватись на міграцію.

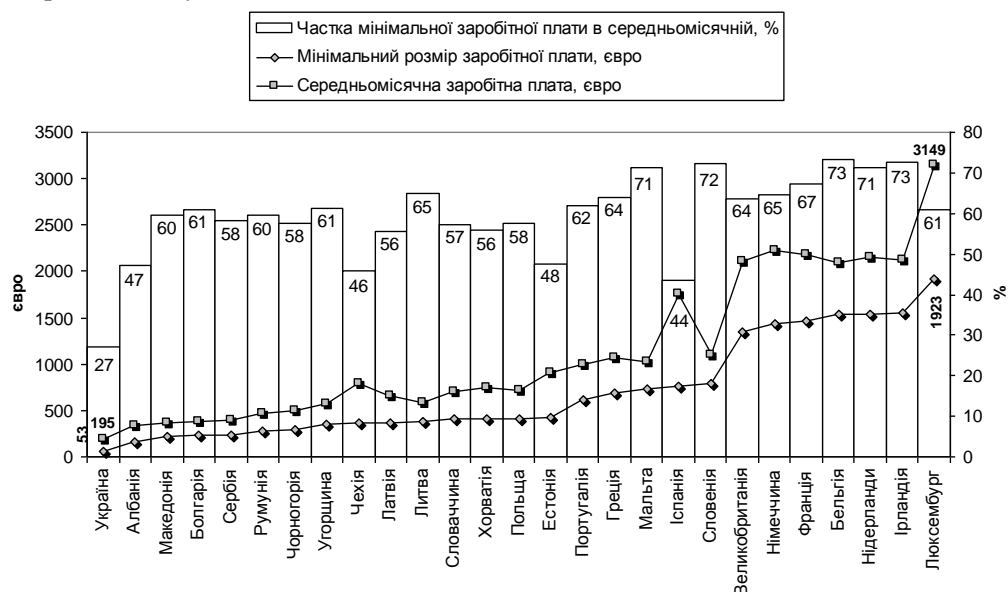
Викладене свідчить про необхідність вдосконалення державного регулювання ринку праці, налагодження активного соціального діалогу для підвищення рівня офіційної зайнятості, забезпечення соціальної відповідальності держави та бізнесу за створення продуктивних робочих місць.

Предметом обговорення соціальних партнерів на макроекономічному рівні має стати:

- вдосконалення законодавчої бази, спрямованої на зменшення тіньової зайнятості і максимальне сприяння розвитку підприємництва в інтересах створення нових робочих місць;
- зниження податкового тиску на фонд заробітної плати;
- забезпечення суворої відповідальності роботодавців за офіційне працевлаштування найманих працівників та надання соціальних гарантій (між тим заходи щодо подолання тіньових трудових відносин не повинні мати агресивного характеру, оскільки, це може призвести до непередбачених наслідків);
- підвищення оплати праці висококваліфікованих працівників та надання реальних гарантій зайнятості випускників навчальних закладів для скорочення відтоку освіченої молоді за межі України.

Перспективи розвитку національного ринку праці залежать від проведення прогресивних структурних зрушень в економіці, розширення інноваційного сегменту зайнятих та забезпечення привабливості робочих місць у секторі формальної зайнятості для працівників усіх вікових категорій за допомогою стабільних соціальних та економічних стимулів, надійного соціального захисту.

Список використаних джерел:

1. International migration report highlights 2015 [Electronic resource]. – Access : http://www.un.org/en/development/desa/population/migration/publications/migrationreport/docs/MigrationReport2015_Highlights.pdf
2. Where will unemployment be the highest over the next five years? : World Employment and Social Outlook – Trends 2015 : International Labour Organization [Electronic resource]. – Access : http://www.ilo.org/global/about-the-ilo/multimedia/maps-and-charts/WCMS_336950/lang-en/index.htm
3. Minimum wage statistics : Eurostat [Electronic resource]. – Access : http://ec.europa.eu/eurostat/statistics-explained/index.php/Minimum_wage_statistics
4. Average Salary in European Union 2016 : Reinis Fischer [Electronic resource]. – Access : <https://www.reinifischer.com/average-salary-european-union-2016>
5. Ткаченко Л. Г. Продуктивність та оплата праці: діалектика взаємодії / Л. Г. Ткаченко // Демографія та соціальна економіка. – 2013. – № 1. – С. 132–141.

УДК 338.24.01

ОСНОВНЫЕ ЭТАПЫ РАЗВИТИЯ ТЕОРИИ УПРАВЛЕНИЯ КАЧЕСТВОМ

В.В. Пекун

Полесский государственный университет, vpekun@gmail.com

Развитие экономики и технологии производства ставит перед любым предприятием вопрос о качестве продукции. Сегодня не обеспечив надлежащего качества продукции, предприятие не сможет конкурировать на рынках сбыта. Современная теория управления качеством нашла свое практическое выражение в разработке стандартов качества как международных, так и национальных либо отраслевых. Для более детального понимания теории управления качеством необходимо осмысление этапов ее развития.

Сегодня можно выделить четыре основных этапа в развитии теории управления качеством (таблица)

Таблица – Этапы развития теории управления качеством

Годы	Развитие теорий управления качеством
Конец 1920–х гг. – 1940–е гг.	Внедрение методов статистического контроля качества промышленной продукции. Основным направлением контроля качества продукции выступает устранение причин вариаций производственного процесса.
Вторая половина 1940–х гг. – 1950–е гг.	Отличительной особенностью данного периода является переход от контроля качества продукции к управлению им. Областью исследований по управлению качеством по-прежнему остается промышленное производство.
1960–е гг. – 1970–е гг.	В 1960–х гг. происходит формирование системы «ZD» («Ноль дефектов»), автором которой является Ф. Кросби, основным отличием которой является направление усилий на предупреждение возникновения дефектов, а не на минимизацию их количества. В этот же период Т. Оно внедряет на предприятиях Тойоты производственную систему – бережливое производство. В это время известна его работа «Производственная система Тойоты».
1980–е гг. – настоящее время	Формирование теории «Шесть сигм» на предприятиях Motorola со второй половины 80–х гг., основой которой является улучшение выходов каждого процесса и минимизация отклонений. Разработка и внедрение международных стандартов ИСО, которые выполняют задачу стандартизации в области управления качеством.

Примечание – источник: собственная разработка

Формирование концепции управления качеством было начато в 20–х годах XX столетия. Первоначально основные положения теории были направлены на статистическое снижение количества отклонений производственного процесса, приводящим к появлению дефектов продукции. Теоретические положения в области управления качеством ориентировались непосредственно на само качество продукции. Однако уже в трудах В. Шухарта и Э. Деминга начинает формироваться представление о том, что отклонение, приводящее к дефектам продукции, является результатом действий всей системы со всеми ее взаимосвязями и процессами, а не отдельных его частей [1]. Таким образом, ученые впервые акцентируют внимание на качестве процессов в организации и управлении этими процессами. Они также выделяют общие причины, связанные со всей системой производственных процессов предприятия, и специфические причины изменчивости продукции, связанные с отдельными частями процесса, машиной или оператором. Главным аспектом развития теории на данном этапе является именно контроль качества продукции.

В 1951 году Дж. Джуран в своей работе «Справочник по управлению качеством» впервые ввел термин «управление качеством» и обосновал переход от контроля качества к управлению им. Он разработал так называемую «спираль качества», которая представляет собой вневременную пространственную модель, описывающую все стадии работ по непрерывному управлению качеством, [2]. Дж. Джураном также разработана концепция ежегодного улучшения качества (англ. AQI – Annual Quality Improvement), в рамках которой он сосредотачивает внимание на стратегическом управлении, более высокой конкурентоспособности и долгосрочных результатах [3].

В 1951 году А. Фейгенбаум в своей работе «Контроль комплексного качества» сформулировал концепцию всеобщего управления качеством (англ. TQC – Total quality control), ключевым положением которой является идея о том, что управление качеством должно затрагивать все стадии управления процесса создания продукции и все уровни управленческой иерархии предприятия. Для того, чтобы управление качеством было эффективным его надо планировать еще на ранних стадиях производственного процесса. Требования к качеству должны быть установлены в технологических регламентах предприятия.

В 1960–х гг. Ф. Кросби формирует концепцию «ноль дефектов» и разрабатывает четырнадцать принципов, определяющих последовательность действий, необходимых для обеспечения качества. В своих трудах автор занимался изучением стоимостной оценки качества. Он сформулировал вывод о том, что потребителю приходится платить не за качество, а за его отсутствие. В книге «Качество – бесплатно» автор доказывает повышение качества одновременно приводит и к повышению производительности, так как одновременно снижаются различные статьи затрат, связанные с выявлением дефектов и переработкой дефектной продукции [4].

В этот же период Т. Оно сформировал теорию бережливого производства, истоком которой послужили мероприятия по улучшению производственных процессов на предприятиях Тойоты. В данном случае производственный процесс был построен на принципе «точно вовремя». Концептуальной основой для разработки новой производственной системы стала идея максимального исключения потерь [5]. Теория бережливого производства рассматривается как совокупность методов и технологий создания высокоэффективной производственной системы. Она предполагает увеличение скорости и эффективности процесса с целью увеличения эффективности для потребителя.

В 80–х гг. XX столетия происходит формирование теории шести сигм, которая представляет собой подход совершенствования производства посредством поиска и исключения причин ошибок или дефектов в производственных процессах путем сосредоточения на важных для потребителя параметрах. Теория шести сигм основывается на следующих положениях: ориентация на ключевые процессы, стратегические цели и потребительские требования; ответственность за проекты лежит на топ–менеджерах; в начале производства должны быть заданы приемлемые количественные ориентиры производства; профессиональная подготовка персонала; привлечение экспертов по качеству; установление и совершенствование динамичных целей [6].

В настоящее время положения различных концепций и теорий управления качеством нашли свое выражение в различных международных и национальных стандартах качества, содержащих требования к системе управления и подробные рекомендации по обеспечению качества продукции. В частности в Республике Беларусь наибольшее распространение получили стандарты ИСО серии 9001, на долю которых приходится 65 % в структуре сертифицированных систем менеджмента. Сегодня наличие системы менеджмента качества является конкурентным преимуществом любого предприятия как на внутреннем, так и на внешнем рынке – особенно для предприятий экспортеров, действующих на внешних рынках.

Список использованных источников:

1. Нодельман, В. А. Развитие теории управления комплексным качеством (TQM) / В. А. Нодельман // Вестник СПбГУ. сер. 8. 2004. – вып. 2 (№ 16);
2. Juran's quality handbook / Joseph M. Juran, co–editor–in–chief, A. Blanton Godfrey, co–editor–in–chief. – 5th ed. ;
3. Лapidус, В. А. Всеобщее качество (TQM) в российских компаниях / В. А. Лapidус // Гос. ун–т управления; Нац. фонд подготовки кадров. — М.: ОАО «Типография «Новости», 2000;
4. Crosby Ph. B. Quality is Free. N.Y.: Mentor, 1980;
5. Оно, Т. Производственная система Тойоты: уходя от массового производства / Т. Оно. М.: Издательство ИКСИ, 2012;
6. Шевцов, В. Концепция «Шесть сигм» и опыт обеспечения качества полевых работ в растениеводстве // Актуальные вопросы современной науки, 2012. – Том. №22. – С.46–51.

УДК 17.222

МЕТАМОВА ЯК ФОРМА ВЕРБАЛЬНОГО ДІЛОВОГО СПІЛКУВАННЯ

Л.М. Потапюк¹, І.П. Потапюк²

¹Луцький національний технічний університет, potapiuk_l@bigmir.net

²Полтавська державна аграрна академія, radost3s@bigmir.net

У сучасному суспільстві робота з інформацією стає важливим змістом професійної діяльності, в якій фахівець виступає не тільки як споживач інформації, але і як активний учасник інформаційного процесу в цілому.

А отже, все більше потрібен фахівець з високим рівнем інформаційної культури, який компетентний щодо особливостей документальних потоків, може орієнтуватися в різних джерелах інформації, систематизувати, інтерпретувати інформацію та обмінюватися нею.

Саме у процесі спілкування відбувається контакт керівника з підлеглими, колегами, партнерами, споживачами. Завдяки спілкуванню з'ясовуються управлінські проблеми, накопичується й усвідомлюється інформація, необхідна для вирішення проблемного питання. Одночасно у ході спілкування здійснюється вплив керівника на підлеглого для того, щоб досягнути необхідних змін. Окрім того, від володіння методами професійного спілкування часто залежить результат ділових переговорів з партнерами, інвесторами, представниками владних структур, ділових кіл, різних за-

кладів та організацій. Отже, без перебільшення можна сказати, що ділове спілкування є чи не найважливішою сферою діяльності в управлінні [2].

У практичній діяльності існують різноманітні форми спілкування (ділові бесіди, ділові переговори, наради, ділове листування, організаційно-технічне спілкування (персональний комп'ютер, факс) і т. д.) і діловій людині необхідно знати специфічні особливості цих форм, володіти методикою їх підготовки та поведінки.

Власне ділова розмова складається з таких 5 фаз, як початок бесіди (налагодження контакту); постановка проблеми та передача інформації; аргументування висунутих положень; прийняття рішення, фіксація домовленості; завершення контакту.

Невербальна поведінка особистості є багатофункціональною. Так, вона створює образ партнера по спілкуванню; визначає взаємини партнерів по спілкуванню, формує ці відносини; виступає індикатором актуальних психічних станів особистості; постає в ролі уточнення, підсилює емоційну насиченість сказаного; підтримує оптимальний рівень психологічної близькості; виступає в якості показника статусно-рольових відносин.

Етикет – складна система знаків, що вказують в процесі спілкування на ставлення до іншої людини, до співрозмовника, на його оцінку і оцінку себе самого, на своє ставлення щодо співрозмовника. Мовний етикет вербально обслуговує етикет поведінки і включає в себе як широку сферу стереотипів спілкування, які застосовуються у різних ситуаціях, так і вузьку сферу стереотипів в межах звернення і залучення уваги, вітання, прохання, пропозиції і т. д.

Якою б важливою не була невербальна складова спілкування, словесна складова спілкування також має суттєве значення. Те, що висловлює співрозмовник, і всі його думки – мають суттєву різницю. Під час аналізу комунікації в діловому спілкуванні застосовується поняття «метамова». Тому для успішного ведення переговорів важливо знати, що існує метамова, тобто слова і фрази, які дозволяють дізнатися про справжні думки і почуття співрозмовника. У метамові виражається прихований сенс того, що говориться вголос. Як і мова тіла, метамова ґрунтується на інтуїції, передчутті, «шостому чутті». Ця частина ділового спілкування менш формалізована, проте досить велика кількість фраз і слів в цій мові є «типовими». Більшість виразів легко розпізнаються і використовуються людьми, однак свідомо інтерпретуються тільки кілька метавиразів для того, щоб розкрити істинний сенс висловлювання.

Так, дві малознайомі людини починають розмову як ритуал, з малозначимих фраз, питань, кліше і стверджень. Це дає співрозмовникам час, впродовж якого вони зможуть оцінити один одного, зрозуміти, чи буде встановлений між ними зв'язок. Типова розмова починається із привітання «Як справи?», за яким іде кліше «Нормально». Найзручнішим для прощання є кліше «Побачимося». Коли співрозмовник говорить нам: «Було приємно побачитись», це обов'язково означає, що він збирається підтримувати з Вами стосунки в майбутньому. Тому, розуміючи метамову, дуже легко вловити подібні тонкощі.

Отже, метамова – це мова, яка змінює істинний зміст вираженого звичайною мовою. Метамова використовується як в побутовому, так і в діловому спілкуванні.

Наприклад, поширеними словами в розмові є «розумієте», «ну, ви розумієте». Це спосіб сказати «Я знаю, що висловлююся не дуже зрозуміло, але Ви досить мудра людина, щоб зрозуміти, що я маю на увазі». Фразу «Ну, ...» – часто свого роду вибачення за те, що співрозмовник не може підібрати правильного слова [1, 4].

Метамова виконує в діловій комунікації певні функції. Перш за все, вона пом'якшує «словесні удари», які завдають співрозмовники один одному, дозволяє маніпулювати співрозмовником, досягати поставленої мети і, не завдаючи йому образ, проявляти свої емоції.

А. Гарнер і А. Піз зазначали, що якщо прибрати всі метавирази з нашої повсякденної та ділової розмови, то бесіда стане короткою, різкою і виключно смисловою. Співрозмовники почнуть здаватися один одному грубими, жорстокими і неуважними. Наприклад, за перепрошувальним виразом «Я хочу подумати», найчастіше приховується різка відповідь «я НЕ хочу про це думати». Або навіть просто «НІ!», яке нелегко озвучити своєму співрозмовникові.

У діловому спілкуванні слід звертати особливу увагу на метавирази, які сигналізують про те, що співрозмовник прагне приховати правду або бажає спрямувати бесіду в неправильне русло.

Слова «чесно кажучи», «на правду» або «якщо бути щирим» відразу ж дають зрозуміти, що співрозмовник далеко не так відвертий, чесний і щирий, як він стверджує. Деякі люди несвідомо розшифровують ці слова й інтуїтивно відчують, що співрозмовник намагається їх ошукати. Наприклад, фразу «Чесно кажучи, це найкраще з того, що я можу Вам запропонувати» потрібно розуміти, як «Це, звичайно, не найкраща пропозиція, але, можливо, Ви все ж таки повірите» [3].

Також варто зазначити, що багато людей мають погану звичку використовувати подібні слова. Вони часто передують дійсно чесним пропозиціям, а в результаті домагаються зворотного ефекту – до їхніх слів ставляться з недовірою. Тому, у діловому спілкуванні потрібно здійснювати постійний самоконтроль за вживанням метаслів.

Маніпулятивна метамова відображає наміри співрозмовника підштовхнути Вас до думки або дії, якої від Вас вимагають: «Ви так не думаєте?», «Відчуваєте?», «Чи не так?». У таких випадках мають на увазі однозначну стверджувальну відповідь, що дозволяє тому, хто запитує, маніпулювати своїм співрозмовником.

Коли ділові люди проводять переговори або ділові зустрічі, метамова використовується ними в повній мірі. Наприклад, «Я не вважаю, що ви повинні це зробити» означає «Зробіть це!». «Бізнес є бізнес» – спроба виправдати свої неетичні дії або подібні вчинки когось іншого. Коли співрозмовник говорить, що у нього «діловий підхід», це означає, що він збирається «вичавити» з Вас все, що можливо [3].

Таким чином, успішність фахівців залежить не тільки від якості оволодіння ними сучасними управлінськими знаннями, умінням мислити і діяти в системі управління, а й значною мірою від рівня сформованості їх культури, зокрема оволодіння культурою ділового спілкування, важливою складовою якого є метамова, тобто мова, схована в звичайній розмові. Якщо ж забрати з нашої мови всі метавирази, то розмова стане короткою, різкою і виключно змістовною. Ми будемо здаватися один одному грубими, жорсткими і неухважними. Метамова «пом'якшує удари», які ми завдаємо один одному, дозволяє нам маніпулювати співрозмовником, досягати своєї мети, і не наносячи образ своєму співрозмовнику проявляти свої емоції.

Список використаних джерел:

1. Введенская Л.А. Деловая риторика: учеб. пособие для вузов / Л.А. Введенская, Л.Г. Павлова. – М.: МарТ, 2004. – 512 с.
2. Деревянкин Е.В. Деловое общение: учебное пособие / Е.В. Деревянкин. – Екатеринбург: Изд-во Урал ун-та, 2015. – 48 с.
3. Етика ділового спілкування: [навч. посіб.] / Т.Б. Гриценко, Т.Д. Іщенко, Т.Ф. Мельничук. – К.: Центр учбової літератури, 2007. – 344 с.
4. Росс Джордж. Переговоры в стиле Трампа. Победа в любой сделке / Д. Росс; [пер. с англ. Е. Колотвина]. – СПб.: Питер, 2009. – 364 с.

УДК 332.1(985)

АГЕНТСТВО РЕГИОНАЛЬНОГО РАЗВИТИЯ – КЛЮЧЕВОЕ ЗВЕНО В УПРАВЛЕНИИ РЕГИОНА

О.П. Советникова

Витебский государственный технологический университет, sovetnikova@bk.ru

Современный этап развития национальной экономики связан с преобразованиями экономических комплексов и структуры экономик регионов Республики Беларусь.

Региональная политика в любой стране имеет свои особенности, обусловленные конкретными обстоятельствами формирования и развития хозяйственного комплекса. Этим объясняется невозможность автоматического перенесения опыта одной страны в другую. Однако изучение и понимание закономерностей регулирования региональной экономики и создание специализированных учреждений в других странах позволяет глубже и яснее понимать процессы, происходящие в Беларуси.

Одним из основных условий устойчивого развития региона является активизация инновационно – инвестиционной деятельности, включая создание специализированных профессиональных организаций — агентств регионального развития. Агентства регионального развития — это институциональные структуры, деятельность которых направлена на активизацию функционирования экономики региона, обеспечения его комплексности и сбалансированности с целью роста уровня жизни населения региона.

Агентство регионального развития является инструментом объединения усилий местной власти, бизнеса и общественных организаций для придания развитию территории устойчивого характера, как правило, на основе специальной стратегии, программы или концепции, направленной на

достижение определенных целей не только экономического, но и социального характера. Агентство берет на себя функции по разработке такой стратегии, согласованию интересов всех участвующих сторон, созданию условий для стратегического развития, мониторинга и координации деятельности участников. Особое внимание уделяется вопросам продвижения инвестиционного потенциала региона и поддержке инвестиционных проектов, отвечающих стратегическим приоритетам территории [1].

Основной задачей агентства является мобилизация внутренних ресурсов и создание условий для стимулирования динамичного регионального и отраслевого развития. Агентство регионально-го развития способно обеспечить:

- развитие деловой и социальной инфраструктуры;
- привлечение иностранных инвестиций;
- создание новых рабочих мест;
- эффективное использование природного и человеческого потенциала;
- развитие малого и среднего бизнеса;
- снижение уровня бедности и повышение качества жизни.

Потребность в создании агентства регионального развития существует как в экономически развитых, так и в развивающихся странах.

Например, агентство регионального управления в Финляндии обеспечивает правоприменение, управление и осуществляет контрольные функции в области законодательства Финляндии. Агентство начало свою деятельность с 1 января 2010 года.

За каждым агентством регионального управления закреплена конкретная область, которая включает одну или более провинций. В сферу их ответственности входят основные социальные услуги, правовая защита и разрешения, защита труда, природоохранные разрешения, аварийно-спасательная служба и обеспечение готовности к ЧС, а также полиция. Агентств всего семь, к одному из которых приравнивается и Государственное агентство Аландских островов [2].

Факторы внешней и внутренней среды влияют на успешную деятельность агентства регионального развития конкретного региона: выбор организационной формы агентства; способ его финансирования; характер решаемых задач; уровень благосостояния; институциональная среда, структура производства и другие.

Агентства должны решать задачу обеспечения взаимодействия органов власти, бизнеса и общественных организаций в регионе, стать центром институционального экспериментирования, быть информационным центром для бизнеса и правительств, консультационным центром, а также центром регионального прогнозирования и планирования.

Цель создания агентства в регионе Беларуси – усилить коммуникацию между общественностью и представителями местного самоуправления, привлечь граждан к процессам принятия решений, способствовать прозрачности и публичности деятельности органов власти.

Основной задачей агентства регионального развития является мобилизация внутренних ресурсов и создание условий для стимулирования динамичного регионального и отраслевого развития.

Таким образом, создание агентства регионального развития будет взаимодействовать с малым и средним бизнесом, с органами местного управления, с научными организациями и ВУЗами, международными организациями.

Агентство регионального развития позволит обеспечить: развитие деловой и социальной инфраструктуры; привлечение иностранных инвестиций; координирование и реализацию пилотных проектов по стимулированию развития экономики и повышения конкурентоспособности периферийных и депрессивных районов области; создание новых рабочих мест; развитие системы государственно-частного партнерства на региональном уровне; эффективное использование природного и человеческого потенциала; развитие малого и среднего бизнеса; снижение уровня бедности и повышение качества жизни; помочь начинающим в создании своего бизнеса воплощать стартапы и т.д.

Список использованных источников:

1. Finance and Governance of Regional Development Agencies // Department for Business Innovation & Skills [Электронный ресурс]. – Режим доступа: <http://webarchive.nationalarchives.gov.uk/20110119234202/www.bis.gov.uk/policies/regional-economic-development/englands-regional-development-agencies/finance-and-governance>. – Дата доступа: 14.03.2017.

2. Агентство регионального развития в Финляндии [Электронный ресурс]. – Режим доступа: <https://ru.wikipedia.org/>. – Дата доступа: 17.03.2017.

ЦЕЛЬ И ПОКАЗАТЕЛИ ОЦЕНКИ СТРАТЕГИЧЕСКОЙ КОНКУРЕНТОСПОСОБНОСТИ ПРЕДПРИЯТИЯ

Л.Л. Соловьева¹, В.И. Маргунова²

¹Гомельский государственный технический университет имени П.О.Сухого,
so_lo_vjeva@mail.ru

²Белорусский торгово–экономический университет потребительской кооперации,
val.novak@rambler.ru

В условиях рыночных отношений любое предприятие желает иметь инструмент, который обеспечивал не только стабильное существование, но и рост. В качестве такого инструмента выступает механизм управления конкурентоспособностью предприятия. Основой такого механизма является методика оценки конкурентоспособности предприятия.

К понятию стратегическая конкурентоспособность предприятия лучше всего подходит определение [1,с.22]: конкурентоспособность предприятия – это способность предприятия противостоять внешним воздействиям, добываясь лидерства в соответствии с поставленными стратегическими целями. Цель оценки конкурентоспособности при стратегическом подходе – разработать позиционную стратегию, а результатом является выявление сильных и слабых сторон, конкурентных преимуществ. То есть при оценке стратегической конкурентоспособности выявляется позиция предприятия (лидер, претендент, аутсайдер или др.), формулируются конкурентные преимущества, позволяющие в перспективе удерживать свои позиции, слабые стороны, угрожающие удержанию достигнутого положения. По результатам оценки формируется стратегия предприятия на перспективу.

Механизм управления конкурентоспособности включает анализ факторов, определяющих конкурентоспособность предприятия на конкретном рынке; формирование системы показателей, по которым будет проводиться оценка; обоснование выбора метода оценки конкурентоспособности; формирование стратегий повышения уровня конкурентоспособности.

Формирование системы показателей конкурентоспособности зависит от выбранного метода оценки. В работе [2] Воронов Д.С. достаточно хорошо систематизировал методы оценки конкурентоспособности предприятия. Дополним эту классификацию необходимыми для оценки показателями:

1) Продуктовые методы используют единственный показатель – конкурентоспособность выпускаемой продукции.

2) Матричные методы – показатели используются в зависимости от вида матрицы (например, БКГ – темп роста рынка и относительная доля рынка, в многофакторных матрицах GE и Shell – система индикаторов «Привлекательность рынка» – «Конкурентная позиция»).

3) Операционные методы. Состав и структура оцениваемых показателей и операций существенно варьируются в зависимости от исследуемой отрасли и автора методики. Количество их может достигать нескольких десятков, что увеличивает трудоемкость, но не всегда повышает достоверность полученных результатов.

4) Комбинированные методы – это попытка избавиться от недостатков вышеперечисленных методов.

Таким образом, разные методы предполагают использование от одного показателя до нескольких десятков. И здесь возникает вопрос поиска «золотой середины». Вот такой пример приводит Ж.–Ж. Ламбен. Когда фирма IBM внедряла свой персональный компьютер в Европе, ее конкурентоспособность, по меркам матрицы БКГ, была низка, так как ее доля рынка равнялась нулю. Но многие аналитики, учитывая репутацию фирмы на компьютерном рынке, огромный технологический потенциал, имеющиеся ресурсы и волю к победе, оценивали ее конкурентные возможности как очень высокие [3].

Можно сделать следующий вывод – мало показателей – плохо и очень много показателей тоже плохо. Необходимо найти эту «золотую середину».

Исходя из целей оценки конкурентоспособности, показатели можно разделить на две группы: первая касается положения предприятия на рынке (доля рынка или объем продаж), а вторая будет непосредственно направлена на оценку конкурентных преимуществ.

Теперь перейдем к показателям стратегической конкурентоспособности, указываемых в литературе. Головачев А.С. в своей работе [4] выделяет следующие стратегические индикаторы конку-

рентоспособности: доля рынка; рост продаж, рост чистой прибыли; рост прибыли на акционерный капитал; рентабельность реализованной продукции; рентабельность труда, основных средств, материальных затрат, оборотных средств (в зависимости от вида затратно-емкости предприятия); рентабельность производства. Ламбер Ж. приводит таблицу со следующими индикаторами: относительная доля рынка, издержки, отличительные свойства, степень освоения технологии, метод продаж, известность–имидж [3].

Для повышения достоверности полученных данных для определенной отрасли необходимо провести корреляционно–регрессионный анализ по данным предприятия, где перечисленные индикаторы необходимо скоррелировать с показателем объем продаж на рынке или долей на рынке. В отличие от тактической конкурентоспособности среди индикаторов должны быть показатели, характеризующие динамику, например, рост объема продаж, рост прибыли или рентабельности.

Нами предлагается следующий перечень индикаторов стратегической конкурентоспособности: темп роста объема продаж; имидж; степень покрытия распределительной сети; темп роста прибыли; уникальность и защищенность технологии; уникальность товара. В эту группу могут быть включены дополнительные показатели, отражающие специфику отрасли.

Список использованных источников:

1. Чайникова, Л.Н. Конкурентоспособность предприятия : учеб. пособие / Л.Н. Чайникова, В.Н. Чайников. – Тамбов: Изд-во Тамб. гос. техн. ун-та, 2007. – 192 с.
2. Воронов, Д. С. Динамический подход к оценке конкурентоспособности предприятий // Конкурентоспособность социально–экономических систем: монография / под науч. ред. А.И. Татаркина и В. В. Кривоногова./ Д.С.Воронов. – М.: Экономика, 2014.– С. 371–409.
3. Ламбен, Ж.–Ж. Стратегический маркетинг. Европейская перспектива. Пер. с французского./ Ж.–Ж Ламбен –СПб. : Наука, 1996.– 589 с.
4. Головачев, А.С. Конкурентоспособность организации: учеб. пособие/ А.С. Головачев.– Минск: Выш.шк., 2012.–319с.

УДК 65.014.1:338.48

ФУНКЦІОНАЛЬНЕ ЗАБЕЗПЕЧЕННЯ ІННОВАЦІЙНОЇ ДІЯЛЬНОСТІ ГОТЕЛЬНОГО ПІДПРИЄМСТВА

Л.В. Стрижеус, І.Ф. Лорві, А.О. Тендюк

Луцький національний технічний університет,

liudm.st@gmail.com, iren.lorvi@gmail.com, ten-alla@yandex.ru

Управління інноваційною діяльністю в готельному бізнесі – це складна система, яка визначається особливостями процесу відтворення економічного та соціо–культурного потенціалу та ведення інноваційної діяльності в конкретних умовах господарювання.

Управління інноваційною діяльністю готельного підприємства – це наука, мистецтво та досвід [1]. Його слід розглядати як діяльність, яка передбачає здійснення певних функцій: планування (обґрунтування та вибір основних напрямів інноваційної діяльності відповідно до прийнятих прогнозів та цілей розвитку, потенційних можливостей, інноваційного потенціалу підприємства, попиту ринку), організування (забезпечення виконання планових завдань і об'єднання працівників, які спільно реалізують інноваційні плани, програми, проекти на основі відповідних правил і процедур), мотивації (спонукання працівників до зацікавленості у результатах своєї праці зі створення та реалізації інновацій), контролю (перевірка організації інноваційного процесу, плану виконання створення новинок та реалізації інновацій), орієнтуючись на них, здійснюється діяльність відповідних підрозділів [2].

Спираючись на думку авторів [2–8], які детально вивчали функції менеджменту, а також досліджували інноваційну діяльність на підприємстві, приходимо до висновку, що в сучасних умовах ефективність діяльності підприємств визначається за рахунок наявних інноваційних технологій та інноваційної діяльності загалом. Саме тому особливе значення для підвищення рівня функціонального забезпечення управлінською діяльністю підприємств готельного бізнесу набувають функції планування, організації, мотивації та контролю. Їх можна також тлумачити як логічно пов'язані етапи, які проходить підприємство в управлінні інноваційною діяльністю, спрямовані на досягнення поставленої перед підприємством мети.

Планування в готельному підприємстві виступає основою для прийняття інноваційних управ-

лінських рішень і являє собою управлінську діяльність, яка передбачає визначення цілей і завдань управління інноваційною діяльністю, а також розробку шляхів реалізації планів для досягнення поставлених цілей інноваційного розвитку підприємства. Воно охоплює весь комплекс заходів як з розроблення планових завдань в інноваційному процесі, так і з упровадження їх практично [8].

Функція організації забезпечує раціональне поєднання в просторі та часі всіх елементів інноваційного процесу, дає можливість найефективніше виконувати планові завдання та визначати умови, у яких вони будуть виконуватись. Вона передбачає реалізацію класичних завдань цієї функції, а саме: формування організаційної структури управління підприємством, розподіл функціональних обов'язків усіх її представників та налагодження взаємозв'язків між виділеними складовими [8].

Функція мотивації є одним із найсуттєвіших важелів зростання ефективності надання готельних послуг. Мотивація являє собою напрям управлінської діяльності, що передбачає процес впливу суб'єкта інноваційної діяльності на об'єкт з метою досягнення цілей інноваційного розвитку підприємства; представляє собою сукупність рушійних сил, що стимулюють суб'єктів інноваційної управлінської діяльності та кожного окремо до активної участі в ній.

Функція контролю в готельному підприємстві дозволяє виявити вузькі місця на підприємстві, прийняти відповідні управлінські коригуючі рішення. Це дозволить здійснити управлінські дії для уникнення кризових ситуацій та створити умови для реалізації програм і планів підприємства.

У цілому ж, застосування інноваційних процесів у діяльності закладів готельного господарства підвищує організаційно-технічний рівень виробництва, якість продукції та послуг, знижує енерго- та капіталовитрати, покращує умови відпочинку споживачів та праці персоналу [9].

Аналіз та оцінка функціонального забезпечення управління інноваційною діяльністю готельного підприємства дасть змогу виявити «вузькі місця» в управлінській діяльності, оцінити ступінь реалізації кожної з функцій, наочно побачити відхилення за окремим напрямками, оцінити їх складність та ефективність.

Таким чином, досліджені вище функції менеджменту: планування, організація, мотивація, контроль займають одне з центральних місць в управлінській інноваційній діяльності готелів, утворюють весь процес управління та визначають стійкий склад специфічних видів управлінської діяльності, що характеризуються однорідністю цілей, дій чи об'єктів їх застосування.

Список використаних джерел:

1. Колінко Н.О. Управління інноваційною діяльністю як основа якісних зрушень / Н.О. Колінко // Вісник Національного університету «Львівська політехніка». – Львів, 2011.– №12.– С.43.
2. Микитюк П.П. Інноваційна діяльність: навч. посіб. [для студ. вищ. навч. закл.] / П. П. Микитюк, Б. Г. Сенін. – К.: Центр навчальної літератури, 2009. – 392 с.
3. Дудар Т.Г. Інноваційний менеджмент: навч. посіб. / Т.Г. Дудар, В.В. Мельниченко. – К. : Центр навчальної літератури, 2009. – 256 с.
4. Волков О.І. Економіка та організація інноваційної діяльності: Підручник (третє видання). / О.І. Волков, М.П. Денисенко, А.П. Гречан та ін. – К. : Центр навчальної літератури, 2007. – 662 с.
5. Стадник В.В. Інноваційний менеджмент: навч. посіб. / В.В. Стадник, М.А. Йохна. – К.: Академвидав, 2006. – 464 с. (Альма-матер).
6. Рудь Н.Т. Економіка і організація інноваційної діяльності: навч. посіб. / Н.Т. Рудь – Луцьк: РВВЛДТУ, 2007. – 476 с.
7. Кузьмін О.Є. Основи менеджменту: підручник / О.Є. Кузьмін, О.Г. Мельник.. – К.: "Академ-видав", 2003. – 415 с. (Альма-матер).
8. Захарченко В. І. Інноваційний менеджмент : теорія і практика в умовах трансформації економіки. Навч. посіб. / В. І. Захарченко, Н. М. Корсікова, М. М. Меркулов. – К. : Центр Учбової літератури, 2012. – 448 с. [Електронний ресурс] Режим доступу: http://pidruchniki.ws/15350325/ekonomika/innovatsiyniy_menedzhment_-_zaharchenko_vi.
9. Кононенко Т.П. Напрями розвитку інноваційних процесів у закладах ресторанного господарства / Т.П.Кононенко, А.І. Усіна // Тези доповідей міжнародної науково-практичної конференції «Прогресивна техніка та технології харчових виробництв, ресторанного та готельного господарств і торгівлі. Економічна стратегія і перспективи розвитку сфери торгівлі та послуг». 18 жовтня 2012 р., м. Харків. – Ч.1. – С.259–260.

ОБУЧЕНИЕ ПЕРСОНАЛА И ДРУГИЕ СПОСОБЫ СТИМУЛИРОВАНИЯ СОТРУДНИКОВ

С.Г. Счастный

Полесский государственный университет, 3468088@rambler.ru

Капитал компании измеряется не только деньгами. Персонал – это ценный ресурс и для получения прибыли современные компании так же должны вкладывать развитие и обучение сотрудников. На современном рынке труда многие компании сталкиваются с проблемой дефицита квалифицированных кадров, что приводит к пониманию необходимости поиска новых путей управления персоналом, в том числе его мотивации.

Большинство компаний используют материальную мотивацию. Но квалифицированные сотрудники хотят получать больше чем просто возможность удовлетворения базовых потребностей. Для многих сотрудников так же важна, самореализация. К тому же в период кризиса и сами компании предпочитают искать способы нематериальной мотивации персонала.

Нельзя назвать эффективной систему работы с персоналом, если она не включает в себя и материальную и нематериальную мотивацию. К тому же комплексный подход позволяет не только привлекать сотрудников для работы в компании, но и удерживать их.

Отличным способом нематериальной мотивации для сотрудников может выступать обучение (тренинги, семинары, мастер–классы, программы повышения квалификации). Обучать персонал выгодно, именно сотрудники приносят предприятию прибыль, а обученные и эффективно работающие сотрудники повышают эффективность работы предприятия в целом. К тому же если предприятие использует прогрессивную систему оплаты труда (премии, бонусы, процент от сделки) то каждый сотрудник будет рад обучению, которое в конечном итоге поможет ему зарабатывать больше. Важный момент это создание микроклимата на предприятии, который будет мотивировать сотрудников на постоянное развитие и обучение, корпоративная культура, которую поддерживают и соблюдают сотрудники. Регулярное обучение персонала позволяет привлекать в компании талантливых молодых специалистов, выгодно выделяться на рынке труда и активно развиваться. Причем обучение в компании не должно ограничиваться профессиональными навыками, мы уже говорили о важности микроклимата в коллективе и корпоративной этике. Поэтому взаимопонимание и взаимопомощь в коллективе так же влияет на лояльность персонала и служит дополнительной мотивацией. Этого также можно добиться при помощи обучения, внутрикорпоративных тренингов, включая тимбилдинг.

Современные предприятия начинают понимать, что с персоналом нужно работать над тем, что бы привязывать его к компании. Некоторые приветствуют заключение браков между сотрудниками, многие уделяют внимание грейдированию, как способу мотивации. Грейдирование способствует возможностям непрерывного карьерного роста сотрудника на предприятии, за счет незначительных повышений по службе, которые приносят огромный стимулирующий эффект. Например, стандартная вакансия менеджера на предприятии сейчас может выглядеть, как (стажер, младший менеджер, менеджер, старший менеджер, ведущий менеджер). На ряду с системой грейдирования применяется и новая система начисления заработной платы которая носит название КРІ. Она предназначена для расчет заработной платы на основании эффективности и результативности труда, используя ключевые показатели эффективности работы каждого сотрудника. Применение грейдирования и КРІ – это эффективный способ управления персоналом и отличный пример прозрачной мотивации.

К сожалению не все предприятия понимают важность работы с персоналом. Сотрудникам не уделяют внимание, сотрудников не обучают, у персонала нет возможности для карьерного роста и самореализации, а предприятие руководствуется принципом, незаменимых нет. Более того многие компании используют в качестве мотивации страх (снижение заработной платы, штрафы, увольнения). В современных предприятиях такая практика, безусловно, отсутствует. Международный опыт показывает, что добиться улучшения ситуации можно, в том числе при помощи обучения руководителей, грамотному подбору управленцев и подготовке благодаря внутрикорпоративным мероприятиям и корпоративной культуре в целом.

Если материальная мотивация ограничивается финансовыми выплатами, то среди нематериальной мотивации сотрудников существуют различные виды поощрений. Начиная с устной похвалы, благодарности в присутствии коллег и различных грамот. До применения соревновательного

момента, конкурса за звание «Лучший сотрудник месяца». Причем в современных компаниях данное звание подразумевает собой определенные преимущества, которые получает сотрудник, более комфортные условия труда (удобное кресло, современный ноутбук для работы, использование служебного автомобиля).

Стимулирование персонала является неотъемлемой частью работы руководителей предприятия. Обучая персонал можно добиться высоких результатов работы на всех уровнях. Стимулирование персонала способствует удержанию в компании ключевых сотрудников, формированию корпоративной культуры и положительного морально–психологического климата в коллективе.

УДК 338.242: [338.33: 330.131.7]

ПРИНЯТИЕ УПРАВЛЕНЧЕСКИХ РЕШЕНИЙ ПО АССОРТИМЕНТУ ПРОДУКЦИИ С УЧЁТОМ СТЕПЕНИ РИСКА

Е.Г. Тёсова, Е.Н. Бедретдинова

Бобруйский филиал Белорусского государственного экономического университета,
mashabt@mail.ru

Центральной концепцией маркетинга является понятие взаимовыгодного обмена между производителем и потребителем, поэтому сбыт продукции является важным звеном между её производством, распределением и потреблением. Именно в процессе обмена определяются важность и ценность произведённой продукции для общества и формируются средства для возобновления и осуществления процесса расширенного воспроизводства.

В результате анализа товарного ассортимента ОАО «Бобруйский мясокомбинат», выполненного на основе адаптированной БКГ–матрицы, было выявлено, что половина мясных продуктов находится в квадранте «собаки», что предполагает сокращение их выпуска. На ОАО «Бобруйский мясокомбинат» к «собакам» относятся п/ф мясные натуральные крупнокусковые из говядины «Элитные», котлеты, готовые продукты из мяса птицы, готовые продукты из мяса говядины, фарш, сырокопченые и сыровяленые колбасы, варено–копченые колбасы, полукопченые колбасы, крупнокусковые полуфабрикаты из свинины и говядины, большей частью сосиски – таблица 1.

Таблица 1 – Объём продаж мясных продуктов, вошедших в квадрант «собаки» в натуральном выражении за 2015 год

Наименование	Число вариантов	Объём продаж, тонн	Уд. вес в общем объёме продаж, %
П/ф мясные натуральные крупнокусковые из говядины «Элитные»	8	0,2	0,002
Котлеты	5	5,9	0,1
Готовые продукты из мяса птицы	12	32,9	0,5
Готовые продукты из мяса говядины	7	78,3	1,2
Фарш	22	185,3	2,8
Сырокопченые и сыровяленые колбасы	30	336,5	5,2
Варено–копченые колбасы	17	254,1	3,9
Полукопченые колбасы	20	299,3	4,6
Крупнокусковые полуфабрикаты из свинины и говядины	24	462,2	7,1
Сосиски	19	501,3	7,7
Итого	—	2156,0	33,1

Примечание – Источник: собственная разработка на основе данных предприятия.

Таким образом, удельный вес приведённых в таблице 1 продуктов в общем объёме реализации в 2015 году составил 33,1 %. Наибольший удельный вес среди продуктов, попавших в квадрант «собаки» имеют: сосиски (7,7 %), крупнокусковые полуфабрикаты из свинины и говядины (7,1 %) и сырокопчёные и сыровяленые колбасы (5,2 %).

В таблице 2 представлен расчёт уровня риска производства колбасных изделий и мясных полу-

фабрикатов с помощью метода взвешенных факторов риска.

Таблица 2 — Уровень риска производства колбасных изделий и мясных полуфабрикатов

Факторы риска	Конъюнктурная оценка фактора	Вес фактора (V_i)	Величина риска в баллах (R_i)	Взвешенное значение риска ($V_i \times R_i$)
Доля рынка предприятия	Низкая	0,2	7	1,4
Тенденция и устойчивость спроса	Неустойчивый спад	0,2	8	1,6
Конкурентоспособность товара	Средняя	0,15	5	0,75
Конкуренция	Высокая	0,1	6	0,6
Финансовое состояние предприятия	Удовлетворительное	0,08	4	0,32
Обеспечение сырьём	Нормальное	0,08	3	0,24
Надёжность дистрибьюторов	Достаточная	0,06	3	0,18
Работа маркетинговой службы	Нормальная	0,06	3	0,18
Сбыт и продажа товаров на предприятии	Удовлетворительный	0,04	4	0,16
Имидж предприятия	Выше среднего	0,03	2	0,06
Итого	—	1,0	—	5,49

Примечание — Источник: собственная разработка на основе данных предприятия.

Вес каждого фактора определён в зависимости от значимости данного фактора для оценки риска (общая сумма весовых коэффициентов всех факторов равна 100 %). Величина риска определяется по 10–бальной шкале.

Наиболее важными факторами для оценки уровня риска производства являются:

- доля рынка предприятия (в 2015 году она составила 1,4 %);
- тенденция и устойчивость спроса (по большинству производимых предприятием мясных продуктов наблюдается рост объёма нереализованной продукции);
- конкурентоспособность товара (в 2015 году наблюдалось значительное снижения продаж через фирменный магазин мясокомбината, после появления рядом магазина одного из главных конкурентов предприятия — ОАО «АПФК «Жлобинский мясокомбинат»).

Взвешенное значение риска определено как сумма произведений величины риска на вес фактора и равно 5,49. Чтобы определить зону риска воспользуемся данными таблицы 3.

Производство мясных продуктов находится в зоне повышенного риска, поэтому необходимо учитывать главный негативный фактор — снижение спроса на продукцию. В отношении групп колбасных изделий, попавших в квадрант «собаки», целесообразно применить стратегию сокращения производства, а в рамках альтернативы сокращения — применить переориентацию, т.е. переориентировать часть производственных мощностей на производство новой продукции. В частности возможно применение стратегии горизонтальной диверсификации. Данная стратегия для ОАО «БМК» в условиях современной рыночной конкуренции и потребительской способности будет являться наиболее эффективным инструментом для управления рисками, т.к. позволит избежать излишней фокусировки усилий только на одном направлении.

Таблица 3 — Шкала уровня риска

Баллы	Зоны риска
менее 1	Минимальная
от 1 до 2,5	Ниже среднего
от 2,5 до 4	Средняя
от 4 до 5,5	Выше среднего
от 5,5 до 7	Критическая
свыше 7	Недопустимая

Примечание — Источник: собственная разработка.

Еще одним управленческим решением по ассортименту продукции с учетом риска для ОАО «Бобруйский мясокомбинат» будет целесообразным выход на новый для него сегмент рынка — производство мясного детского питания. Целесообразность данного управленческого решения будет иметь не только социально-экономическое значение для данной промышленной организации, но и для общества, так как в настоящее время проводимая в стране социальная политика направлена на повышение рождаемости, и при условии высокого качества, которое способен обеспечить ОАО «БМК», новый продукт будет пользоваться спросом, а позитивный имидж предприятия позволит повысить лояльность потребителей или перепозиционировать ее.

Список использованных источников:

1 Сайт ОАО «Бобруйский мясокомбинат» // [Электронный ресурс]. — Режим доступа: <http://bobrmk.by/>. — Дата доступа: 02.03.2017.

УДК 004.02

**АВТОМАТИЗАЦИЯ ОЦЕНКИ ЭКОНОМИЧЕСКОЙ ЭФФЕКТИВНОСТИ
ТЕХНИЧЕСКОГО ПЕРЕВООРУЖЕНИЯ ПРЕДПРИЯТИЯ**

К.А. Токменинов, В.А. Широченко, А.С. Жабыко
Белорусско-Российский университет, shirsvet@tut.by

Техническое перевооружение — это комплекс мероприятий по повышению технико-экономического уровня отдельных производств, цехов и участков на основе внедрения передовой техники и технологий, механизации и автоматизации производства, модернизации и замены устаревшего и физически изношенного оборудования новым и более производительным [1].

Целью технического перевооружения действующих предприятий являются:

- 1) повышение производительности труда на производстве;
- 2) ликвидация на предприятиях (организациях) ручного и, прежде всего, тяжелого физического труда;
- 3) устранение узких мест как в основном производстве, так и во вспомогательных службах предприятий;
- 4) повышение качества выпускаемой продукции и услуг [2].

Многие динамично развивающиеся предприятия постоянно совершенствуют основные фонды, что требует технико-экономического обоснования проектов по внедрению нового оборудования на предприятия. Процесс определения экономической эффективности вложения средств в техническое перевооружение предприятия является трудоемким и требует больших затрат временных ресурсов специалистов.

Управление временными ресурсами специалиста — один из ключевых вопросов комплексного управления любым предприятием. Инструменты, позволяющие автоматизировать задачи управления, учета и анализа в соответствии с требованиями законодательства пользуются все большим спросом со стороны небольших фирм, а также крупных холдингов.

В связи с этим процесс обоснования эффективности инвестиционных проектов целесообразно автоматизировать, что позволит сократить затраты времени на оценку эффективности вложения средств в тот или иной проект по внедрению нового оборудования.

Сегодня на российском рынке существует около десятка компьютерных программ для расчета и сравнительного анализа инвестиционных проектов. Среди них можно назвать «Project Expert», «Инвестор», «Альт-Инвест», FOCCAL, «ТЭО-ИНВЕСТ».

Основные требования, которые предъявляются к компьютерным программам такого класса:

- 1) проводить ретроспективный анализ финансово-хозяйственной деятельности с целью определения наиболее слабых мест в деятельности различных подразделений предприятия;
- 2) проводить всесторонний анализ бизнес-плана инвестиционного проекта и обосновывать наиболее эффективные управленческие решения;
- 3) проводить технико-экономическое обоснование кредитования в случае привлечения внешних источников финансирования;
- 4) оценивать влияние внешних факторов и внутренних параметров производства на общую эффективность проекта;
- 5) проводить сравнительную оценку для отбора наиболее перспективного варианта проекта;

- 6) быстро выполнять все рутинные вычислительные операции;
- 7) на основании расчета и анализа подготавливать документацию по проекту для представления ее потенциальному инвестору или кредитору [3].

Во многих программах при оценке экономической эффективности возникает неудобство учета доли рынка, занимаемой конкурентами, цен предприятий, выпускающих аналогичную продукцию, недостаточной визуализации получаемых результатов.

Для устранения этих недостатков разработан программный продукт, позволяющий проводить оценку экономической эффективности инвестиционных проектов, используя как точечные, так и интервальные оценки. Так, например, для расчета точки безубыточности в программном продукте задается минимальное и максимальное значения рыночных цен, постоянных и переменных издержек производства. Такое представление результатов позволяет пользователю на графике безубыточного объема производства наблюдать не одну точку, а совокупность возможных решений.

Информационно-аналитическая система разработана на языке VBA. Выбор данного языка программирования обоснован тем, что на предприятиях данные хранятся в MS Office. Выбор в пользу использования MS Access определяется возможностью одновременной работы с данными нескольких пользователей. Удобство ввода данных достигается путем создания форм.

Если предприятие принимает решение о выпуске нескольких продуктов на данном оборудовании, то необходимо определить оптимальное соотношение объемов производства. Для этого в программном продукте используются игровые методы, результатом которых является процентное соотношение объемов планируемой к выпуску продукции. При этом учитываются конкурентные стратегии предприятий, выпускающих аналогичную продукцию.

Список использованных источников:

1. Техническое перевооружение [электронный ресурс] // Galika [портал], 2017. URL: <http://galika.ru/engineering/vnedrenie-cad-cam-sistem> (дата обращения 19.03.2017)
2. Роль капитального строительства в инвестиционном процессе [электронный ресурс] // Электронная скан-библиотека [портал], 2005–2017. URL: <http://bookdata.org/construction/investments10/economics02.php> (дата обращения 19.03.2017)
3. Обзор программных продуктов для расчета инвестиционных проектов [электронный ресурс] // Корпоративный менеджмент [портал], 1998–2017. URL: <http://www.cfin.ru/software/invest/kozlov.shtml> (дата обращения 19.03.2017)

УДК 316.354+37.014.6

УПРАВЛЕНИЕ КАЧЕСТВОМ В ВУЗЕ НА ОСНОВЕ МОНИТОРИНГА УДОВЛЕТВОРЕННОСТИ ПОТРЕБИТЕЛЕЙ ОБРАЗОВАТЕЛЬНЫМИ УСЛУГАМИ

Ю.А. Федосова

Гродненский государственный университет имени Янки Купалы, fedosova_julia@grsu.by

Удовлетворенность потребителей вуза образовательными услугами является доминирующим показателем, характеризующим качество образовательного процесса. Изучение потребителей образовательных услуг, их потребностей и ожиданий позволяет высшему учебному заведению выстраивать, налаживать и развивать эффективные отношения с ними, что в свою очередь, создает предпосылки повышения конкурентоспособности вуза на рынке образовательных услуг. Установление долгосрочных доверительных отношений с потребителями способствует формированию базы лояльных, т.е. приверженных вузу, потребителей. Кроме того, благодаря длительным взаимоотношениям с потребителями у вуза формируется положительный имидж, поэтому, целесообразным видится идентифицировать имеющихся и потенциальных потребителей. Исследования удовлетворенности различных групп, заинтересованных в деятельности вуза, являются одним из важнейших источников информации для принятия управленческих решений.

Под системой потребительского мониторинга понимается постоянное отслеживание состояния удовлетворенности потребителей образовательных услуг, соизмерение полученных результатов с требованиями и ожиданиями, выявление тенденций их изменений с целью принятия управленческих решений. При этом понятие мониторинга рассматривается как более широкая категория, чем контроль, поскольку мониторинг включает в себя и аналитику, и диагноз, и прогноз тенденций, и корректировку развития образовательных программ [1, с. 63].

В качестве объектов потребительского мониторинга могут выступать как внутренние потребители (абитуриенты, студенты, выпускники, преподаватели, сотрудники учреждений высшего образования), так и внешние (родители / законные представители, наниматели). На основе анализа внешней и внутренней среды вуза, потребителями образовательных услуг учреждений высшего образования можно определить следующие целевые группы, которые дифференцируются на категории потребителей [2, с. 277–278]:

- абитуриенты, которые проходят тестирование по желанию без выдачи сертификатов, индивидуальные консультации по результатам тестирования, индивидуальные и групповые профориентационные консультации, тренинги;
- родители или законные представители, оказывающие влияние на выбор учреждения образования и специальности, а также способствующие обеспечению платных образовательных услуг.
- обучающиеся (студенты дневной формы обучения, студенты заочной формы обучения, выпускники, магистранты, аспиранты), непосредственно участвующие в образовательном процессе и способные оценивать качество образовательных услуг;
- наниматели – промышленные предприятия и предприятия сферы услуг, которые являются потребителями продукции – выпускников учреждений высшего образования;
- молодые специалисты – выпускники, дневного отделения учреждений высшего образования, трудоустроившиеся в год окончания и работающие по специальности, указанной в дипломе, не более двух лет со дня трудоустройства.

Мониторинг оценки удовлетворенности потребителей – систематическая и регулярная комплексная процедура, ориентированная на решение основной задачи университета по обеспечению и повышению качества образовательных услуг посредством системы взаимодействия вуза с различными группами потребителей. Это обратная связь, интегрирующая результаты исследований потребителей образовательных услуг университета.

Цель исследований по оценке удовлетворенности – изучение уровня удовлетворенности потребителей качеством предоставления услуг учреждения высшего образования. Задачи исследования: изучение сложившихся представлений потребителей об учреждении образования; анализ информированности потребителей образовательных услуг о различных сторонах жизни учреждения образования; оценка потребителями различных сторон образовательной среды и организации образовательного процесса; оценка потребителями материально–технической оснащенности учреждения образования; определение степени удовлетворенности организацией научно–исследовательской работы в учреждении образования.

Оценка удовлетворенности потребителей учреждения высшего образования позволяет [3, с. 346]: обеспечить полноту объективных данных для анализа системы менеджмента качества и принятия обоснованных управленческих решений по улучшению; повысить качество образовательных, научных, хозяйственных и иных услуг; повысить степень взаимодействия между университетом и потребителями услуг; расширить рынок экспорта образовательных услуг; повысить рейтинг, имидж университета у потенциальных потребителей, нанимателей и партнеров; продемонстрировать постоянное улучшение и соответствие университета требованиям потребителей, надежности и стабильности, а также стремления предвосхитить требования и ожидания потребителей (реальных и потенциальных, внешних и внутренних).

Оценка удовлетворенности потребителей образовательных услуг состоит из этапов:

- планирование работ по оценке удовлетворенности потребителей;
- определение показателей/критериев, методов, источников, периодичности оценки удовлетворенности потребителей;
- разработка и валидация анкет оценки удовлетворенности соответствующих категорий потребителей;
- сбор и анализ информации об удовлетворенности потребителей;
- оценка степени удовлетворенности потребителей различными аспектами работы вуза по результатам анкетирования;
- обработка и анализ результатов оценки;
- формирование планов корректирующих и предупреждающих мероприятий для улучшения качества предоставляемой образовательной услуги.

На этапах исследования деятельности учреждений образования реализуются мероприятия, основанные на информации, полученной при обработке данных методами и средствами анализа, позволяющие с определенной вероятностью устанавливать причинно–следственные связи, прини-

мать достоверные решения для достижения целей учреждения образования, в т.ч. в области качества.

Результаты мониторинга удовлетворенности потребителей образовательными услугами, выводы и рекомендации являются надежной и эффективной базой для руководства, если они будут учитывать всю комплексность и сложность этих процессов и способствовать овладению их объективными закономерностями. В интересах высокой практической эффективности рекомендуется формулирование выводов и рекомендаций для практики вузовского управления.

Результаты исследования используются при разработке и проведении управленческих мероприятий по выработке основных мер разрешения проблемы удовлетворенности потребителей, при разработке и внедрении практических программ совершенствования лояльности потребителей. Использование таких разработанных методик потребительского мониторинга и полученных результатов способствует формированию научно–обоснованной концепции управления качеством образовательных услуг в вузах, совершенствованию политики в области менеджмента качества, а также повышению удовлетворенности всех категории потребителей.

Список использованных источников:

1. Капелюк, З.А. Потребительский мониторинг удовлетворенности качеством образовательных услуг в вузе / З.А. Капелюк, С.С. Донецкая // Стандарты и качество. – 2006. – №1. – С.62–66.
2. Федосова, Ю.А. Система оценки удовлетворенности потребителей учреждения образования «Гродненский государственный университет имени Янки Купаль» / Ю.А. Федосова // Современные технологии образования взрослых : сб. научн. статей / Гродн. гос. ун–т ; Редкол.: Т.А. Бабкина (отв. ред.) [и др.]. – Гродно : ГрГУ, 2011. – 312 с. С.277–280.
3. Исмаилова, Р.Н. Мониторинг удовлетворенности потребителей / Исмаилова Р.Н., Крюкова О.В., Николаева Н.Г., Раков Е.В. // Вестник Казанского технологического университета. – 2014. – Т. 17. – № 13. – С.345–348.

УДК 339.138

ОСЛАБЛЕНИЕ РОЛИ МАРКЕТИНГА В СОВРЕМЕННЫХ УСЛОВИЯХ

Е.В. Хмельницкая

Полесский государственный университет, miskevich.ekaterina@rambler.ru

Об утрате позиций маркетинга и его постепенном превращении в четвертую составляющую комплекса маркетинга — promotion (продвижение) говорят как ведущие специалисты, так и руководители компаний и маркетинговых подразделений [1, 2, 3, 4].

На ослаблении роли маркетинга внутри компании во многом сказывается невозможность измерить маркетинговые показатели. П. Верхоев и П. Лифлэнг эмпирически доказали, что измеримость маркетинговых результатов во многом предопределяет позицию этого департамента внутри организации [5].

Обобщая результаты научных исследований ученых, в том числе Е. Гумессона, О.К. Ойнер, а также делая выводы по результатам опроса экспертов, сформулируем причины неизмеримости маркетинговой деятельности:

- 1) сложность оценки долгосрочных эффектов маркетинговой деятельности;
- 2) трудности в отделении результатов маркетинговой деятельности от результатов работы других подразделений и служб предприятия;
- 3) отсутствие стоимостных измерителей у большинства маркетинговых показателей;
- 4) сложности оценки маркетинговых сетей, отношений и опыта взаимодействия;
- 5) отсутствие четких количественных взаимосвязей между работой персонала маркетинговых служб и прибыльностью компании.

В отношении утраты позиций маркетинга отметим, что она связана не только с трудностями измерения результатов маркетинговой деятельности, при одновременном наличии явных затрат в стоимостном выражении на содержание маркетинговых служб, рекламу, проведение различных мероприятий.

Сужение функций маркетинга происходит по нашему мнению также в связи со стремлением фирм к повышению экономической эффективности. Данная тенденция особо сильно проявила себя во время мирового финансово–экономического кризиса и в посткризисный период. Маркетинг как вид деятельности характерен в основном для фирм, действующих в условиях монополистиче-

ской конкуренции и олигополии (с дифференцированным товаром). Данные типы рыночной структуры в своей деятельности используют приемы неценовой конкурентной борьбы, что диктует необходимость наличия маркетинговых подразделений в их структуре и соответственно влечет дополнительные расходы на оплату труда и финансирование деятельности. Однако, как известно, в условиях монополистической конкуренции цена на товар (P) превышает предельные издержки (MC), кроме этого фирмы в долгосрочном периоде действуют в условиях избыточных производственных мощностей, что приводит к “X-неэффективности”, и влечет за собой чистые потери общества из-за снижения выигрышей потребителя и производителя. Высокие прибыли привлекают в отрасль конкурентов, что снижает спрос на товар отдельной фирмы. Поэтому фактически фирма достигает долгосрочного равновесия на рынке только при наличии нулевой экономической прибыли и при объеме выпуска меньше оптимального (то есть того, при котором мог бы достигаться минимум долгосрочных средних издержек LAC) – рисунок.



Рисунок – Равновесие фирмы в условиях монополистической конкуренции в долгосрочном периоде

Как указывал Э. Чемберлин, избыточные производственные мощности или потеря эффективности – это плата, которую потребители несут за дифференциацию товара и доступность источников снабжения. По величине эффективность монополистической конкуренции не может сравниться с экономической эффективностью в условиях совершенной конкуренции, так как эффективная цена будет всегда выше предельных издержек. Вместе с тем, в условиях кризисных явлений, если рыночный спрос снижается, то падают и цены, соответственно фирмы вынуждены сокращать свои средние издержки. Поскольку разрыв между ценой и предельными издержками снижается, то при этом фирмам приходится отказываться от части затрат на дифференциацию товара, которую обеспечивают маркетинговые службы.

В условиях олигополии с дифференцированным товаром, равновесие фирмы может достигаться на основе “тайного сговора”, что фактически превращает данную структуру в скрытую монополию. В данном случае у фирм не возникает необходимости в дальнейшей дифференциации товара и расходах на маркетинговую деятельность, ввиду наличия неявных договоренностей о разделе рынка. В случае действия фирм на рынке без скрытых договоренностей, фирмы–олигополисты стремятся поддерживать стабильный уровень цен, опасаясь “ценовой войны” при снижении цены на свой товар, либо потери большей части рыночного спроса при повышении цены. Соответственно рост расходов на маркетинговую деятельность при постоянной цене будет сокращать прибыли фирмы, что ей опять невыгодно.

Обобщая изложенное, утрату позиций маркетинга можно объяснить особенностями механизма достижения равновесия на рынке монополистической конкуренции в долгосрочном периоде. Долгосрочное равновесие достигается при нулевой экономической прибыли и избыточных производственных мощностях, что снижает интенсивность конкурентной борьбы в отрасли, так как у новых фирм отсутствуют стимулы для входа на данный рынок, а у присутствующих на рынке фирм – для ухода из него. Соответственно снижается потребность в разработке новых маркетинговых стратегий, и комплексов маркетинга в долгосрочном рыночном периоде, в отличие от краткосроч-

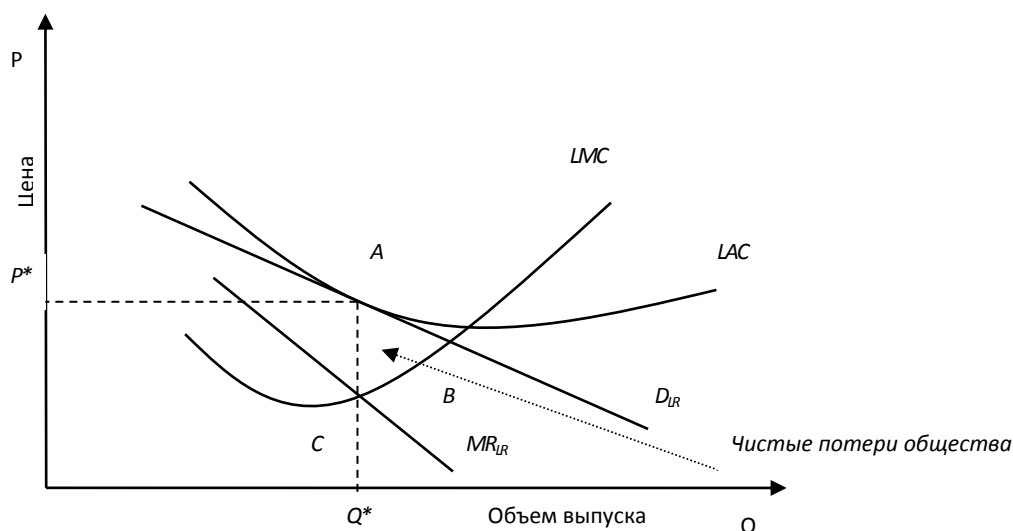
ного периода. В условиях кризисных явлений ослабление позиций маркетинга может усилиться в связи со стремлением некоторых фирм, действующих в условиях монополистической конкуренции, к повышению экономической эффективности. Рост экономической эффективности достигается при условии снижения цены (P) и приближения ее к уровню предельных издержек (MC), что сопряжено с необходимостью сокращения долгосрочных средних издержек фирмы в целом (LAC). В условиях олигополии, в силу её механизма, маркетинговая деятельность фирм не имеет стратегического значения, и важные решения принимают менеджеры.

Список использованных источников:

1. Котлер, Ф. Латеральный маркетинг: технология поиска революционных идей / Ф. Котлер, Ф. Триас де Бес; Пер. с англ. – М.: Альпина Паблишерз, 2010. – 206 с.
2. Ойнер, О.К. Оценка результативности маркетинга: от ресурсной эффективности к интегрированным подходам / О.К. Ойнер // Маркетинг в России и за рубежом. – 2008. – №1. – С. 3–14.
3. Омае, К. Мышление стратега: искусство бизнеса по-японски / К. Омае – М.: Альпина Бизнес Букс, 2007. – 215 с.
4. Kumar, N. Marketing As Strategy: Understanding the CEO's Agenda for Driving Growth and Innovation / N. Kumar. – Harvard Business Review Press, 2004. – 288 p.
5. Verhoef, P. C. Understanding the Marketing Department's Influence Within the Firm / P. C. Verhoef, P. S. Leeflang // Journal of Marketing. – 2009. – Vol. 73, № 2. – P. 14–37.

УДК 658.8

ФОРСАЙТ В МАРКЕТИНГЕ: ПОНЯТИЕ И ПРИМЕНЕНИЕ

О.А. Шавлюга

Полоцкий государственный университет olga.sk.19@mail.ru

Современный маркетинг развивается в рыночных условиях, которые характеризуются высокой степенью конкуренции, ценовыми колебаниями, ограниченностью ресурсов, модификацией потребностей покупателей, а также неопределенностью поведения стейкхолдеров. Именно поэтому, очень важно своевременно прогнозировать возможные варианты развития деятельности предприятия с учётом наступления различных комбинаций факторов. Сегодня эффективным инструментом определения приоритетов развития предприятия является использование форсайта.

Термин форсайт (от англ. Foresight – “видение будущего”) означает сценарное прогнозирование социально–экономического развития и возможные варианты развития экономики, промышленности, общества, культуры в долгосрочной перспективе (от 10 до 25 лет).

Целью форсайта является активное формирование наиболее предпочтительных сценариев будущего и определение стратегий его достижения. Форсайт как процесс основывается на общесистемных принципах, соблюдение которых выступает необходимым условием получения качественных результатов. К таким принципам относятся: объективность и адекватность; системность и комплексность; альтернативность и непротиворечивость; непрерывность.[1, с.33]

Форсайт всегда подразумевает участие многих экспертов из различных сфер деятельности, в той или иной степени связанных с его тематикой. Основой для оценки вариантов будущего являются экспертные оценки. В каждом из форсайт–проектов применяется комбинация различных методов, таких как: экспертные панели, критические технологии, метод Дельфи, мозговой штурм; сценарное моделирование; технологические дорожные карты и др.

Форсайт лучше всего согласуется с технологией сценарного моделирования, так как исходит из вариантов возможного будущего, которые могут наступить при выполнении определенных условий: правильного определения сценариев развития, достижения согласованности по выбору того или иного желательного сценария, принятых мер по его реализации. [2, с.9–10]

Сценарное моделирование в маркетинге необходимо для выяснения тенденций развития маркетингового поведения и формирования различных планов – сценариев маркетинга. При этом в качестве основных направлений сценарного моделирования могут выступать: исследования рыночной конъюнктуры, изучение тенденций появления и развития новых товаров и технологий, анализ и прогнозирование рыночных цен, исследование покупательского поведения, прогнозирование сбыта, разработка инновационных типов продвижения товаров. Каждый план – сценарий маркетинга есть модель того, как различные элементы комплекса маркетинга и внешней среды могут взаимодействовать при определенных условиях. При этом целесообразно разрабатывать не один, а

несколько планов – сценариев маркетинга, с помощью которых возможно своевременно реагировать на мировые тенденции в экономике, учитывать ситуацию на внутреннем и внешнем рынке, моделировать поведение стейкхолдеров, повысить конкурентоспособность предприятия. После проведения исследований был сформирован состав факторов (таблица 1), которые необходимо учитывать при разработке плана–сценария маркетинга:

- ✓ факторы внешней среды (факторы, которые сложно контролировать, а возможно только к ним адаптироваться);
- ✓ факторы внутренней среды (факторы, которые находятся под управлением и контролем предприятия);
- ✓ специфические факторы (факторы, которые связаны непосредственно с процессом разработки планов– сценариев маркетинга).

Таблица – Факторы, влияющие на разработку плана–сценария маркетинга

Факторы внутренней среды	Факторы внешней среды	Специфические факторы
финансовое положение предприятия	поведение стейкхолдеров	цель разработки плана – сценария маркетинга
применяемые технологии производства	изменение вкусов и предпочтений потребителей	квалификация и опыт разработчика сценариев
использование инноваций	состояние спроса и предложения	достоверность результатов маркетингового анализа
обеспеченность ресурсами	стабильность политической сферы	доступность информации для разработки плана – сценария маркетинга
наличие высококвалифицированных маркетологов	состояние экономики	методы получения и обработки информации
личность и стиль работы руководителя	социально–демографические факторы	время, необходимое для разработки плана–сценария маркетинга

Источник: собственная разработка

Таким образом, использование форсайта в маркетинге позволит: создавать альтернативные направления будущего развития маркетинга на предприятии; формировать планы–сценарии маркетинга, наиболее соответствующие условиям деятельности предприятия и его возможностям; установить долгосрочные взаимосвязи между участниками форсайта; разрабатывать комплекс практических мер по достижению выбранных ориентиров маркетинговой деятельности.

Список использованных источников:

1. Гончаров В.В. Исследования по технологическому предвидению. Зачем они необходимы Республике Беларусь? / В. В. Гончаров, А. В. Марков, А. А. Успенский. – Минск, 2009. – 81 с.
2. Соколов А.В. Форсайт: взгляд в будущее/А.В.Соколов//Форсайт.–2007. – №1.Том.1.– С.8–15.

УДК 004.02

**АВТОМАТИЗАЦИЯ ПРОЦЕССОВ ПРИНЯТИЯ РЕШЕНИЙ С ПОМОЩЬЮ
ИНФОРМАЦИОННО–АНАЛИТИЧЕСКОЙ СИСТЕМЫ НА ООО «МАШИНА–ТСТ»**

В.А. Широченко, А.И. Седляр

Белорусско–Российский университет, shirsvet@tut.by

ООО «Машина–ТСТ» является одним из ведущих производителей технического текстиля на постсоветском пространстве. Основным направлением производственной программы предприятия на сегодняшний день является производство широкого спектра геосинтетических материалов по самой современной европейской технологии.

Руководство предприятия для выбора направления развития рассматривает большое количество проектов. В связи с этим возникает сложность при принятии решений, связанная с ограниченностью временных и инвестиционных ресурсов. Главной задачей является эффективное использование собственных ресурсов и оптимизация управления инвестиционной деятельностью.

На рынке программных продуктов существует широкий спектр программ, которые могут помочь автоматизировать процесс принятия решений. К примеру, Project Expert, Energy Invest, Prime Expert, Business Objects. Вместе с тем использование таких продуктов часто затруднительно для пользователя ввиду следующих причин:

- они требуют тщательной настройки;
- визуализация результатов не всегда понятна или вовсе отсутствует;
- нельзя добавлять дополнительные ресурсы для более детального анализа (отсутствие возможности модульного обновления);
- затруднительно оценивать и сопоставлять большое количество проектов.

Во время принятия решений возникает необходимость структурирования информации и рассмотрения её с той точки зрения, которая существенна в текущий момент времени. Такую задачу можно решить, используя информационно-аналитические системы (ИАС). Информационная система позволяет извлечь из огромного массива информации только ту, которая необходима для принятия решения.

Создание информационной системы по принятию управленческих решений является важным элементом процесса оптимизации управления инвестиционным проектированием. Для того, чтобы руководители высшего звена имели возможность принимать максимально обоснованные решения в условиях временных ограничений и быстроизменяющихся рыночных условиях, разработан продукт, который обладает рядом преимуществ по сравнению с имеющимися программами.

Основу информационного обеспечения системы составляют следующие данные предприятия: нормы расхода материалов; постоянные и переменные издержки производства; величина производственной мощности; потребность в основном и оборотном капитале; объемы внутреннего (собственный капитал) и внешнего финансирования (заемный капитал). Также имеет значение и внешняя среда предприятия. Важно оценивать поведение конкурентов на рынке и реагировать на сложившуюся ситуацию, изменяя объем производства и ассортиментный перечень выпускаемой продукции.

Выходной информацией для системы является набор стратегий развития предприятия. Каждая стратегия в свою очередь учитывает множество факторов, изменение которых по-разному влияет на конечных результатов.

Всю работу системы принятия решений можно представить в виде пяти основных процессов.

1) Расчёт себестоимости продукта. При этом разработанная ИАС позволяет выбрать вид используемого сырья, поставщика конкретного вида сырья и сразу же оценить, как эти изменения влияют на величину себестоимости рассматриваемого продукта.

2) Построение графика точки безубыточности. Позволяет варьировать объёмом производства и ценой продукта с оперативной оценкой возможной выгоды.

3) Выбор оптимального соотношения объемов выпускаемых видов продукции в процентах. Данная задача может быть решена с использованием игровых методов.

4) Оценка эффективности инвестиционных проектов. Определение чистого дисконтированного дохода, индекса доходности, срока окупаемости, внутренней нормы доходности, показателей финансовой надежности.

5) Выбор оптимальной стратегии направления развития из множества возможных вариантов. Выбор модели управления, т.е. определение вариантов стратегий развития осуществляется в соответствии с финансово-производственной политикой, политикой формирования капитала и его источников, обеспечивающих заданный уровень соотношения их использования и риска.

Основной целью является определение наиболее эффективных проектов, обеспечивающих предприятию выгодное вложение свободных средств. Результаты данной оценки используются менеджерами и руководителями высшего звена для формирования политики и стратегий управления либо их корректировки.

Каждый рассчитанный вариант сохраняется в базе, что позволяет обратиться к нему по необходимости в любой момент. Предусмотрен журнал действий, где отображается информация о том, кем, когда и какие изменения были внесены в данные о проекте. Информационная защита ИАС обеспечивается за счет ограниченного доступа для пользователей, т.е. каждый пользователь может вносить изменения только в те области системы, в которых он имеет полномочия.

Таким образом, автоматизация процессов принятия решений позволит уменьшить количество неточных управленческих решений и ошибок при их реализации, обеспечит целостность и сохранность данных.

АКТУАЛЬНЫЕ ПРОБЛЕМЫ УСТОЙЧИВОГО РАЗВИТИЯ СФЕРЫ ТУРИЗМА И ГОСТЕПРИИМСТВА

УДК 316.72:379.83

ОСНОВНЫЕ ТЕНДЕНЦИИ И ПЕРСПЕКТИВЫ РАЗВИТИЯ ВЪЕЗДНОГО ТУРИЗМА В ГРОДНЕНСКОЙ ОБЛАСТИ

Т.Н. Боярчук

В современных условиях экономического развития туризм рассматривается как одна из наиболее доходных и интенсивно развивающихся отраслей мирового хозяйства, о чем свидетельствует тот факт, что на долю туризма приходится около 10 процентов мирового валового национального продукта.

Въездной туризм (или инкаминг) предусматривает деятельность, связанную с созданием, продвижением и продажей туристического продукта иностранному потребителю. Соответственно, целью въездного туризма является разработка и продвижение национального туристического продукта на зарубежных туристических рынках, связанных с обслуживанием прибывающих иностранных туристов на территории собственного государства.

Въездной туризм – туристическое путешествие иностранных граждан и лиц без гражданства, за исключением постоянно проживающих в Республике Беларусь, в пределах территории Республики Беларусь [2].

Исходя из представленных характеристик и определения, необходимо выделить структуру въездного туризма:

- иностранный турист;
- турпродукт;
- государственно–правовое обеспечение туризма;
- материально–техническая база въездного туризма;
- ресурсы въездного туризма.

Развитие международного въездного туризма, способного оказывать значительное воздействие на экономическую систему принимающей стороны, в настоящее время стало основным направлением внутренней и внешней политики ряда государств, а также гарантом и показателем полноправного включения страны в общемировые экономические отношения. Что на сегодняшний день весьма актуально и для Республики Беларусь, где осуществляется целый ряд мероприятий по развитию основных направлений в развитии въездного туризма.

Важными тенденциями в развитии въездного туризма в Гродненскую область являются не только разнообразные ресурсы, такие как уникальная природа и богатое культурно–историческое прошлое, а также государственная поддержка и реализация трансграничного сотрудничества в рамках осуществления международных проектов, таких как «Неизвестная Европа – развитие туристической инфраструктуры польско–белорусского приграничья в районе Августовского канала и реки Неман», «Коммуникация без границ – создание трансграничной туристско–информационной сети», «Планета идей – трансграничный трансфер знаний в области привлечения инвестиций для развития приграничного туризма» и др.

Данные проекты были реализованы в рамках Программы добрососедства Польша–Беларусь–Украина на 2007–2013 гг., результатом которой стало достижение сотрудничества между польскими, белорусскими и украинскими туристическими предприятиями, развитие туристической инфраструктуры приграничных регионов, а также содействие развитию трансграничного туризма.

Несомненно, перспективным направлением для развития въездного туризма является приграничный туризм, который наиболее активно реализуется на территории Гродненской области. Уникальность данной территории состоит не только в ее географическом положении, но и общими историческими и культурными связями со странами Польши и Литвы. Богатый культурно–исторический, природно–экологический и этнографический потенциал Гродненской области привлекает иностранных туристов не только в рамках культурно–познавательных, оздоровительных, рекреационных, ностальгических туров, но и в реализации делового туризма.

Значительным прорывом в развитии въездного туризма в Гродненской области является введение безвизового режима, который начал действовать в регионе в соответствии с Указом Президента Республики Беларусь № 318 «Об установлении безвизового порядка въезда и выезда иностранных граждан» от 23 августа 2016 г., действие которого утверждено до конца 2017 года с возможностью продления его на неопределенный срок. Данный документ предусматривает безвизовое посещение специального туристско–рекреационного парка «Августовский канал» и прилегающих к нему территорий, в том числе и г. Гродно в туристических целях в течение 5 суток.

Иностранные туристы получили возможность посещать предусмотренную Указом приграничную территорию Гродненской области с 26 октября 2016 года и уже в первые безвизовые дни Гродно посетили 39 иностранцев, в числе которых была официальная делегация Подляского воеводства Польши, а также туристы из Литвы и Испании. Наибольшей популярностью посещение безвизовой зоны Гродненской области пользуются выходные дни, в которые приезжают от 500 до 700 иностранных туристов. Так, в период с 20 по 26 марта 2017 года государственную границу с Республикой Беларусь пересекло 790 человек. В целом, по состоянию на 26 марта 2017 года безвизовым режимом воспользовались 6585 человек[1].

Согласно статистическим данным, предоставленным Управлением спорта и туризма Гродненского облисполкома наибольший поток иностранных туристов приходится на граждан Литвы – около 65 %, 30 % – Польши, оставшиеся 5 % составляют граждане Латвийской Республики и других стран, среди которых отмечены Бельгия, Чехия, Германия, Испания, Франция, Греция, Италия, США, Канада и др. [1]. Несмотря на то, что большинство иностранных туристов граждане приграничных государств – Польши и Литвы, тем не менее, география безвизовых туристов постоянно расширяется и на сегодняшний день это представители 33 как европейских, так и азиатских стран (Ливия, Македония, Индия, Пакистан).

Высокие темпы роста туристического потока обусловлены традиционной привлекательностью Гродненской области для культурно–познавательного, оздоровительного и событийного туризма. Наиболее востребованными у иностранных туристов остаются историко–культурные объекты и достопримечательности города Гродно, Августовский канал, г. Новогрудок и г. Лида, Несвижский дворцово–парковый комплекс и Мирский замок. Таким образом, туристов в регионе привлекают белорусское гостеприимство, культурные и исторические достопримечательности: замки, усадьбы, поместья, культовые сооружения, музеи, а также премьеры спектаклей, художественные выставки. Также иностранные туристы проявляют интерес к белорусским оздоровительным центрам и агроусадьбам.

На сегодняшний день развитие потенциала Беларуси как туристического ресурса, привлекающего иностранных туристов, определяется выгодным географическим положением в центре Европы, благоприятными природно–климатическими условиями, богатым историко–культурным наследием, постоянно возрастающим транзитным положением страны между Западом и Востоком. В целом, технологии въездного туризма в Республике Беларусь соответствуют международным алгоритмам. Отечественные туроператоры разрабатывают национальный туристический продукт и обеспечивают его продвижение на зарубежных рынках. Туристические агентства страны предоставляют весь необходимый перечень услуг по перевозке, размещению, питанию туристов, бронированию мест в гостиницах, а также заказывают экскурсионное обслуживание и предоставляют другие сопутствующие туристические услуги в соответствии с пожеланиями и запросами зарубежных гостей.

Посещение приграничных территорий как жителями соседних государств, так и иностранными туристами из других стран является существенным потенциалом увеличения туристического потока в Республику Беларусь и тем самым дальнейшим развитием внутреннего туризма в регион. Установление безвизового режима посещения специального туристско–рекреационного парка «Августовский канал» призвано способствовать увеличению туристического потока на территорию Гродненской области, трудовой занятости местного населения, привлечению инвестиций в развитие инфраструктуры парка, проведению крупных международных туристических и спортивных мероприятий. Приоритетными направлениями государственного регулирования в сфере туризма являются поддержка и развитие туристической индустрии, международного въездного и внутреннего туризма.

Список использованных источников:

1. Лидяева, Т.А. Несколько недель подряд фиксируются рекорды по посещению иностранными туристами парка «Августовский канал» / Т.А. Лидяева [Электронный ресурс] – 2017. – Режим доступа: <http://www.oblspport.grodno.by> – Дата посещения: 30.03.2017.
2. Сень, В.О. Перспективы въездного туризма в Республике Беларусь / В. О. Сень [Электронный ресурс] – 2017. – Режим доступа: <https://elib.gstu.by/bitstream/handle/220612/> – Дата доступа: 20.02.2017.

УДК 33.330

СИСТЕМА ИНДИКАТОРОВ УСТОЙЧИВОГО РАЗВИТИЯ СФЕРЫ ТУРИЗМА И ГОСТЕПРИИМСТВА КАК ЭЛЕМЕНТ СБАЛАНСИРОВАННОСТИ ЭКОНОМИКИ

А.О. Васильченко

Полесский государственный университет, vasilchenko.2012@inbox.ru

Индикаторы устойчивого развития представляют собой систему показателей, характеризующих состояние, динамику и тенденции экономики, окружающей среды, населения, социальной сферы стран, регионов и мира в целом, в аспекте устойчивого развития.

Впервые о необходимости разработки индикаторов устойчивого развития было сказано в «Повестке дня на 21 век», принятой на Конференции ООН по окружающей среде и развитию в Рио-де-Жанейро в 1992 г. Задача разработки индикаторов устойчивого развития еще далека от решения, однако уже имеются рекомендации по методологии выбора индикаторов для систем разных масштабов: глобального, регионального, национального, локального, отраслевого [2].

Наряду с индикаторами разрабатываются и применяются на практике индексы. Индекс – это агрегированный или взвешенный индикатор, основанный на нескольких других индикаторах или данных. Использование индексов приемлемо там, где хорошо понятны причинно-следственные связи.

Туризм – одна из наиболее динамично развивающихся отраслей мирового хозяйства, является наиболее подверженной влиянию макро- и микроэкономических факторов. Всемирным Советом по устойчивому туризму (GSTC) в 2008 году были разработаны «Глобальные критерии устойчивого развития туризма для дестинаций», которые объединяются в «Глобальные критерии устойчивого туризма».

На уровне государства показатели устойчивого развития туризма закреплены в Государственной программе развития туризма в Республике Беларусь на 2016–2020 гг. «Беларусь гостеприимная», Стратегии устойчивого развития Брестской области на 2016–2025 гг, Национальной стратегии устойчивого социально-экономического развития до 2020 г.

ЮНВТО группирует и отображает индикаторы устойчивого развития следующим образом [1]:

1. Показатели для государственной реализации устойчивого развития:
 - Наличие местной политики по устойчивому развитию в районе;
 - Участие заинтересованных сторон;
 - Наличие реестра мест, представляющих культурную ценность;
 - Наличие реестра мест, представляющих природную ценность;
 - Количество туристских комплексов, имеющих эко-ярлык, или участвующих в программах по управлению природопользованием (EMAS или ISO 1400).
2. Показатели воздействия антропогенной деятельности на окружающую среду:
 - Туристские перевозки (транспортировка до и от места отдыха, внутренние перевозки). В них выделяют следующие: доля «устойчивых» перевозок среди общего количества транспортных перевозок; количество посетителей, прибывающих на короткий срок на км²; передвижение по территории принимающей стороны;
 - Несущая емкость – использование земли, биоразнообразие и туристская деятельность. В рамках этого показателя выделяют следующие: максимальная плотность населения (пик сезона) на км²; спальные места в летних домах (% от общей жилищной емкости; соотношение застроенной территории и природных зон; размер защищенных природных территорий (% от общей территории назначения); развитие различной деятельности в свободное от работы время с использованием большого количества ресурсов; процент береговой линии.

– Использование энергии (доля возобновляемой энергии в общем энергопотреблении (по всей территории назначения, местного производства или импортирования); использование энергии на туристские нужды);

– Использование воды (рациональное использование водных ресурсов; доля домов и сооружений коммунального хозяйства, имеющих доступ к водной очистительной станции);

– Обращение с твердыми отходами (доля твердых отходов, отобранных для переработки; общее количество твердых отходов, вывезенных на мусорную свалку и/или мусоросжигательный завод (в тоннах); ежемесячное производство отходов);

3. Социальный культурный показатель (соотношение служащих, не проживающих в данном месте, к общему количеству работающих в туризме; средняя длительность контрактов для туристского персонала; процент территории, занимаемой служащими, не проживающими в данной местности; количество зарегистрированных краж; соотношение населения (турист/хозяин)).

4. Экономические показатели (сезонные колебания занятости в туристской сфере; сезонные колебания аренды жилья; общая жилищная емкость на представителя местного населения; средняя продолжительность ночевков).

В последние годы благодаря инициативам UNWTO и ряда других международных организаций стали создаваться международные рейтинги по уровню развития туризма. Наибольшее признание получил международный рейтинг под названием «Индекс конкурентоспособности туризма», созданный Центром по глобальной конкурентоспособности и эффективности при Всемирном Экономическом Форуме (г. Давос). В оценке индекса конкурентоспособности туризма используется 75 индикаторов, объединенных в 14 групп, характеризующих различные аспекты развития туризма, в том числе, и социально-экономические [3].

В глобальных системах индикаторов (ЮНВТО, г. Давос) дается наиболее общая схема применения показателей и индикаторов устойчивого развития. Их конкретизация идет на уровне страны и региона в целом. Ввиду ряда особенностей экономического, социального, культурного, экологического и др. характера методология и методика применения индикаторов устойчивого развития также различна.

В качестве целевых показателей и индикаторов развития туризма на постсоветском пространстве используют следующие показатели:

1. Численность граждан, размещенных в коллективных средствах размещения
2. Численность иностранных граждан, размещенных в коллективных средствах размещения.
3. Площадь номерного фонда коллективных средств размещения.
4. Инвестиции в основной капитал средств размещения (гостиницы, места для временного проживания).
5. Количество койко-мест в коллективных средствах размещения
6. Количество лиц, работающих в коллективных средствах размещения
7. Количество лиц, работающих в туристских фирмах
8. Объем платных туристских услуг, оказанных населению
9. Объем платных услуг гостиниц и аналогичных средств размещения
10. Уровень удовлетворенности качеством предоставленных услуг
11. Объем платных услуг, оказанных населению в сфере внутреннего и въездного туризма (включая услуги турфирм, гостиниц и аналогичных средств размещения)
12. Количество средств размещения, классифицированных в соответствии с системой классификации гостиниц и иных средств размещения
13. Количество иностранных граждан, размещенных в коллективных средствах размещения [4].

Однако перечень этих показателей не является исчерпывающим или универсальным.

Таким образом, система индикаторов устойчивого развития не имеет общей методики применения и состава используемых индикаторов. Приняты лишь общие попытки классификации индикаторов, создания методологии применения в общем виде. В свою очередь, для эффективной оценки устойчивого развития туризма в конкретном регионе, необходим глубокий анализ социальных, демографических, географических, экологических, экономических, природно-ресурсных, культурно-исторических показателей развития региона для определения потенциальных точек роста и развития. Следует отметить также, что кроме экономического, экологического, социального и культурно-исторического блока, целесообразно включить блок удовлетворения качеством оказанных услуг. Так как помимо популяризации существующего туристического ресурса, необходимо привлечение к работе квалифицированных сотрудников.

Список использованных источников:

1. Гуляев В.Г. Новые информационные технологии в туризме: Учеб. пособие. – М., 1998.
2. Устойчивое развитие: природа – общество – человек: Материалы международной конференции Т. 2 / Н.П. Тарасова, Е.Б. Кручина // Индексы и индикаторы устойчивого развития – Москва, 2006 – С. 126 – 144.
3. Всемирный экономический форум: рейтинг глобальной конкурентоспособности 2015–2016 г. [Электронный ресурс]. – Режим доступа: <http://gtmarket.ru/news/2015/09/30/7246>. Дата доступа: 19.03.2017.
4. ФЦП: Программа развития внутреннего и въездного туризма РФ 2011–2018 гг. [Электронный ресурс]. – Режим доступа: <http://fcp.economy.gov.ru/> Дата доступа: 19.03.2017.

УДК: 911.3:338.483.11:502/504(476.7)

СОЦИАЛЬНО–ЭКОНОМИЧЕСКИЕ РЕСУРСЫ В РАЗВИТИИ ЭКОЛОГО–ТУРИСТСКОГО ПОТЕНЦИАЛА ПРИПЯТСКОГО ПОЛЕСЬЯ

А.А. Власова

Белорусский государственный университет, marizza_94@mail.ru

Припятское Полесье является уникальным регионом Беларуси, активно вовлеченным в трансграничное сотрудничество, обладающим значительным историко–культурным наследием, наиболее посещаемым иностранными туристами [0].

Согласно данным литературы, регион объединяет три района Брестской области (Лунинецкий, Пинский и Столинский) и четыре района Гомельской области (Житковичский, Мозырский, Наровлянский и Петриковский) [0].

Совокупность приуроченных к рассматриваемой территории возможностей потенциально благоприятна для реализации эколого–туристских программ.

Между тем, научно обоснованные подходы к оценке эколого–туристского потенциала региона в целях развития экотуризма, как перспективного направления туристической Республики Беларусь, до настоящего времени отсутствуют или представлены фрагментарно, что и определило актуальность данного исследования.

Автором были проанализированы социально–экономические ресурсы региона, которые традиционно включают комплекс объектов экскурсионного показа и туристического интереса; гостиниц, агроусадеб и санаторно–курортных учреждений; придорожного сервиса и дорожно–транспортных возможностей.

Следует отметить, что уже в 2011–2014 годах в республике количество социально–экономических объектов туристической индустрии увеличилось на 391 единицу. Так, например, произошли улучшения в состоянии гостиничной базы. Количество санаторно–курортных и оздоровительных организаций увеличилось на 132 объекта. Однако данные ресурсы распределены неравномерно, в местах туристического интереса редко встречаются знаки туристической навигации, отмечается отсутствие развитой, соответствующей мировым стандартам, инфраструктуры туризма (кемпинги, хостелы, объекты питания, придорожного сервиса, пункты по реализации сувенирной продукции и другое); отсутствуют знания по владению иностранным (иностранцами) языками обслуживающего персонала, работающего на объектах туризма.

Особого внимания требует экскурсионная составляющая, которая представлена в виде предметов или явлений, способных нести информативную функцию, таких как памятные места, связанные с историческими событиями в жизни народа, развитием общества и государства; здания и сооружения, мемориальные памятники, связанные с жизнью и деятельностью знаменитых людей, произведения архитектуры и градостроительства, здания культурного назначения и другие постройки; природные объекты – леса, реки, озера, заповедники и заказники и др.; экспозиции государственных и народных музеев картинных галерей, постоянных и временных выставок; памятники археологии – городища, древние стоянки, святилища и др.; памятники искусства – произведения изобразительного, декоративно–прикладного искусства, скульптура, садово–парковое и другое искусство [0, 0].

Припятское Полесье обладает уникальными историко–культурными памятниками. Всего на территории региона насчитывается 240 культурно–исторических памятников, среди которых 46 памятников истории, 79 архитектуры, 115 археологии [0].

Значимым является развитие гостиничной индустрии, как вида экономической деятельности, включающей предоставление гостиничных услуг и организацию, за вознаграждение, краткосрочного проживания в гостиницах, кемпингах, мотелях, школьных и студенческих общежитиях, домах для приезжих и т.д.

На современном этапе наибольший интерес у туристов представляют агроусадьбы. Такие услуги по размещению гостей в слабо затронутых деятельностью человека местах, преимущественно в традиционных сельских домах или современных постройках, которые выполнены в традиционном стиле в регионе оказываются в 74 агроусадьбах. Практически все агроусадьбы располагаются в живописных местах, на берегах рек, озер, каналов, водохранилищ, возле заказников, лесов, рощ и т.д. Основные агроусадьбы сконцентрированы вблизи реки Припять.

В регионе функционируют 25 гостиниц, среди которых доминирует государственная (15 гостиниц) форма собственности. В Припятском Полесье преимущественно функционируют гостиницы без категории. Больше всего гостиничных предприятий сосредоточено в таких городах, как Пинск и Мозырь.

Гостиничная индустрия Припятского Полесья характеризуется недостаточным количеством предоставляемых мест в гостиницах, что влечет за собой отсутствие разнообразия и качества предоставляемых услуг; а также практически полное отсутствие трехзвездочных гостиниц, которые удовлетворяют потребностям иностранных туристов.

Опыт зарубежных стран показывает, что наличие придорожного сервиса определяет привлекательность региона для туристов. В Припятском Полесье имеется более 10 транспортных магистралей и автомобильных дорог, обеспечивающих возможность доступа к экскурсионным объектам, а также средствам размещения туристов.

Для количественной оценки показателей социально-экономической составляющей эколого-туристского потенциала указанного выше региона была предложена балльная оценка для каждого административного района отдельно.

На основе проведенной оценки составлена карта социально-экономических показателей экологического туризма Припятского Полесья и выявлены наиболее благоприятные территории, такие как Пинский, Житковичский и Петриковский районы, которые могут являться "точками роста" региона.

Список использованных источников:

1. Аб статусе гісторыка-культурных каштоўнасцей: Пастанова Савета Міністраў Рэсп. Беларусь ад 14 мая 2007 г. № 578: текст по состоянию на 16 мая 2007 г. – Минск: Консультант Плюс, 2007.
2. Гостиницы: понятие, характеристики, системы классификации [Электронный ресурс]. – 2009 – 2016. – Режим доступа: http://dw6.ru/gostinitsy_ponyatiye_harakteristiki_sistemy_klassifikatsii.html. – Дата доступа: 15.02.2016.
3. Государственная программа «Беларусь гостеприимная» на 2016–2020 годы : утв. постановлением Совета Министров Республики Беларусь от 23 марта 2016 года №232. – Минск: Консультант Плюс, 2016.
4. Дроздов, А.В. Основы экологического туризма: учеб. Пособие / А.В. Дроздов. – М.: Гардарики, 2005. – 271 с.
5. Ильина, Е.Н. Экологический туризм. Туризм и обмены как фактор расширения сотрудничества породненных городов и территорий / Е.Н. Ильина // Сб. докладов Всероссийской научно-практической конференции. – М.: Финансы и статистика. – 2002. – С. 42 – 45.
6. Талай, В.А. Основные направления и перспективы развития туристической отрасли в Республике Беларусь / В.А. Талай, М.В. Пороховская // Учреждение образования «Витебский государственный университет имени П.М. Машерова». – Весник ВДУ. – 2013. – № 5 (77). – С. 89 – 98.
7. Экскурсионные объекты, их классификация. Крите (Спанген Спанген) / Стихи. ру [Электронный ресурс]. – 2000 – 2016. – Режим доступа: <https://www.stihi.ru/2015/05/20/1465>. – Дата доступа: 03.02.2016.

**МЕТОДИЧЕСКИЕ АСПЕКТЫ ФОРМИРОВАНИЯ СИСТЕМЫ ИНДИКАТОРОВ
УСТОЙЧИВОГО РАЗВИТИЯ ТУРИЗМА****Е.А. Гречишкина**

Полесский государственный университет, L_grechishkina@mail.ru

В современном мире сфера туризма занимает важное место, поскольку туризм является источником доходов, катализатором социально-экономического развития, влияет на формирование имиджа страны и регионов, способствует духовному и физическому развитию каждого человека. В последние десятилетия туризм стал одним из самых крупных и быстро растущих секторов экономики в мире. *Согласно данным, представленным Всемирной туристской организацией (ЮНВТО), в 2016 году число международных туристских прибытий увеличилось на 3,9% и составило в общей сложности 1 миллиард 235 млн. Это означает, что по сравнению с 2015 годом в 2015 году примерно на 46 млн. больше туристов совершили путешествия во всем мире [1].*

О высокой значимости устойчивого развития туризма в современном мире свидетельствует тот факт, что Комитет ЮНВТО по статистике и вспомогательному счету туризма объявил о начале осуществления программы, в рамках которой будут приняты меры по разработке статистической основы для оценки устойчивого туризма с учетом экономических, экологических и социальных аспектов и соответствующих пространственных уровней (глобального, национального и субнационального) [2, с. 3]. Кроме того, Генеральная Ассамблея ООН назначила 2017 год Международным годом устойчивого туризма в интересах развития. Международный год должен изучить и выделить роль туризма в следующих пяти ключевых областях: инклюзивный и устойчивый экономический рост; социальная инклюзивность, трудоустройство и сокращение масштабов бедности; эффективное использование ресурсов, охрана окружающей среды и изменение климата; культурные ценности, разнообразие и наследие; взаимопонимание, мир и безопасность [3].

В целях реализации обозначенных задач необходим постоянный мониторинг устойчивого развития туризма как на международном, так и на национальном, региональном, местном уровне, а также на уровне отдельных дестинаций и предприятий туристской индустрии. В связи с этим формирование системы индикаторов устойчивого развития туризма в Беларуси с учетом национальных особенностей является актуальной задачей и определяет цель данного исследования.

Как отмечалось ранее, устойчивое развитие индустрии туризма связано с гармоничным, сбалансированным развитием экономики, социокультурной и природной среды, и является жизненно необходимым [4, с. 197].

Учеными и организациями предлагаются различные методики оценки устойчивого развития туризма. Остановимся на некоторых из них. В соответствии с рекомендациями ЮНВТО для оценки устойчивого развития туристических дестинаций могут использоваться следующие группы индикаторов: благополучие принимающих общин; поддержка культурных ценностей; участие общественности в туристической деятельности; удовлетворение потребностей туристов; здоровье и безопасность; получение экономических выгод от туризма; защита ценных природных ресурсов; управление дефицитными природными ресурсами; ограничение воздействия туристической деятельности; управление туристической активностью; планирование и контроль дестинации; создание продуктов и услуг; устойчивость туристических операций и услуг [5].

В работе [6] авторами предлагаются 5 групп сравнительных индикаторов устойчивого развития туризма: экономические индикаторы, индикаторы туристического удовлетворения, социальные, культурные индикаторы и индикаторы окружающей среды.

Существующие подходы к оценке устойчивого развития туризма нельзя считать универсальными, поскольку для каждого конкретного региона необходима собственная система индикаторов, которая учитывала бы специфические особенности его исторического, ресурсного, географического развития. Данная система должна показать, на каком уровне осуществления туристской деятельности находится дестинация или регион на пути достижения целей устойчивого развития, наиболее важные изменения в развитии туризма, а также выявить существующие проблемы и способствовать эффективному их решению. Для рационального построения системы индикаторов устойчивого развития отбор ключевых индикаторов необходимо осуществлять с учетом определенных критериев. Критерий устойчивого развития туризма можно определить как мерило достижения определенных целей и повышения уровня жизни населения в результате осуществления туристической деятельности. В процессе формирования системы индикаторов устойчивого разви-

тия туризма можно предложить следующие критерии отбора показателей: критерий общих результатов, экономический, социальный, экологический, инновационный и управленческий критерии. При этом индикаторы должны быть измеримыми, релевантными, доступными, достоверными, соответствовать конкретным условиям и целям устойчивого развития туризма.

Методика формирования системы индикаторов устойчивого развития туризма для конкретных дестинаций и регионов должна включать в себя следующие этапы. На подготовительном этапе необходимо создать рабочую группу, ответственную за создание и внедрение системы индикаторов устойчивого развития туризма, а также определить стратегические и тактические цели развития. На этапе разработки необходимо отобрать все индикаторы, которые приемлемы для оценки устойчивого развития туризма в дестинации (регионе) и сгруппировать их по направлениям (экономическое, социальное и экологическое развитие). Далее, из этого перечня необходимо выбрать ключевые индикаторы, которые можно использовать для оценки. Ключевые индикаторы должны отображать наиболее важную информацию для оценки устойчивого развития туризма, при этом их не должно быть слишком много. Для их отбора целесообразным является привлечение экспертов. На следующем этапе осуществляется реализация данной системы индикаторов. Учитывая то, что отобранные индикаторы будут иметь различные размерности и физическое содержание, целесообразным является их преобразование в безразмерную шкалу и определение интегрального показателя устойчивого развития туризма с использованием теории желательности [7, с. 137–140]. Заключительный этап необходим для совершенствования разработанной системы и устранения недоработок.

Таким образом, для осуществления оценки устойчивого развития туризма предлагается методика, которая позволит сформировать систему индикаторов, адаптированную к условиям и целям развития конкретной дестинации или региона. Дальнейшие исследования будут направлены на проведение экспертных оценок для выявления ключевых индикаторов устойчивого развития туризма в Припятском Полесье.

Список использованных источников:

1. Спрос на международный туризм остается прежним, несмотря на трудности [Электронный ресурс]. – Режим доступа: <http://www2.unwto.org/ru/press-release/2017-01-17/spros-na-mezhdunarodnyi-turizm-ostaetsya-prezhnim-nesmotrya-na-trudnosti>. – Дата доступа: 15.03.2017.
2. Доклад Всемирной туристской организации по статистике туризма E/CN.3/2017/17 [Электронный ресурс] / Экономический и социальный совет ООН. Статистическая комиссия. Сорок восьмая сессия. – 14 с. – Режим доступа: <https://unstats.un.org/unsd/statcom/48th-session/documents/2017-17-TourismStats-R.pdf>. – Дата доступа: 15.03.2017.
3. 2017 International Year of Sustainable Tourism for Development [Электронный ресурс] / – Режим доступа: <http://www.tourism4development2017.org/about/>. – Дата доступа: 15.03.2017.
4. Гречишкіна Е.А. Теоретические аспекты устойчивого развития туризма / Е.А. Гречишкіна // Устойчивое развитие экономики: состояние, проблемы, перспективы: сборник трудов X международной научно-практической конференции, УО "Полесский государственный университет", г. Пинск, 4 апреля 2016 г. / Министерство образования Республики Беларусь [и др.]; редкол.: К.К. Шебеко [и др.]. – Пинск: ПолесГУ, 2016. – С. 196–198.
5. Indicators of Sustainable Development for Tourism Destinations: A Guidebook / World Tourism Organization, Madrid, Spain, 2004. – 258 p.
6. Burghelea C., Uzlău C., Ene C.M. Comparative Indicators of Sustainable Tourism / C. Burghelea, C. Uzlău, C. M. Ene // Scientific Papers Series Management, Economic Engineering in Agriculture and Rural Development. – 2016. – Vol. 16, Issue 3. – PP. 77–80.
7. Калінеску Т.В. Інновації у соціально-економічному розвитку підприємств регіону: монографія / Т. В. Калінеску, О. О. Недобега, М. О. Наталенко. – Луганськ: вид-во СНУ ім. В. Даля, 2012. – 272 с.

УДК 330

ТУРИСТИЧЕСКАЯ ДЕЯТЕЛЬНОСТЬ УКРАИНЫ В КОНТЕКСТЕ ТРАНСГРАНИЧНОГО СОТРУДНИЧЕСТВА

О.Н. Зелинская, Н.Н. Галазюк

Луцкий национальный технический университет, zelinska-olga@ukr.net, galazyk-n@ukr.net

Географическое расположение Украины создает благоприятные условия для развития социально-экономических контактов по всему ее периметру. Особенностью нашего государства является ее высокий, по сравнению с другими европейскими странами, «трансграничный потенциал», в

частности это соседство с 7 государствами, 19 пограничных областей, большая протяженность границ. Именно поэтому растет социально-экономическое значение приграничных регионов Украины, которые имеют внешние связи с территориями с другой стороны границы.

По прогнозам специалистов, в третьем тысячелетии туристическая индустрия будет расти быстрыми темпами. И это вполне закономерно, особенно если учесть, что на современном этапе своего развития человеческое общество трансформировалось из общества производительности и благосостояния в «общество свободного времени», поэтому путешествия и туризм для значительного количества жителей нашей планеты стали категориями важными, незаменимыми и необходимыми [1].

Современное развитие туризма, который базируется на следующих основных элементах как массовость, интегрированность, социально-экономический характер, существенно повлиял на динамику рынка туристического потока и обусловил необходимость рассматривать туризм как социально-экономическое явление. Развитие в Украине туристической отрасли, которая успешно интегрировалась в международных туристических взаимоотношений, является одним из ведущих направлений структурной перестройки экономики страны. Благоприятные условия для формирования национального рынка конкурентоспособных туристических услуг должны создаваться государством на основе новых механизмов хозяйствования, в условиях открытой экономики [2, с.131].

Современный этап мировой индустрии туризма характеризуется постоянным ростом объемов путешествий, усиливающейся конкуренцией среди регионов и стран пребывания. При этом Европа остается популярным среди туристов и путешественников регионом. Направленность Украины к интеграции в мировое общество обуславливает проведение ряда мероприятий по расширению трансграничного сотрудничества. Одним из направлений трансграничного сотрудничества является разработка совместных туристических проектов. Трансграничное сотрудничество – это совместные действия, направленные на расширение и углубление экономических, социальных, научно-технических, экологических, культурных и других отношений между территориальными общинами, их представительными органами, местными органами исполнительной власти Украины и территориальными общинами, соответствующими органами власти других государств в пределах компетенции, определенной их национальным законодательством.

Одним из приоритетных направлений повышения эффективности использования туристического потенциала нашего государства является активизация именно трансграничного сотрудничества. Причем предпосылками развития украинско-польского трансграничного сотрудничества в сфере туризма являются: наличие большого количества культурно-исторических памятников, связанных с общим прошлым; возможность привлечения средств из специальных структурных фондов ЕС для развития трансграничного сотрудничества в рамках Программы добрососедства Польша-Беларусь-Украина для реализации совместных трансграничных проектов в различных сферах, в том числе туризме и рекреации; пребывания Польши на втором месте в структуре въездных и выездных туристических потоков.

Вместе с этим, в настоящее время украинско-польское трансграничное сотрудничество в сфере туризма позволяет решить ряд соответствующих проблем:

- стимулирование социально-экономического развития в отсталых регионах, особенно в горных;
- усиление конкурентоспособности на украинском-польском рынке туристических услуг;
- создание наиболее перспективного сектора для размещения свободной рабочей силы, что будет способствовать повышению занятости населения и ликвидации социальной напряженности в обществе;
- избежание многих негативных последствий массового туризма благодаря рациональному использованию природных и культурно-исторических туристических ресурсов;
- совершенствование геопространственной организации пограничной инфраструктуры;
- переоборудование границы по мировым стандартам.

Учитывая существующую природно-ресурсную базу, памятники истории, культуры и архитектуры, этническую самобытность населения, живописные парковые ансамбли и природные ландшафты, наиболее приемлемыми направлениями развития туризма на украинском-польских приграничных территориях являются: рекреационный, культурно-исторический, этнический, сельский и экологический виды туризма.

Развитие этих видов туризма может базироваться на следующих положениях:

- минимизация негативного воздействия туристов на природную среду;
- гармоничное сочетание человека, среды и рекреационной инфраструктуры;

- посещение рекреационных природно–заповедных территорий и объектов;
- научно–познавательное освоение природного разнообразия и потенциала рекреационных территорий;
- гарантия длительного сохранения природных и культурных ресурсов рекреационных территорий [3].

На сегодняшний день существуют некоторые различия в туристическом взаимопосещении между украинско–польскими пограничными территориями. Из польских приграничных регионов в украинские приезжает больше туристов, чем с украинских регионов в польские. По нашему мнению, это связано с такими факторами, как разница в экономическом развитии Польши и Украины, а именно с такими показателями, как высоким уровнем заработной платы в Польше, вступлением Польши в ЕС, что привело к введению визового режима для граждан Украины, которые пересекают украинско–польскую границу.

Кроме этого, интенсивность туристического движения в трансграничном регионе зависит от таких факторов, как организационно–административных, экономических, политических и колеблется годами. В трансграничном регионе развиваются различные формы туризма. Ключевое значение имеет краеведческий, лечебный, образовательный, природный (охота, рыболовство) и бизнес–туризм. Увеличивается количество зарубежных туристических поездок, начинает интенсивнее развиваться сельский (агротуризм), а в Карпатах – активный горный туризм (горнолыжный спорт, пешие, велосипедные и конные походы). В украинской части сохранилось много центров народного искусства, вместе с хорошо развитой инфраструктурой культуры (музеи, театры, филармонии) создает возможности для развития туризма познавательно–культуроведческого характера.

Трансграничное сотрудничество на украинско–польских приграничных территориях в области туризма будет способствовать, прежде всего, повышению имиджа этих приграничных регионов, а также углублению непосредственного партнерства между туристическими предприятиями и организациями как приграничных регионов, так и страны в целом.

Итак, туристическая привлекательность – это существенное преимущество польско–украинского трансграничного региона. Предполагается, что в будущем туристический сектор станет одним из столпов региональной экономики. Создание совместного туристического ассортимента, охватывает различные формы туризма и рекреации, обусловит возможность активизации местных предпринимателей и органов самоуправления, а также позволит осуществить ряд мероприятий научного, учебно–образовательного и маркетингового характера.

Список использованных источников:

1. Биланюк А.П. Современное состояние и перспективы развития международного туризма в украинско–польских отношениях Доступно с http://tourlib.net/statti_ukr/bilanjuk.htm
2. Гонтаржевська Л.И. Рынок туристических услуг в Украине / Л.И. Гонтаржевська. – Д .: Восточный издательский дом, 2008. – 180с.
3. Особенности и перспективы украинского–польского трансграничного сотрудничества: [Электронный ресурс] / доц. И.А. Дубович, магистр Т.П. Василенко; магистр А.В. Вычки – НЛТУ Украины // Научный вестник. – 2005. – вып. 15.7.

УДК 338.486

АНАЛИЗ ИСПОЛЬЗОВАНИЯ РЕСУРСОВ СОЦИАЛЬНЫХ СЕТЕЙ ТУРИСТСКИМИ ПРЕДПРИЯТИЯМИ ГОМЕЛЬСКОГО РЕГИОНА

Е.Н. Карчевская

Гомельский государственный технический университет имени П. О. Сухого,
karchevskaya09@mail.ru

Социальные сети – это эффективные способы продвижения туристских услуг, однако не все турфирмы сегодня используют эту возможность. Одним из эффективных способов взаимодействия туристской организации с потенциальным клиентом является как Интернет в целом, так и социальные сети в частности. В настоящее время туристские компании все чаще для налаживания контакта с клиентами, выбора целевой аудитории прибегают к использованию ресурсов социальных сетей, что положительно влияет на формирование благоприятного имиджа и обеспечивает ей устойчивую рыночную нишу.

В рамках настоящего исследования изучалась степень использования участниками туристского рынка Гомельского региона ресурсов социальных сетей в развитии бизнеса. Анализ проводился с использованием структурного, ресурсного, нормативного и динамического подходов анализа социальных сетей [1, 2], на базе которых была разработана авторская методика. Обработка данных осуществлялась с помощью Microsoft Excel.

Работа осуществлялась в двух направлениях: как с позиций производителей, так и с позиций потребителей услуг. Во-первых, изучались подходы к использованию социальных сетей региональными туристскими предприятиями и степень представления ими в Сети туристского продукта. Во-вторых, исследовалось использование покупателями туристских услуг электронной информации, их приоритеты в выборе поставщика туристских услуг, изучалась потребительская оценка представленной на сайтах информации.

Всего на сегодняшний день 27 туристских фирм Гомельского региона имеют в социальных сетях активный ресурс. Реализация возможностей интернета гомельскими турфирмами представляет собой создание специального корпоративного сайта с информацией об услугах компании, в пределах которого образуются сообщества в социальных сетях. Наиболее предпочитаемые фирмами ресурсы: ВКонтакте и Одноклассники, реже Facebook, Twitter и другие, где представлена информация о турах и местах назначения.

Анализ структуры проводился экспертным методом по следующим компонентам: общий анализ медиаданных (общее впечатление, анализ структуры социальной сети, использование полезных бизнес-приложений); наличие структурных элементов на странице турфирмы в социальной сети и их заполняемость (подписчики, фотоальбомы, видео, ссылки на группы, темы, информация, обсуждения, контакты, публикации, мероприятия, отзывы, твиты, плейлисты и т.д.) [1, 2]. Оценивалась структура по 5-ти балльной психометрической шкале суммарных оценок: от 1 (минимальное заполнение) до 5 (максимально возможное заполнение) по каждому компоненту и по каждой используемой турфирмой социальной сети. Затем выставлялась суммарная оценка одной сети турфирмы (например, оценка фирмы Ким Тур в сети Facebook). После чего находилась средняя оценка использования приемов Интернет-маркетинга турфирмы во всех социальных сетях.

Анализ ресурсного подхода проводился по следующим критериям: качество визуализации социальных сетей; анализ текстовой информации в социальных сетях (разнообразие форм текстовой информации, качество текстовой информации, актуальность информации, достоверность информации, пригодность для широкого круга читателей, привлекательность информации (отметки «понравилось»), популярность информации, объективность информации); активный веб-поиск; использование ссылочного ранжирования (pagerank) (наличие ссылок на посты (сообщения), наличие блогов или статей с новостями, возможность ссылки друг на друга, количество, разнообразие ссылочных данных); возможность интеграции данных, поступающих с датчиков и других социальных сетей; анализ мультимедийной информации сети (качество информации, полезность, актуальность, привлекательность сюжета, использование информации в форме тегирования (растановка тегов, отметок, прикрепление описания различных объектов (картинок, текста, видео и др.) [1, 2]. Оценивались ресурсы социальных сетей также по 5-ти балльной психометрической шкале суммарных оценок: от 1 (полностью не удовлетворен ресурсом) до 5 (максимально удовлетворен).

В динамическом подходе изучалось: смена актуальной информации, положительная динамика подписчиков и прекращение взаимодействия, появление новых ссылок и страниц, стабильность посещений, положительная динамика посещений.

С позиции нормативного подхода рассматривалась степень реализации (оценка в баллах) следующих компонентов: уровень доверия между участниками, нормы, правила и санкции, которые влияют на поведение участников в социальной сети и процессы их взаимодействий корректность информации, соблюдение прав потребителей, отсутствие критики конкурентов, соблюдение корпоративной этики.

Таким образом, использование туристскими предприятиями возможностей социальных сетей является важным показателем. Вместе с тем следует стремиться не к количеству используемых показателей, а к качеству и активности ведения социальной сети. Проведенный анализ показал, что фирмы, работающие через социальные сети, имеют довольно развитую структуру и в целом насыщенные ресурсы, однако динамика работы и взаимодействия с потребителями пока еще весьма слаба.

Основными проблемами использования ресурсов социальных сетей для турфирм являются:

- неумение грамотно использовать социальные сети для развития бизнеса,

- нерегулярное обновление страниц,
- размещение неактуальной информации,
- отсутствие новостной ленты или нерегулярная работа с ней,
- отсутствие мониторинга эффективности работы в социальных сетях,
- не готовность компании выделять средства на продвижение бренда в социальных сетях.

Следовательно, основными способами эффективного продвижения услуг в сети Интернет для гомельских туфirms могут быть:

- создание сообщества или группы в социальной сети;
- создание специального корпоративного ресурса с информацией об услугах компании;
- использование таргетированной рекламы, направленной на конкретных пользователей;
- использование рекламы в приложениях, например в играх;
- регулярное обновление и добавление ссылок и страниц с интересными событиями, новостями и др.;
- активизация целевой аудитории с помощью акций, скидок, конкурсов;
- создание возможности бронировать свои услуги на страницах социальных сетей;
- использование активных пользователей, рассказывающих о компании.

Таким образом, социальные сети могут использоваться в разных целях и разными способами, но, в любом случае, являются эффективным средством продвижения услуги туристского предприятия на рынок.

Пока нельзя сказать, что на региональном туристском рынке произошла революция в пользу электронной коммерции. Однако уже в ближайшее время в условиях постоянного увеличения количества Интернет–пользователей получение финансовых результатов станет действительно возможным. Очевидно, что на туристском рынке вряд ли будут конкурентоспособными компании, игнорирующие Интернет–технологии. Поэтому одним из ключевых факторов успеха туристского предприятия может быть использование Интернет–маркетинга. Качественный Web–ресурс позволяет компании сократить свои издержки за счет уменьшения количества печатных рекламных материалов и экономии времени сотрудников отдела маркетинга и PR. Появляется дополнительный общедоступный источник информации о компании.

Список использованных источников:

1. Батура, Т.В. Методы анализа компьютерных социальных сетей / Т.В. Батура // Вестник НГУ. Серия: Информационные технологии. – 2012. Том 10, выпуск 4. – С. 13 – 28.
2. Чураков, А. Н. Анализ социальных сетей / А.Н. Чураков // СоцИс. – 2001. – № 1. – С. 109 – 121.

УДК 323.15

TRADYCJE WIELU KULTUR NA OBSZARACH WIEJSKICH WOJEWÓDZTWA PODLASKIEGO

D. Kozłowska¹, W. Ryszkowski²

¹Uniwersytet Mikołaja Kopernika, Toruń, Polska

²Akademia Wychowania Fizycznego Józefa Piłsudskiego w Warszawie, Polska

Pojęcie wielokulturowości może być rozpatrywane różnorodnie. Według J. Rokickiego wielokulturowość służy do opisu zjawiska współwystępowania. Struktura etniczno–kulturowa wynika z procesów integracji międzykulturowej społeczeństw o odmiennych wzorach zachowań i wartościach [5, s. 187, za: Rokicki 2006, Sadowski 2008]. Z punktu widzenia polityki, wielokulturowość to przynależność etniczna, religijna z własnymi tradycjami materialnymi i niematerialnymi, która zwykle związana jest z historyczną obecnością różnych wspólnot regionu, a także stosunków społecznych służących promowaniu mniejszości kulturowych [5, za: Pasieka 2013]. W opinii Z. Baumana, wielokulturowość to wartości godne do pielęgnowania w opinii społeczeństw wykształconych i opiniotwórczych [5, za: Bauman 2011]. Warunki polityczne i gospodarcze od zakończenia II wojny światowej, do lat 90–tych XX w. sprawiły, że odmienność częściowo miała charakter ukryty. Dopiero w wolnej Polsce, po 1989r. mniejszości narodowe i etniczne mogły wyraźnie prezentować swoją odmienność, co potwierdzał ówczesny premier Polski: „...Chcielibyśmy, aby czuli się tutaj jak w domu, pielęgnowali swój język, a swoją kulturą wzbogacali naszą wspólnotę” [5, s. 189].

Wraz z pełną aprobatą różnorodności kulturowej, społeczności etniczne i religijne z roku na rok zaczęły być bardziej otwarte na kontakty zewnętrzne. Przy tym, kultywowanie tradycji mniejszości stało się atrakcyjne dla turystów. W ostatnim dziesięcioleciu zauważalne jest powstawanie nowych, tradycyjnych obiektów, które ściągają najwybredniejszych gości. Ta sytuacja ma szczególne znaczenie na terenach przygranicznych, a takim też jest województwo podlaskie, skupiające mozaikę kultur.

Współcześnie, kultywowanie tradycji na obszarach wiejskich wiąże się z prezentacją tradycyjnych urządzeń, strojów, pieśni, tańca regionu; odtwarzaniem scen z życia poprzednich pokoleń poprzez „spektakle”, festyny, inscenizacje z uczestnictwem gości, warsztaty, festiwale folklorystyczne, święta związane ze zbiorami plonów; a też odtwarzaniem nieistniejących osad plemiennych [2]. Święta i uroczystości religijne odbywają się w obiektach stosujących tradycyjne formy budownictwa. W tych też obiektach wykorzystuje się nowoczesne urządzenia i rozwiązania. "Nowoczesność", w tym przypadku może być postrzegana jako sprzeczność z pojęciem tradycji [3], ale też rozumiana jako kreatywność, wdrażanie nowych rozwiązań i upowszechnianie pomysłów [4, s. 34; 1, s. 56]. Łączenie tradycji z nowoczesnością przyciąga szersze grono zainteresowanych odmiennością religijną i kulturową.

Celem publikacji była analiza obiektów oferujących nowoczesne i innowacyjne formy poznania religii, kultury i historii na wsi w województwie podlaskim.

Do realizacji celu postawiono następujące pytania badawcze:

1. Jakie innowacje i nowoczesne rozwiązania stosowane są w obiektach ukierunkowanych na kultywowanie odmienności kulturowej i religijnej?

2. Jakie wspólne cechy posiadają analizowane obiekty?

Do realizacji celu posłużono się metodą monograficzną, obserwacją uczestniczącą (wizyty studyjne w ramach realizacji międzynarodowych projektów UE 2013–2015). Do analizy wybrano 5 obiektów, w których przeważają cechy tradycji, kultury i religii chrześcijańskiej (katolicyzm, prawosławie), tatarskiej, romskiej i żydowskiej w województwie podlaskim.

Z uwagi na obszerną analizę i opisy, na potrzeby niniejszej publikacji ogólnie zaprezentowano następujące obiekty na obszarach wiejskich:

1. Jurta Tatarska, położona we wsi Kruszyniany. W gospodarstwie kultywuje się święta religijne i inne tradycje tatarskie. Bliskość zabytkowego meczetu i mizaru sprzyja bliższemu przyjrzeniu się kulturze. Gospodarstwo zajmuje ok. 10 ha. W gospodarstwie można przenocować, rozsmakować się w kuchni tatarskiej, wziąć udział w inscenizacji świąt, a też zorganizować konferencję i warsztaty.

2. Białostockie Muzeum Wsi, od 09.2016r. Podlaskie Muzeum Kultury Ludowej położone na 27 ha w pobliżu Białegostoku, posiada 30 drewnianych obiektów zabytkowych. Od wielu lat w muzeum prowadzone są inscenizacje świąt wielu kultur, szczególnie tradycji polskich, świąt katolickich, a też romskich. Potomkowie Romów zamieszkują m.in. obszar pobliskiej Sokólszczyzny. W ostatnich latach odbywały się tutaj inscenizacje tradycyjnych świąt i uroczystości romskich (np. wesele cygańskie), co przyciągało ponad 20 tysięcy gości.

3. Dwór Czesława Miłosza, którego istnienie sięga XVII w. położony jest w odległości 8 km od granicy polsko–litewskiej, tuż przy wielokulturowym mieście Sejny. Celem działalności dworu jest przybliżenie kultury i tradycji Żydów, dawniej zamieszkujących województwo podlaskie, w tym Sejneńszczyznę. Dwór to także miejsce działalności artystycznej i edukacyjnej.

4. Skit Ojca Gabriela (Skit Św. Antoniego i Teodozjusza) w Odrynkach położony jest blisko granicy polsko–białoruskiej w otulinie Puszczy Białowieskiej, na terenie podmokłym. Do obiektu prowadzi ponad 800 metrowa kładka ułożona nad bagnem i dwie drogi dojazdowe (nie dostępne w trudnych warunkach pogodowych). Skit (pustelnia) to typowe miejsce modlitwy wyznawców Prawosławia i jedyny tego typu obiekt w Polsce. Ojciec Gabriel–pomysłodawca skitu i doświadczony zielarz oferuje ziołolecznictwo dla różnych wyznawców decydujących się na medycynę naturalną.

5. Skansen Sioło Budy, także położony blisko granicy z Białorusią oferuje możliwości zbliżenia się do kultury wschodniej. Tutaj skoncentrowano się na prezentacji kultury Białorusinów zamieszkujących tereny przygraniczne. W skansenie zlokalizowano oryginalne budynki drewniane z dekorowanymi okiennicami. Prowadzone są imprezy oparte o kulturę białoruską, z poszanowaniem religii, tradycji i obrzędów związanych z Prawosławiem.

Tab. – Nowoczesne i tradycyjne rozwiązania w analizowanych obiektach

Nr	Nazwa obiektu	Jurta Tatarska	Skansen k/Białogost oku	Dworek Mitosza	Skit Odrynki	Skansen Sioło Budy	Suma
	Nowoczesność i tradycyjność						
1.	Nietypowe tradycyjne technologie	tak	tak	tak	tak	tak	5
2.	Tradycyjne budownictwo	tak	tak	tak	tak	tak	5
3.	Organizacja świąt – inscenizacji	tak	tak	tak	tak	tak	5
4.	Organizacja innych tradycyjnych uroczystości	tak	tak	tak	tak	tak	5
5.	Występy, promocja wystawy w kraju i za granicą	tak	tak	tak	tak	tak	5
6.	Inne nowoczesne technologie	tak	tak	tak	tak	–	4
7.	Udział w programach TV i audycjach radiowych	tak	tak	tak	tak	–	4
8.	Nagrywanie programów, filmów	tak	tak	tak	tak	–	4
9.	Warsztaty, szkoły letnie	tak	tak	tak	–	–	3
10.	Tradycyjne posiłki związane z kulturą, regionem	tak	tak	–	–	tak	3
11.	Typowe funkcje sportowo–rekreacyjne	tak	tak	tak	–	–	3
12.	Prestiżowe nagrody	tak	tak	tak	–	–	3
13.	Oferta noclegowa	tak	–	–	–	tak	2
14.	Nowoczesne technologie przygotowania posiłków	tak	–	–	–	tak	2
15.	Gadżety, quizy itp.	–	tak	tak	–	–	2
16.	Biologiczna oczyszczalnia ścieków	tak	–	–	–	–	1
17.	Lecznictwo, profilaktyka zdrowia	–	–	–	tak	–	1

Zródło: opracowanie własne

Podsumowanie i wnioski

Podsumowując, wszystkie analizowane obiekty działają w oparciu tradycję tradycyjne budownictwo i technologie. Organizują święta związane z własną religią, a także prowadzą inscenizacje uroczystości promując obiekt w kraju i za granicą.

Prawie we wszystkich obiektach stosuje się nowoczesne technologie. Właściciele, bądź pracownicy biorą udział w programach telewizyjnych, radiowych i udostępniają obiekt do nagrań programów popularno–naukowych oraz scen do filmów.

W trzech obiektach: prowadzone są warsztaty i szkoły letnie; oferuje się tradycyjne posiłki i możliwość uprawiania sportów rekreacyjnych. W dwóch obiektach można przenocować, zjeść tradycyjne posiłki przygotowane w oparciu o nowoczesne technologie, otrzymać gadżety, rozwiązywać quizy. Oferta lecznictwa występowała jednym obiekcie.

Analizowane obiekty są miejscami kultywowania tradycji i religii. Poznawanie religii mniejszości narodowych i etnicznych poprzez czynne uczestnictwo w uroczystościach i inscenizacjach wśród społeczności odmiennej kulturowo przyczynia się do przełamania barier związanych z różnorodnością. Utworzenie ogólnodostępnego wykazu takich obiektów zapewne spowodowałoby łatwiejszy dostęp do poznania odmienności kulturowej zamieszkującej różne obszary Polski.

Literatura

1. Bieniok H., 2014, Kreatywność jako źródło nowoczesności i rozwoju przedsiębiorstw, Zeszyty Naukowe Politechniki Śląskiej, seria: Organizacja i Zarządzanie, z. 73, Zabrze, s. 47–59.

2. Kozłowska D., Ryszkowski W., Vasilchenko A.O., Nowoczesne rozwiązania w wybranych obiektach turystycznych na obszarach wiejskich północno–wschodniej Polski [w:](red.) M. Biczkowski, R. Rudnicki Społeczno– ekonomiczny wymiar innowacyjności na obszarach wiejskich, STUDIA TOM CLXXXIII, KPZK PAN, W–wa, 2016, s. 171–184.

3. Parzonko A., 2013, Rola doradztwa w upowszechnianiu rozwiązań innowacyjnych w turystyce wiejskiej, [w:] Nuskiewicz K., Roman M., Innowacje w rozwoju turystyki, Wyd. Zespołu Szkół Centrum Kształcenia Rolniczego im. J. Dziubińskiej, Gołdtkowo, s. 69–78.

4. Penc J., 2005, Podstawy nowoczesnego zarządzania. Projektowanie warunków rozwoju i strategii organizacji, Łódź, www.edunice.pl

5. Rajchel D., 2014, Wielokulturowość jako artefakt na przykładzie miasta Łódź, Studia Humanistyczne AGH Tom 13/3, s. 186–197, <http://dx.doi.org/10.7494/human.2014.13.3.185>.

УДК 338. 48 (476)

ИННОВАЦИОННОЕ ПРОДВИЖЕНИЕ ТУРИСТИЧЕСКИХ УСЛУГ В РЕСПУБЛИКЕ БЕЛАРУСЬ

И.Н. Малашук, А.А. Носова

Бобруйский филиал Белорусского государственного экономического университета,
ira.malashuck@yandex.ru, bynastya@tut.by

В условиях постиндустриального общества туризм является одной из ведущих и наиболее динамичных отраслей экономики, и за быстрые темпы он признан экономическим феноменом столетия. Для 38% государств туризм – главный источник дохода, а для 83% стран туризм является одним из пяти основных источников дохода.

Инновации в туризме следует рассматривать как системные мероприятия, имеющие качественную новизну и приводящие к позитивным сдвигам, обеспечивающим устойчивое функционирование и развитие отрасли в регионе.

В современном туризме инновация не является чем-то случайным: внедрение новых технологий, появление новых продуктов является запрограммированным процессом и обязательным условием выживания на рынке. Радикальные изменения стали заметны с появлением новых информационных и коммуникационных технологий (НИКТ), которые оказали громадное воздействие на туристическую отрасль. Становление этих технологий повлияло на появление новых форм производства туристического продукта, а также новых организационных структур туристических предприятий. На сегодняшний день даже страны с давними традициями в туризме сталкиваются с острой необходимостью внедрения новых подходов. Отрасль в целом и туристические предприятия в частности находятся под огромным давлением конкурентной борьбы. Даже традиционные рынки вступили в конкуренцию с вновь открывающимися для туристов.

Говоря о перспективах развития рынка туристических услуг, необходимо подчеркнуть значимость Национальной программы развития туризма на 2006 – 2010, 2011 – 2015 и 2016 – 2020 гг. [1], где значительное внимание уделено инновационным процессам в современной туристической индустрии. В основу формирования концепции развития туризма вошли такие направления, как кадровая политика; научное обеспечение туристической сферы; развитие гостиничного хозяйства; объектов туризма; различных объектов инфраструктуры; совершенствование системы подготовки кадров в сфере туризма; создание конкурентоспособных туров и туристических маршрутов; продвижение национальных туров и экскурсий по Беларуси на мировом и внутреннем туристических рынках; повышение качества туристических и сопутствующих услуг, их реализация по конкурентным ценам, конкурентное продвижение и т.д.

Однако по-прежнему неизменными остаются некоторые факторы, сдерживающие развитие въездного туризма в Республике Беларусь:

- неразвитая туристская инфраструктура, малое количество гостиничных средств размещения туристского класса (двух-, трехзвездочных) с современным уровнем комфорта;
- отсутствие практики создания субъектами хозяйствования Республики Беларусь благоприятных условий для инвестиций в средства размещения туристов и иную туристскую инфраструктуру;
- невысокое качество обслуживания во всех секторах туристской индустрии из-за низкого уровня подготовки кадров и отсутствия опыта в условиях рыночной экономики;
- несоответствие цены и качества размещения в гостиницах.

Претерпел изменение действующий порядок выдачи белорусских виз гражданам иностранных государств, безопасных в миграционном отношении: для граждан 80 стран введен 5-дневный безвизовый режим пребывания в Республике Беларусь, что с момента принятия данного закона имеет положительные результаты: за несколько месяцев нашу страну в безвизовом режиме посетило более пятисот тысяч иностранных граждан. Так наша страна становится более доступной и открытой для иностранных туристов.

Национальное агентство по туризму Республики Беларусь подвело итоги ушедшего года и поделилось планами на 2017-й год. В качестве основных достижений необходимо отметить создание странового сайта Республики Беларусь, съемки промороликов о стране, проведение конкурса «Познай Беларусь», участие в международных туристических выставках. По словам Елены Лихимович, заместителя директора Нацагентства по туризму, в 2016-м году Беларусь была представлена на двух туристических выставках в Москве, выставках в Тель-Авиве, в Пекине, Баку, Тбилиси, Варшаве и Лондоне. На выставке в Тель-Авиве использовался рекламный слоган «Терра инкогнита в центре Европы». Очевидно, что Беларусь уже узнаваема в определенных регионах. В Москве, где Республика Беларусь хорошо известна, на выставке «Турбизнес» выставочный стенд был оформлен в виде вытинанки, внимание посетителей привлекала инсталляция аиста, парившего над экспонентами. Эта же тема была использована и на выставке в Лондоне. Позиционировали Беларусь как страну, в которой можно возродиться, найти новое место своего рождения – посетителям стенда вручали стилизованное свидетельство о рождении в Республике Беларусь. Это был символ отправной точки, после которой стоит посетить страну [2]. Кроме того, в 2016-м году было организовано 10 презентаций Беларуси за рубежом, 5 инфотуров, в которых приняли участие информационные агентства СНГ, СМИ России, туроператоры из ОАЭ, Израиля, России. Итогом пресстур для французских фотографов станет выставка фоторабот о Беларуси в Версале, которая будет организована при поддержке Посольства Республики Беларусь во Франции.

Национальное агентство по туризму Республики Беларусь планирует участие в выставках по MICE-туризму, а также посещение выставок во Франкфурте и Барселоне. Одна из главных новостей – в 2017-м году национальный стенд Беларуси снова появится на международной выставке ITB BERLIN 2017, одной из крупнейших туристических выставок в мире.

Приоритетными направлениями для продвижения белорусского турпродукта будут Россия, Израиль, Прибалтика. Впервые в инфотур в 2017-м приедут представители Канады и США. Ожидает Нацагентство приезда британского журналиста Найджела Робертса, который по итогам поездки подготовит путеводитель по Беларуси.

С целью продвижения туристических услуг за пределы страны создан сайт belarus.travel, на котором создаются страницы для разных целевых аудиторий. Кроме того, Нацагентство обновило сайт belarustourism.by, который рассчитан на профессионалов области туризма.

Также в 2016 г. были сняты новые видеоролики, которые будут демонстрироваться на международных туристических выставках и презентациях за рубежом. Первый ролик «Звыш за чаканне» рассчитан на широкую аудиторию, его продолжительность – 5 минут. Снят студией VARVIS Production. Существуют также короткие 30-секундные тематические версии этого ролика: о людях, природе, истории, военно-историческом туризме и т.д. Второй ролик посвящен религиозному туризму и рассчитан на еврейскую аудиторию – паломников и сторонников ностальгического туризма. Автор ролика – Алексей Ракович.

При этом Национальное агентство по туризму пересмотрело концепцию и дизайн выпускаемой рекламно-печатной продукции. На восьми языках изданы две брошюры: «Найди свою Беларусь» и «100 вещей, которые нужно сделать в Беларуси».

Новое звучание приобретает конкурс «Познай Беларусь». В 2017 г. итоги конкурса будут подведены 8 декабря.

При осуществлении столь интенсивного инновационного продвижения туристических услуг на международный рынок самыми перспективными направлениями развития туризма в Беларуси могут быть MICE, медицинский, гастрономический туризм, направление квест-туров [2].

Анализируя современное состояние инновационного продвижения туристических услуг, необходимо отметить, что имеют место положительные тенденции формирования туристического имиджа страны, при реализации концепции маркетинга в сфере оказания туристических услуг четко прослеживается сбалансированность трех основных факторов: стремление к получению прибыли, учёт покупательских потребностей и интересов общества.

Список использованных источников:

1. Государственная программа развития туризма в Республике Беларусь на 2016–2020 гг. [Электронный ресурс] – Минск, 2016. – Режим доступа: <http://www.tio.by>. – Дата доступа: 26.02.2017.
2. Нацагентство по туризму Беларуси подвело итоги 2016 года. [Электронный ресурс] – Минск, 2017. – Режим доступа: dt.by. – Дата доступа: 26.02.2017.

МЕХАНІЗМИ ЗАБЕЗПЕЧЕННЯ СТАЛОГО РОЗВИТКУ ТУРИСТИЧНОГО ПОТЕНЦІАЛУ РЕГІОНІВ**Л.Ю. Матвійчук, М.І. Лепкий, І.В. Тищук**Луцький національний технічний університет, kalishl.y@gmail.com

Туристичний потенціал є частиною природно–ресурсного потенціалу і визначається як здатність розвіданих та експлуатаційних природних туристичних ресурсів сприяти відтворенню здоров'я людей, їхньому відпочинку, фізичному, інтелектуальному та духовному розвитку. Зважаючи на зазначене, вважаємо за доцільне розглядати процеси використання туристичного потенціалу регіонів на предмет раціональності.

Так, для визначення ключових ознак раціонального використання туристичного потенціалу регіонів виділено критерії раціональності трьох спрямувань. До першої групи запропоновано відносити критерії, які є характерними як для процесу використання, так і для охорони туристично–рекреаційного потенціалу регіонів, а саме: збалансованість, оптимальність, інноваційність, комплексність. До другої групи критеріїв запропоновано відносити ті, що характеризують наявність ознак раціональності, які притаманні процесам використання туристично–рекреаційного потенціалу регіонів, а саме: рентабельність, туристична місткість, конкурентоспроможність, невиснажливість використання туристичних ресурсів. До критеріїв третьої групи, що характеризують раціональну охорону туристичного потенціалу регіонів, запропоновано відносити відтворення, результативність, безпеку та екологічність.

За результатами аналізу доведено, що метою розвитку туризму в Україні є формування механізмів які створюють сприятливе організаційно–правове й економічне середовище, формують конкурентоспроможний на світовому ринку вітчизняний туристичний продукт на основі ефективного використання природного та історико–культурного потенціалу, забезпечення соціально–економічних інтересів і екологічної безпеки України.

На думку Галушкіної Т.П., екологічні проблеми повинні вирішуватися у контексті трансформації ринкових процесів, а ключовою задачею економічної політики в сучасних умовах є поживлення виробництва та інвестицій, виведення народного господарства на траєкторію сталого розвитку, що передбачає реалізацію політики цілеспрямованого сприяння розвитку ефективних вітчизняних виробництв, національного екокапіталу, активної підтримки становлення вітчизняної конкурентоспроможної економічної і екологічнобезпечної системи. Також, за висновками науковця, складними, а часто і суперечливими процесами економічного розвитку є відпрацювання чутливого економічного механізму регулювання [1, с. 60–97].

Зважаючи на те, що безпека використання та охорони туристичного потенціалу регіонів характеризує нижню межу задоволення туристичних потреб, а сталий розвиток – їх верхню межу, доцільним є розгляд процесів використання та охорони туристичних ресурсів через призму критеріїв сталого розвитку [2].

Практичні кроки щодо досягнення еколого–економічної безпеки використання туристично–рекреаційного потенціалу регіону потребують глибокого теоретичного аналізу, осмислення та обґрунтованості суті і змісту цього поняття. У цьому контексті доведено, що еколого–економічна безпека являє собою цілеспрямований комплекс заходів та засобів раціонального використання туристичного потенціалу територій, який характеризується стійкістю до внутрішніх і зовнішніх загроз, а також визначає ступінь захищеності туристично–рекреаційних об'єктів та регіонів від можливих порушень та екологічних ушкоджень [3].

Результати дослідження існуючих механізмів забезпечення еколого–економічної безпеки використання туристичного потенціалу регіонів дозволили виявити і узагальнити сучасні проблеми використання туристичних ресурсів. Зокрема, відсутність кадастру туристичних ресурсів не дозволяє вести на високому рівні їх облік і контроль, що призводить до понаднормового їх використання і як результат – погіршення їх екологічного стану та зниження економічних показників туристичної галузі в регіоні, що негативно впливає на економіку держави в цілому. Іншою проблемою є те, що суб'єкти господарювання в основному зосереджують свою увагу на використанні, а не на охороні туристично–рекреаційного потенціалу регіонів, оскільки охорона належить до затратної діяльності. На жаль, аналіз інвестиційної діяльності туризму свідчить про недостатнє інвестування заходів з охорони туристично–рекреаційного потенціалу регіонів. Низька ефективність механізму використання туристично–рекреаційного потенціалу регіонів зумовлена також недо-

статнім рівнем кадрового забезпечення туристичної галузі. Така ситуація становить загрозу для подальшого розвитку туристичного потенціалу регіонів і вимагає нагальних заходів щодо підвищення рівня раціональності використання туристичних ресурсів. Дослідження засвідчили, що для досягнення зазначених цілей необхідно передбачити таке:

- удосконалити механізм фінансового забезпечення еколого–економічної безпеки використання туристично–рекреаційного потенціалу регіонів;
- провести екологічний аудит туристичних ресурсів;
- стимулювати залучення вітчизняних та іноземних інвестицій у розвиток туристично–рекреаційних територій;
- сформувати єдиний державний кадастр туристичних ресурсів;
- упровадити механізм стимулювання охорони туристично–рекреаційного потенціалу регіонів;
- забезпечити систему контролю за процесами використання та охорони туристичних ресурсів.

Проведені дослідження дозволили сформувати організаційно–економічний механізм сталого розвитку туристичного потенціалу регіону.



Рисунок – Організаційно–економічний механізм сталого розвитку туристичного потенціалу регіону.

Таким чином, доведено, що механізм сталого розвитку туристичного потенціалу регіону є органічною складовою загально–національного економічного механізму та перебуває у взаємодії з іншими економічними механізмами, що регулюють процеси використання туристично–рекреаційного потенціалу регіону. Встановлено, що основними недоліками сучасного механізму використання туристичного потенціалу регіону є неспроможність зацікавити суб’єкти туристичного господарювання у проведенні заходів з раціонального використання, охорони і відтворення туристичних ресурсів.

Список використаних джерел:

1. Проблеми та перспективи розвитку туризму в Україні та світі: управління, технології, моделі [колективна монографія] / за науковою редакцією проф. І. Волошина. – Луцьк: РВВ луцького НТУ, 2015. – 388 с.
2. Сталий розвиток та екологічна безпека суспільства в економічних трансформаціях / [Андреєва Н.М., Бараннік В.О., Белашов Є.В. та ін.]; За науковою редакцією д.е.н., проф. Хлобистова Є.В. /РВПС України, ІПРЕЕД НАН України, СумДУ, ЛНТУ, НДІ СРП. – Сімферополь: Фенікс, 2010. – 582 с.
3. Ткаченко Т. І. Сталий розвиток туризму: теорія, методологія, реалії бізнесу: монографія / Т.І. Ткаченко. – 2-ге вид., випр. та доповн. – К.: Київ. нац. торг.–екон. ун–т, 2009. – 463 с.

БЕЗВИЗОВЫЙ РЕЖИМ ДЛЯ ИНОСТРАННЫХ ТУРИСТОВ КАК ФАКТОР РАЗВИТИЯ ТУРИСТИЧЕСКОГО ПОТЕНЦИАЛА ГРОДНЕНСКОГО РЕГИОНА**Н.А. Панова, Т.Н. Боярчук**

Туристический потенциал Гродненского региона, исходя из множества факторов, имеет большие преимущества в развитии въездного туризма. Особая привлекательность данного региона состоит в богатом культурно–историческом наследии, сохранившемся с эпохи средневековья, а также географическим и приграничным территориальным расположением и тем самым, общностью исторического развития и становления с соседними государствами, такими как Польша и Литва. Тот факт, что территория Гродненской области неоднократно меняла свою государственную принадлежность, находясь в составе Великого княжества Литовского, Короны Польской, Российской империи, а во времена Советского Союза вплоть до начала Второй мировой войны входила в состав Польши, оставили свой след в уникальном культурно–историческом наследии. Несомненно, что в настоящее время общность исторической судьбы привлекает туристов из этих стран для посещения Гродненского региона с целью ощутить и почувствовать себя частью единого целого.

С целью продвижения туристического потенциала и дальнейшего развития въездного туризма в Гродненской области со стороны государства, а также региональных органов власти осуществляется всесторонняя поддержка и проводятся ряд мероприятий. Так, в 23 августа 2016 года был издан Указ Президента Республики Беларусь № 318 «Об установлении безвизового порядка въезда и выезда иностранных граждан», в соответствии с которым у иностранных туристов есть возможность безвизового посещения специального туристско–рекреационного парка «Августовский канал» и прилегающих к нему территорий, в том числе и г. Гродно в туристических целях в течение 5 суток. Данный Указ действует до 31 декабря 2017 года с возможностью продления его на неопределенный срок. Такой порядок предусмотрен для иностранных граждан, пересекающих Государственную границу Беларуси с Польшей через пункты пропуска Лесная (Рудавка) и Брузги (Кузница Белостоцкая), с Литвой через пункты пропуска Привалка (Швяндубре) и Привалка (Райгардас) [1].

Иностранные туристы получили возможность посещать предусмотренную Указом приграничную территорию Гродненской области с 26 октября 2016 года и уже в первые безвизовые дни Гродно посетили 39 иностранцев, в числе которых была официальная делегация Подляского воеводства Польши, а также туристы из Литвы и Испании.

В основном туристы пользуются пунктом пропуска «Привалка–Райгардас» на белорусско–литовской границе, и на сегодняшний день около 65 процентов безвизовых гостей – это граждане Литвы. При этом на государственном и региональном уровнях постоянно проводятся различные мероприятия по достижению трансграничного сотрудничества Беларуси с Польшей. Так, 26 марта 2017 года в Гродно состоялось очередное заседание Подкомиссии Белорусско–Польской Межправительственной координационной комиссии по делам трансграничного сотрудничества по проблемам развития пунктов пропуска и развитию инфраструктуры [3]. Одним из основных вопросов, требующих совместного решения с польской стороной, было изменение вида сообщения пунктов пропуска в районе Августовского канала. В частности, с мая 2017 года предполагается сменить статус речного пункта пропуска Лесная (Рудавка) на пешеходно–речной и велосипедный, что позволит сделать Августовский канал более популярным местом отдыха для зарубежных велосипедистов. Кроме того для дальнейшего развития трансграничного сотрудничества планируется открытие международного автодорожного пункта пропуска Софиево (Липшаны), что существенно сократит расстояние от Августова до Гродно и увеличит количество международных велосипедных маршрутов в районе Августовского канала.

Для дальнейшего развития туристической привлекательности Гродненского региона особая роль отводится зоне Августовского канала, где в настоящее время осуществляется активная работа по продвижению событийного, экологического, спортивного и культурно–познавательного туризма. В частности, для любителей водного туризма проводится Международный водный фестиваль «Неманская весна», праздник белорусской кухни «Пікнік па–беларуску», праздник народного творчества «Августовский канал приглашает друзей», Открытый фестиваль «Августовский канал в культуре трех народов», ряд спортивных мероприятий по ориентированию, веломарафону, пляжному волейболу с участием спортсменов из Польши, Литвы, Латвии, России, Украины и других стран [3].

В связи с открытием нового туристического сезона с 29 апреля по 1 мая 2017 года впервые между Беларусью и Польшей по обе стороны Августовского канала пройдет «Трансграничный пикник», в программе которого открытие новых велосипедных маршрутов и экспозиции музея Августовского канала, фестиваль народных танцев, конкурсы кулинарного мастерства, чемпионаты по спортивно-туристскому многоборью, семейные эстафеты. Данное мероприятие будет способствовать как установлению новых связей и сотрудничеству, так и расширению туристической привлекательности Гродненского региона.

Специальный туристско-рекреационный парк «Августовский канал» включает в себя прилегающие к парку территории Гродненского района (Гожский, Коптевский, Одельский, Подлобенский и Сопоцкинский сельсоветы), а также г. Гродно представляет собой зону безвизового режима для посещения иностранными туристами. Территория парка «Августовский канал» – это уникальный природный комплекс на северо-западе Гродненской области, который простирается вдоль границы, соседствуя на западе с Польшей и на севере – с Литвой. Кроме того, здесь сохранилось большое количество памятников истории и культуры, так в д. Немново – оригинальный Домик смотрителя шлюза, построенный в 1830 году в стиле русский ампир, в поселке Сопоцкин – планировка XVI века, костел Успения Пресвятой Девы Марии и Святого Иосифа Кунцевича, неоготические часовни и самое старое еврейское кладбище (1278 г.), Дворцово-парковый ансамбль Валовичей в д. Святск, построенный по проекту итальянца Джузеппе де Сакко. Также вдоль канала расположены оборонительные доты времен Великой Отечественной войны («линия Молотова») и форты Гродненской крепости, включенные в список историко-культурного наследия Беларуси.

Гродно также привлекает туристов своей уникальностью и неповторимостью культурно-исторического наследия, так как это один из городов, в котором сохранилось большое количество культовых памятников и храмов, нетронутых разрушительной волной идеологии атеизма. Велико архитектурное, в том числе градостроительное, наследие Гродненщины, где на берегах Немана, как ни в одной другой области Беларуси, сохранилось множество произведений монументального зодчества. Памятники архитектуры и достопримечательности Гродненщины занимают значительное место в культурном наследии Беларуси. Наиболее известные из них: Борисоглебская (Коложская) церковь, Фарный костел, Старый и Новый замки в Гродно, монументальные католические монастыри и костелы. Гродно как один из древнейших городов Беларуси привлекает своей стариной и наследием – первая аптека, медицинская академия, ботанический сад и самые старинные башенные часы XVI века из ныне действующих в Европе.

Таким образом, установление безвизового режима посещения специального туристско-рекреационного парка «Августовский канал» призвано способствовать увеличению туристического потока на территорию Гродненской области, проведению крупных международных туристических и спортивных мероприятий. Туристические фирмы г. Гродно, в частности ООО «Солар-Тур» разработало и предлагает иностранным туристам разнообразные экскурсионные культурно-познавательные и медицинские программы для индивидуального и коллективного посещения. Среди которых, «Гродно: Кладезь культурного наследия», «Королевский город Гродно», «Казюки по Гродненски», «Посмотреть и оздоровиться в прекрасном Гродно», «Лечение в Гродно без границ» [1].

Наибольшей популярностью посещение безвизовой зоны Гродненской области пользуются выходные дни, в которые приезжают от 500 до 700 иностранных туристов, которые приезжают по одному, семьей или с друзьями.

Кроме того туристические организации Гродно предлагают рекламные туры для руководителей и представителей туристического бизнеса из Польши и Литвы по достопримечательностям и объектам, входящим в территорию безвизового пребывания с целью привлечения иностранных туристов в регион.

Управлением спорта и туризма Гродненского облисполкома постоянно проводится ряд мероприятий по развитию туристической привлекательности Гродненского региона для иностранных туристов. Так 26 октября 2016 года состоялось открытие туристско-информационного центра о возможностях посещения, отдыха и развлечений в Подляском воеводстве в городе Гродно. Открытие было приурочено к началу безвизового въезда на территорию парка «Августовский канал», включающего в себя Гродно и окрестности. Аналогичный туристско-информационный центр, посвященный возможностям Гродно и окрестностей, был открыт 3 ноября 2016 года в городе Белостоке, где представлены рекламные материалы по туристско-рекреационному парку «Августовский канал». Таким образом, создание информационных центров и непосредственно безвизовый

режим дозволяють продвигати спільні туристичні продукти Білорусі та Польщі, такі як Августовський канал.

Всю необхідну інформацію про туристичні можливості парку «Августовський канал», порядок в'їзду можна отримати не тільки в туристсько-інформаційних центрах, але й на сайті grodnovisafree.by, який також почав діяти з моменту вступу безвізового режиму в Гродненському регіоні.

В найближчі два-три місяці, за прогнозом Міністерства спорту та туризму, завдяки безвізовому режиму та відкриттю нового туристичного сезону потік туристів до Білорусі зросте на 20%. При цьому вже зараз обговорюється можливість продовження строку безвізового перебування до 12-14 днів, а в подальшому – розширення дії безвізового в'їзду на інші пункти пропуску. Цілісність цих дій буде залежати від того ефекту, який принесуть прийняті рішення. А тут, в свою чергу, багато залежить від того, зможуть ли використати наявні можливості фахівці туристичної індустрії, а саме, привлести туристів до країни, запропонувати їм цікавий та різноманітний туристичний продукт, а також належний рівень сервісу та обслуговування.

Список використаних джерел:

1. Гродно – безвізовий в'їзд для іноземних громадян [Електронний ресурс] – 2017. – Режим доступу: <http://solartur.by/ru/viza-free-belarus.html> – Дата відвідування: 30.03.2017.
2. Важливі туристичні події Гродненської області [Електронний ресурс] – 2017. – Режим доступу: <http://www.oblsport.grodno.by/ru/projects/> – Дата відвідування: 22.03.2017.
3. Лідяєва, Т.А. В Гродно обговорюються питання білорусько-польського трансграничного співробітництва / Т.А. Лідяєва [Електронний ресурс] – 2017. – Режим доступу: <http://www.oblsport.grodno.by> – Дата відвідування: 30.03.2017.

УДК 332.15

ТУРИСТИЧНІ КЛАСТЕРИ В УКРАЇНІ ЯК УМОВА СТІЙКОГО РОЗВИТКУ СФЕРИ ТУРИЗМУ

С.Р. Пасєка

Черкаський національний університет імені Б. Хмельницького, apaseka@ukr.net

Туризм є важливим фактором забезпечення економічного зростання країни загалом та її регіонів зокрема. Експерти відзначають постійне зростання його ролі у структурі глобальної економіки. Він сьогодні характеризується як один з видів економічної діяльності, що стрімко і динамічно розвивається, випереджаючи за темпами зростання доходів нафтовидобуток і автомобілебудування. Ця галузь забезпечує десятку частину світового валового продукту. Феноменальний успіх туризму полягає в тому, що в його основі лежить задоволення постійних людських потреб і потягу до пізнання навколишнього світу. Туризм охоплює широкий діапазон видів діяльності: економічної, соціальної, обслуговуючої, послуги туроператорів і турагентів тощо. Однак сектор туризму залишається одним з найменш досліджених у світовій економіці, а тому вивчення можливостей і досвіду впровадження кластерної моделі організації туристичної діяльності є перспективним і актуальним.

В широкому розумінні туристичну галузь можна визначити як міжгалузевий комплекс, який включає транспортні та туристичні підприємства; підприємства, пов'язані з туризмом (капітальне і дорожнє будівництво, підприємства комунального і готельного господарства, зв'язку та інш.); широку сферу послуг, якими користується турист. А формою економічної інтеграції всіх цих сфер може бути формування туристичних кластерів, які являють собою групи підприємств, фірм, організацій та установ, діяльність яких знаходиться в одній (чи споріднених) сферах бізнесу за економічними інтересами та регіональною ознакою[1]. Перевага і новизна кластерного підходу полягають у тому, що він надає високої значущості мікроекономічній складовій, а також територіальному і соціальному аспектам економічного розвитку. Кластеризація – це процес концентрації за ознакою територіальної близькості підприємств і споріднених сфер економіки. Туристичний кластер можна розглядати як систему інтенсивної виробничо-технологічної та інформаційної взаємодії туристичних підприємств, постачальників базових і додаткових послуг з приводу створення "основного продукту" кластера – туристичного продукту.

Сьогодні кластеризація є тією формою внутрішньої інтеграції та кооперування, що здатна забезпечити як стійкість, так і синергійний ефект протидії тиску глобальної конкуренції з боку монопольних ТНК. Найважливішим показником діяльності кластерів є забезпечення високої конкурентоспроможності їх продукту на ринку, тому кластерний розвиток туристичних дестинацій як окремих регіонів країни є однією з характерних ознак сучасної інноваційної економіки.

Крім того, кластери являють собою таку комбінацію конкуренції та кооперації, коли об'єднання в одних сферах допомагає успішно вести конкурентну боротьбу в інших. З іншого боку кластери – це перспективна форма співпраці влади, бізнесу і громадськості.

Перші спроби використання моделі кластера за ініціативою економіста Вольфганга Прайса (США) здійснені в Україні в 1998 році. У Хмельницькій області створили швейний, агропромисловий і кластер будівельних матеріалів. Тоді акцент у створенні кластерів було зроблено на об'єднання малих і середніх підприємств різних форм власності з метою розвитку в регіоні виробництва високо конкурентної продукції шляхом підключення до кластерів усіх внутрішніх резервів регіону, при сприянні обласної адміністрації, наукових і навчальних закладів, фінансово-банківських структур. Для розвитку кластерів була створена неурядова громадська організація „Поділля Перший” [2].

Туристичні кластери в Україні почали свій розвиток також з Хмельницького регіону і були зорієнтовані на використання місцевих багатих природних ресурсів, культурну спадщину регіону, порівняно розвинуту інфраструктуру та ініціативу ділових кіл. В цій галузі найкращих результатів досягли туристичний кластер м. Кам'янець–Подільського, а також наймолодший на Поділлі – кластер еко-агротуризму «Оберіг» в м. Грицеве, Шепетівського району, який забезпечує унікальний розвиток жіночого підприємництва, використовуючи високий потенціал рекреаційних та історико-культурних ресурсів своєї території. Члени кластеру працюють над спільними проектами реконструкції та будівництва готелів, закладів харчування, розробкою нових туристичних маршрутів, розвитком сувенірної промисловості, беруть активну участь у створенні «Золотого кільця» туристичних маршрутів Західного регіону України, що об'єднує цікаві історичні і архітектурні пам'ятки в містах Львові, Івано-Франківську, Ужгороді, Чернівцях та Кам'янець–Подільському.

Метою створення кластеру сільського туризму “Оберіг” було формування передумов для відродження сільської громади, “яка б за рахунок ефективного використання власних ресурсів призвела б до відчутного зростання соціально-економічних показників та сприяла розвитку селища” .

На базі Харківського національного економічного університету (кафедра туризму), ВАТ «Харківський регіональний фонд підтримки підприємництва», Белгородського державного університету (кафедра туризму) та Белгородського обласного фонду підтримки малого підприємництва було створено Транскордонний туристичний кластер. Його діяльність поширюється на Золочівський та Гайворонський райони України та прикордонні райони Російської Федерації. Основною метою транскордонного туристичного кластеру стало відродження маршрутів сільського туризму та вшанування історичних пам'яток культури, а в межах Люблінського воєводства та Волинської області був створений Польсько-український транскордонний туристичний кластер, як нова форма міжрегіонального співробітництва[3].

У Чернівцях ще десять років тому уклали Буковинський меморандум, який передбачав створення міжрегіонального кластеру – добровільного об'єднання у мережу регіонів-переможців Всеукраїнського конкурсу «Сім чудес України» у вигляді громадської організації для реалізації комунікативних, інформативних, культурних, екскурсійних, туристичних та інших заходів на безперервній основі, у тому числі створення належної інфраструктури і логістики постійно діючого туру по вказаних об'єктах під назвою Діамантовий вінець Буковини”.

Тоді, у 2007 році, визначили «7 історико-архітектурних чудес України», у 2008 — «7 природних чудес України», у 2010 — «7 чудес України: замки, фортеці, палаци», у 2013 — «7 чудес Кисва», у 2016 – «7 чудес України: історичні міста та містечка», де у конкурсі взяли участь ті міста та містечка, що мають значиму історію, які демонструють своє історико-архітектурне обличчя та мають туристичну інфраструктуру для відвідувачів.

Черкащина – одна з центральних областей України, яка володіє величезним ресурсним потенціалом, проте доволі часто стикається з проблемами належного його відтворення. Впродовж усіх років державної незалежності зовнішні та внутрішні фактори призводили до необґрунтованих втрат цього потенціалу як з огляду цілей людського розвитку, так і критеріїв ефективності економіки регіону та держави. Особливо показовими стали втрати відтворення соціально-трудоного потенціалу. Створення туристичного кластеру на Черкащині дозволило б об'єднати інтереси дер-

жави, громади і бізнесу, оскільки кластери включають, окрім виробників, також значну кількість різного роду підприємницьких структур, важливих у конкурентній боротьбі, – постачальників нових технологій, додаткових послуг, спеціальних засобів, інфраструктури, ресурсів, також включають урядові установи, університети, центри стандартизації, різноманітні асоціації, які забезпечують спеціалізоване навчання, освіту, інформацію, наукові дослідження, технічну підтримку.

Отже, кластери у всьому світі вважаються ефективним засобом формування національних конкурентних переваг, підвищення ефективності виробництва за рахунок вертикальної та горизонтальної інтеграції як окремих галузей, так і підприємств. Державна кластерна політика має тісно переплітатися і враховувати аспекти регіональної, бюджетної, податкової, інноваційної політик, державні проекти розвитку малого та середнього бізнесу. Туристичні кластери регіонів можуть об'єднати групи, сконцентрованих географічно підприємств, які спільно використовуватимуть спеціалізовану туристичну інфраструктуру, локальні ринки праці та інші функціональні структури господарства.

Список використаних джерел:

1. Мальська М.П. та ін. Економіка туризму: теорія та практика Підручник. — К.: Центр учбової літератури, 2014. — 544 с.
2. Волковська Г. Г., Яновський П. О.. Теоретичні основи кластероутворення: закордонний та вітчизняний досвід – Науковий журнал, 2013. № 3 (19), С.324.
3. Мікула Н.А. Пастернак О.І. Транскордонні кластери. [Електронний ресурс]. – Режим доступу: file:///C:/Users/%D0%9F%D0%B0%D1%81%D0%B5%D0%BA%D0%B0/Downloads/regek_2009_2_31.pdf

УДК 796.5

КОНЦЕПТУАЛЬНЫЕ ОСНОВЫ ФОРМИРОВАНИЯ ИННОВАЦИОННО–ТУРИСТИЧЕСКОГО ПОТЕНЦИАЛА РЕГИОНА

Я.В. Потояло

Полоцкий государственный университет, yana_potoyalo@mail.ru

Развитие сферы туризма и его становление как одной из важных отраслей экономики многих стран вызывает необходимость оценивания туристского потенциала конкретных территорий [1]. В условиях современной экономики, оценивать и развивать какую–либо систему становится невозможным без инновационных подходов и направлений. В этой связи, сфера туризма нуждается в определении и классификации туристских инноваций, углубленном исследовании и выявлении основных этапов инновационного процесса в туристской деятельности, разработке возможных моделей его развития, формулировании общей проблематики инвестирования инноваций в туристской сфере с учетом специфики туристской деятельности [2]. Одним из таких направлений развития должно стать формирование инновационно–туристического потенциала, который будет включать в себя как классификацию туристических инноваций, так и разработку моделей по эффективному функционированию данной сферы. Пример сформированного инновационно–туристического потенциала представлен на рисунке 1.1, данные которого опираются на формирование инновационного потенциала, особенности туристической деятельности и развития региона.

Из рисунка видно, что в каждый блок инновационного потенциала, включен соответствующий блок туристического потенциала, из чего будут составляться перспективы развития:

- 1) Кадровый потенциал (кадры) – подготовка специалистов в сфере туризма, связь с ВУЗами, привлечение иностранных партнеров;
- 2) Научный потенциал (инновации) – объединение ученых, научных разработок и перспективных методов развития по направлению «Туризм», разработка совместных проектов и перспектив;
- 3) Технический потенциал (организация, кадры, инновации) – будет сформирован результатами кадрового и научного потенциала;
- 4) Правовой потенциал (законы) – совершенствование законодательства в области туристической деятельности, рассмотрение режимов въездного и выездного туризма, законы о природопользовании и экологии (агротуризм);
- 5) Инфраструктурный потенциал (инфраструктура) – развитие транспортно–коммуникационных сетей и сферы услуг, преимущественно, частный бизнес;

6) Информационно–коммуникационный потенциал (организации) – координация деятельности туристического персонала, маркетинг;

7) Социокультурный потенциал (историко–культурное наследие) – оценка достопримечательностей и памятников архитектуры, поддержание в нужном состоянии, безопасность;

8) Финансово–экономический потенциал (инвестиции) – разработка финансовой политики сферы услуг в области туризма, финансирование отдельных объектов, разработка проектов, бизнес-планов, привлечение инвесторов;



Рисунок – Формирование инновационно–туристического потенциала

Источник: собственная разработка

В инновационно–туристический потенциал были включены два блока: экологический и географический, которые являются одними из главных составляющих туристического потенциала, а инновационность будет заключаться в оценке географического потенциала современными методами, с сохранением экологического потенциала и разработке следующих направлений:

– Определение размера денежных средств, полученных от развития туристской деятельности, которые пойдут на охрану природы и восстановление географических комплексов;

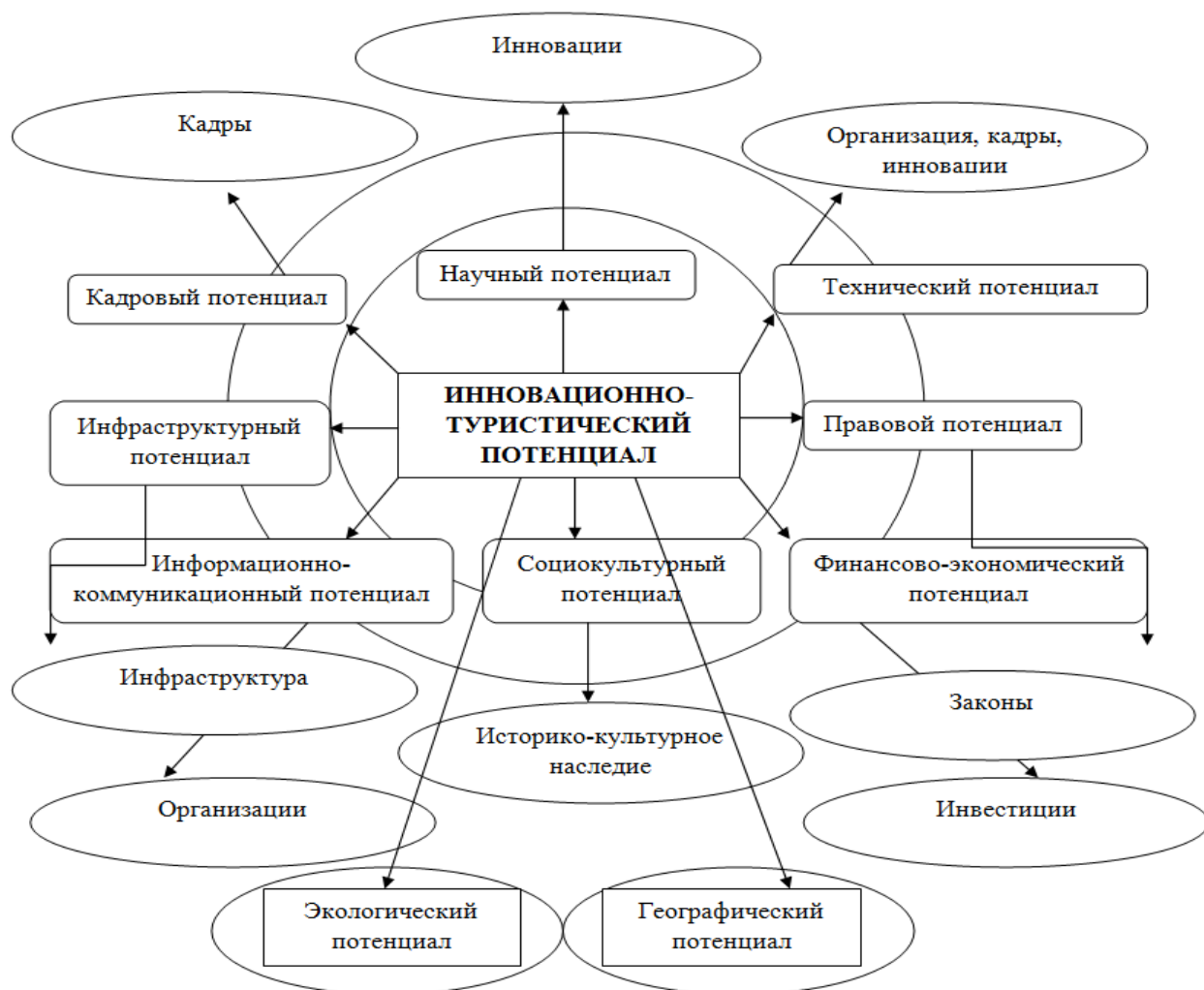
– Развитие эко и спортивного туризма;

– Выделение отдельного направления – научный туризм.

Таким образом, можно сделать вывод, что составляющие инновационно–туристического потенциала должны аккумулироваться в одном из институтов, который будет осуществлять, как комплексную оценку, так и оценку конкретных направлений, с целью выявления существующих проблем и разработки перспективных направлений дальнейшего развития, преимущественно на региональном уровне. Речь идет о том, что данный механизм должен быть создан на базе Министерства спорта и туризма, а сфера малого бизнеса являлась его подсистемой.

Важно также отметить синергетический эффект от формирования инновационно-туристического потенциала, т.к. внедрение инноваций в одной отрасли, блоке или схеме, влечет за собой влияние на другую сферу и внедрение в ней инноваций.

Список использованных источников:

1. Подходы к оценке туристического потенциала территории [Текст] : Географический вестник. Сер. Туризм. – 2015, №1.
2. Алексеев С.Г. Инновационный потенциал региона: интегральная оценка и механизм развития: автореферат дис. канд. экономич. наук: 08.00.05, [Текст] / С.Г. Алексеев. – Улан-Удэ, 2009. – 25с.

УДК 343

ENDO I EGZOGENICZNE UWARUNKOWANIA ROZWOJU A POZIOM AGROTURYSTYKI – STUDIUM PRZESTRZENNE WOJEWÓDZTWA KUJAWSKO-POMORSKIEGO

R. Rudnicki, Ł. Wiśniewski

Uniwersytet Mikołaja Kopernika w Toruniu, rudnickir@umk.pl, lukaszwisniewski05@gmail.com

Podstawowym zadaniem w realizacji koncepcji wielofunkcyjnego rozwoju obszarów wiejskich jest ich aktywizacja obejmująca w szczególności rozwój pozarolniczej działalności gospodarczej. Jedną z możliwych dróg rozwoju jest agroturystyka, której – w przypadku Polski – sprzyjają walory przyrodnicze oraz słabość ekonomiczna dużej części gospodarstw rolnych [1].

Delimitację obszarów szczególnie predysponowanych do rozwoju agroturystyki w woj. kujawsko-pomorskim (w układzie 144 gmin) przeprowadzono na podstawie analizy egzogenicznych (zewnętrznych – przydatność rolnicza środowiska, udział obszarów prawnie chronionych; na podstawie danych Instytutu Uprawy Nawożenia i Gleboznawstwa w Puławach oraz Banku Danych Lokalnych Głównego Urzędu Statystycznego) oraz endogenicznych (wewnętrznych – wybrane cechy rolnictwa; na podstawie danych Powszechnego Spisu Rolnego 2010) uwarunkowań rozwojowych. Obszary te odniesiono do rozmieszczenia obiektów agroturystycznych (na podstawie danych Instytutu Turystyki Szkoły Głównej Turystyki i Rekreacji w Warszawie) ujętych w formie wskaźnika rozwoju agroturystyki. Wynikiem jest typologia obrazująca zależność pomiędzy warunkami a faktycznym nasyceniem przestrzeni w infrastrukturę agroturystyczną.

Zróżnicowanie przestrzenne uwarunkowań egzogenicznych opracowano na podstawie 2 wskaźników, tj.:

1. wskaźnik jakości rolniczej przestrzeni produkcyjnej, określający przydatność czterech podstawowych komponentów środowiska (gleby, wody, rzeźby terenu, klimatu) w produkcji rolnej [2] – średnio 71 pkt., w układzie gmin od 43,1 pkt. w Śliwicach do 96,1 pkt. w gminie miejskiej Inowrocław;
2. udział obszarów prawnie chronionych – średnio 31,8%, od braku obszarów prawnie chronionych w 26 jednostkach do ponad 90% w 15 gminach [3].

Powyższe cechy (cechę nr 1 ujęto w formie destymulanty) poddano procedurze normalizacji i ujęto w formie syntetycznego wskaźnika – średniej wartości znormalizowanej – przedstawiającego ocenę uwarunkowań egzogenicznych rozwoju agroturystyki. Gminy podzielono na dwie grupy charakteryzujące się niekorzystnymi (ujemna wartość syntetycznego wskaźnika; 77 gmin) i korzystnymi (dodatnia wartość syntetycznego wskaźnika; 67 gmin) uwarunkowaniami (rysunek 1).

Uwarunkowania endogeniczne określono na podstawie normalizacji 6 cech wewnętrznych rolnictwa (wykorzystano dane PSR 2010), tj.:

1. udział lasów i pozostałych gruntów (wody, nieużytki i inne) w ogólnej powierzchni gospodarstw rolnych – średnio 11,2%, od 3% w Papowie Biskupim do 91,8% we Włocławku;
2. przeciętna powierzchnia gospodarstwa rolnego – średnio 12,1 ha, od 1,7 ha w Bydgoszczy do 57,8 ha w Kruszwicy, destymulanta;
3. udział gospodarstw w których odległość od siedziby do najdalej położonej działki nie przekracza 2 km – średnio 59,8%, od 32,1% w Śliwicach do 89,4% w Bydgoszczy;
4. intensywność produkcji zwierzęcej (obliczona metodą Kopcia) – średnio 214,5 pkt., od 19,5 pkt. w Bydgoszczy do 1047,6 pkt. w Dąbrowie Biskupiej, destymulanta;
5. zużycie nawozów mineralnych w kilogramach czystego składnika NPK na 1 ha UR – średnio 146,8 kg, od 18,3 kg w Białych Błotach do 274,2 kg w Łasinie, destymulanta;

6. udział gospodarstw zużywających ponad 75% wartości końcowej produkcji rolniczej – średnio 7,3%, od braku tego typu gospodarstw w Aleksandrowie Kujawskim do 22,9% w gminie Cekcyn.

Podobnie jak w przypadku uwarunkowań egzogenicznych gminy podzielono na te o warunkach niekorzystnych (mało lasów i wód, duży areał, oddalone od siedziby gospodarstwa grunty, wysoka intensywność produkcji zwierzęcej oraz wysoki poziom nawożenia oraz towarowości gospodarstw rolnych; ujemna wartość syntetycznego wskaźnika; 81 gmin) oraz korzystnych (dodatnia wartość syntetycznego wskaźnika; 63 gminy) z punktu widzenia rozwoju agroturystyki (rysunek 1).

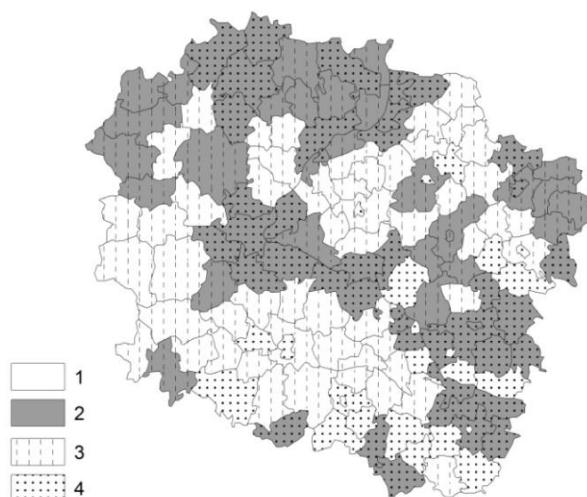

Rysunek 1 – Egzogeniczne i endogeniczne uwarunkowania rozwoju agroturystyki

(1 – niekorzystne egzogeniczne, 2 – korzystne egzogeniczne, 3 – niekorzystne endogeniczne, 4 – korzystne endogeniczne).

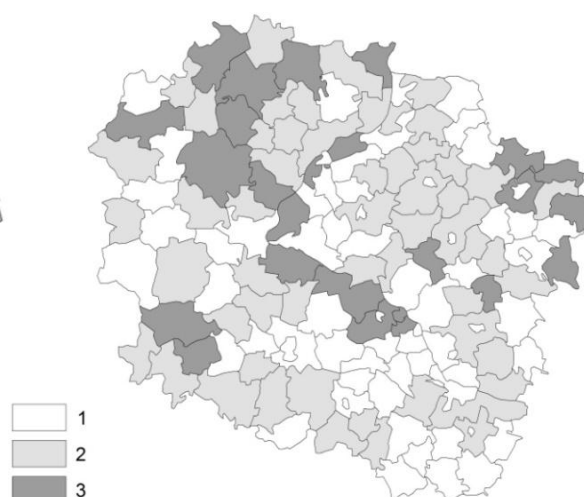

Rysunek 2 – Poziom rozwoju agroturystyki (1 – brak zjawiska, 2 – niski poziom, 3 – wysoki poziom).

Poziom rozwoju agroturystyki obliczono wykorzystując dane Instytutu Turystyki. Według tego źródła w kwietniu 2014 roku w woj. kujawsko-pomorskim funkcjonowały 333 obiekty agroturystyczne posiadające 3544 miejsca noclegowe. Należy zaznaczyć, że w 65 gminach nie odnotowano żadnych obiektów agroturystycznych. Poziom rozwoju określono na podstawie dwóch wskaźników częściowych, tj.:

1. liczba obiektów agroturystycznych na 1000 gospodarstw rolnych – średnio 5,6, od 0,56 w Mogilnie do 316,5 w mieście Brodnica;

2. liczba miejsc noclegowych na 1000 ha ogólnej powierzchni gospodarstw rolnych – średnio 6,6, od 0,04 w Warlubiu do 451,3 w mieście Brodnica.

Grupa jednostek o niskim poziomie rozwoju (ujemna wartość wskaźnika syntetycznego, oraz gminy, w których brak jest obiektów agroturystycznych) liczyła 120 jednostek, pozostałe 22 zakwalifikowano (na podstawie dodatniej wartości syntetycznego wskaźnika) do grupy o wysokim poziomie (rysunek 2).

W celu syntetycznej oceny agroturystyki i uwarunkowań jej rozwoju przeprowadzono badanie typologiczne. Wydzielono 7 typów (rysunek 3):

1. niekorzystne egzogeniczne i endogeniczne przy niskim poziomie rozwoju agroturystyki – 50 gmin;

2. niekorzystne egzogeniczne i endogeniczne przy wysokim poziomie rozwoju agroturystyki – 4 gminy;

3. niekorzystne egzogeniczne i korzystne endogeniczne przy niskim poziomie rozwoju agroturystyki – 23 gminy;

4. korzystne egzogeniczne i niekorzystne endogeniczne przy niskim poziomie rozwoju agroturystyki – 18 gmin;

5. korzystne egzogeniczne i niekorzystne endogeniczne przy wysokim poziomie rozwoju agroturystyki – 9 gmin;

6. korzystne egzogeniczne i endogeniczne przy niskim poziomie rozwoju agroturystyki – 29 gmin;

7. korzystne egzogeniczne i endogeniczne przy wysokim poziomie rozwoju agroturystyki – 11 gmin.

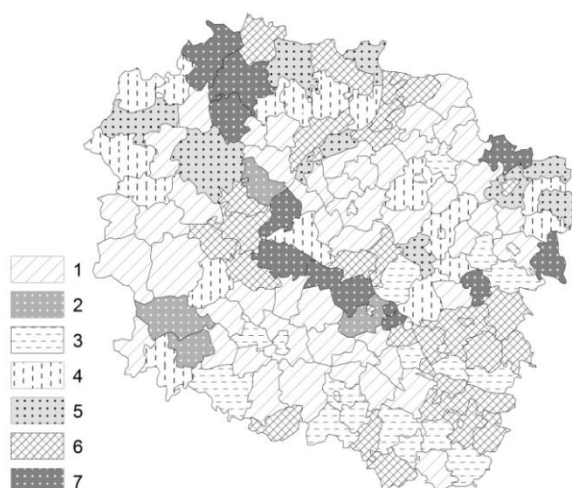

Rysunek 3 – Typy oceny agroturystyki i uwarunkowań rozwojowych (objaśnienia w tekście).

Badanie wykazało szereg gmin szczególnie predysponowanych do rozwoju funkcji agroturystycznej (korzystne walory egzo i endogeniczne), w których brak jest obiektów tego typu (15 gmin), bądź jest ich mało (14 gmin). Są to tereny rekomendowane do tego rodzaju inwestycji (29 gmin należących do typu 6). Tylko w 4 gminach (typ 2) zdiagnozowano poziom zagospodarowania agroturystycznego przerastający uwarunkowania rozwojowe. W 42% jednostek poziom nasycenia obiektów agroturystycznych odpowiada określonym w pracy predyspozycjom rozwojowym (typ 1 i 7).

Literatura:

1. Rudnicki R., Biczkowski M., Agroturystyka jako forma aktywizacji pozarolniczej działalności gospodarstw rolnych w Polsce – stan, zróżnicowanie przestrzenne oraz wpływ środków PROW 2007–2013 [w:] (red.) Kamińska W., Wilk–Grzywana M., Turystyka wiejska i agroturystyka – nowe paradygmaty dla XXI wieku, Studia KPZK PAN 162, Warszawa 2015.
2. Waloryzacja rolniczej przestrzeni produkcyjnej Polski. Instytut Uprawy Nawożenia i Gleboznawstwa w Puławach. Puławy 2000.
3. <https://bdl.stat.gov.pl/BDL/start>

УДК 343

SPOŁECZNO–EKONOMICZNE UWARUNKOWANIA ROZWOJU GIER ZESPOŁOWYCH W POLSCE W LATACH 1999–2014

dr Dorota Sokółowska

Wyższa Szkoła Wychowania Fizycznego i Turystyki w Białymstoku, d.sokolowska@wswfit.com.pl

W artykule pokazano wpływ społeczno–ekonomicznych uwarunkowań rozwoju gier zespołowych: gry w piłkę nożną, piłkę siatkową, piłkę koszykową oraz piłkę ręczną. Do uwarunkowań tych zaliczono w szczególności zamożność obywateli (czynnik ekonomiczny) oraz dostępność do infrastruktury sportowej (czynnik społeczny).

Korzystając z danych zaczerpniętych ze strony Głównego Urzędu Statystycznego oraz Banku Danych Lokalnych widać, że liczba osób uprawiających gry zespołowe w Polsce z roku na rok jest coraz większa.

Tabela – Liczba osób uprawiających gry zespołowe w Polsce

	1999	2000	2001	2002	2004	2006	2008	2010	2012	2014
koszykówka	50961	54646	52854	52594	51390	61348	54129	49628	46765	44275
piłka nożna	202312	220114	235767	246211	285038	356348	353126	344938	382847	393168
piłka ręczna	29045	30366	30684	31413	32733	41505	42205	40251	37378	37023
siatkówka	42275	48558	53745	58448	78468	111790	112657	99435	93934	89557

Największy skok popularności gier nastąpił w roku 2005 – 2006, gdy Polska weszła do Unii Europejskiej, co skutkowało napływem kapitału z krajów UE.

Jak widać na Wykresie 1, największą popularnością wśród gier zespołowych cieszy się w Polsce, jak i zapewne na całym świecie, piłka nożna. Jest to dyscyplina sportu wyróżniająca się na tle pozostałych gier, ponieważ swoją popularność zawdzięcza ogólnej dostępności, niskim kosztom i prostym regułom gry, co wpływa na jej masowość. Dane za lata 1999–2014 przedstawia Wykres 1.

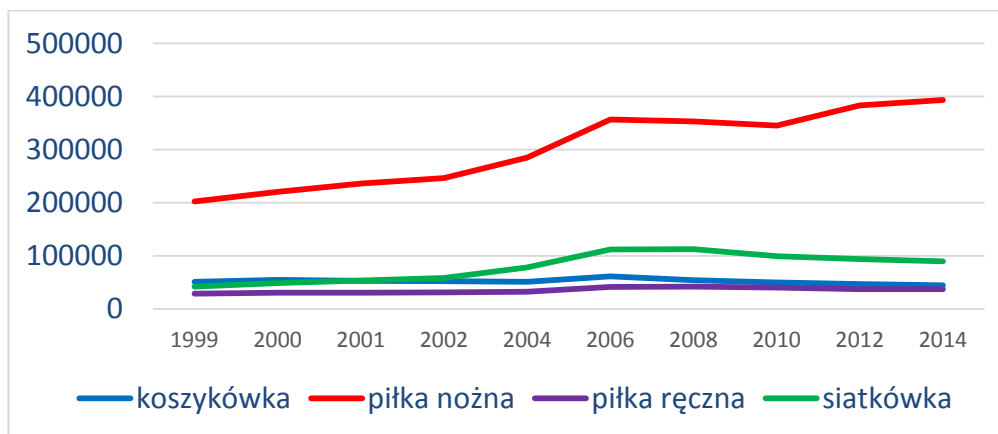

Wykres 1 – Liczba osób trenujących gry zespołowe w Polsce w latach 1999–2014

Wpływ czynników społeczno – ekonomicznych na liczbę trenujących w piłkę nożną

W 2014 roku średnie dochody na mieszkańca (w podziale na województwa) wahały się od 3390 zł (województwo warmińsko–mazurskie) do około 5000 zł w województwie mazowieckim.

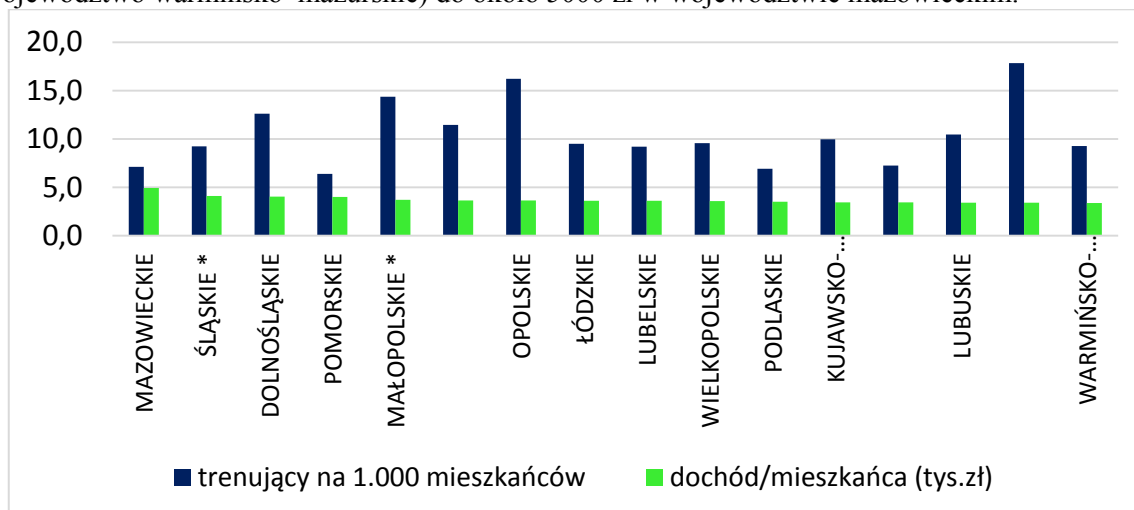

Wykres 2 – Dochody oraz liczba trenujących w Polsce w 2014 r. w podziale na województwa

Biorąc pod uwagę dochody mieszkańców (w tys. zł) oraz liczbę osób trenujących (w przeliczeniu na 1000 mieszkańców) wyznaczono współczynnik korelacji liniowej Pearsona

$$r_{xy} = \frac{\text{cov}(x, y)}{S(x) \cdot S(y)}$$

gdzie:

$$\text{cov}(x, y) = \frac{1}{N} \sum \sum (x_i - \bar{x}) \cdot (y_i - \bar{y}) \cdot n_{ij}$$

oraz:

$$-1 \leq r_{xy} \leq 1$$

Współczynnik korelacji wynosi $r_{xy} = -0,27$ i potwierdza, że wraz ze wzrostem dochodu na mieszkańca ilość osób trenujących **maleje**. Jednakże jest to zależność umiarkowana. Od czego zatem zależy wzrost popularności gry w piłkę nożną w ostatnich latach? Zdaniem Autorki, głównym powodem była zwiększona dostępność do infrastruktury sportowej w postaci nowo wybudowanych boisk, potocznie zwanych „orlikami”.

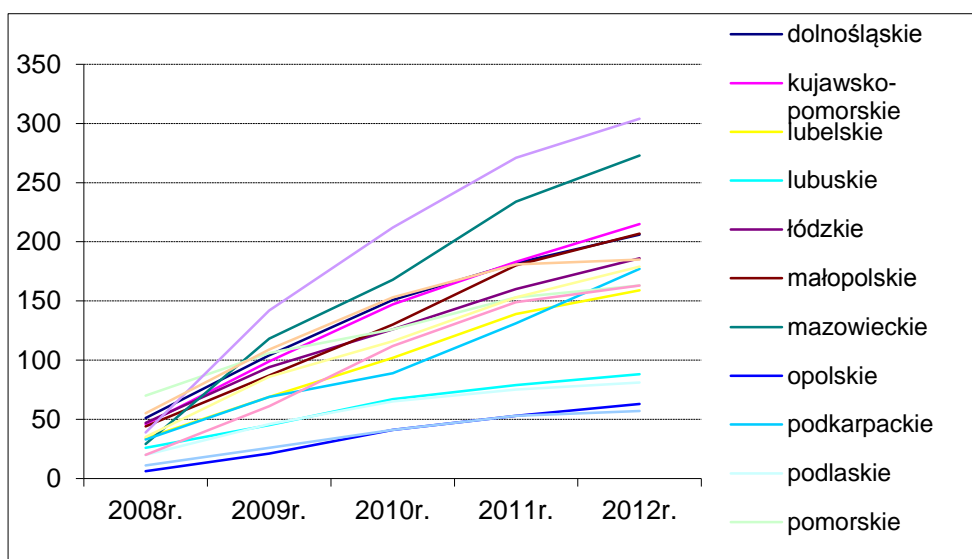

Wykres 3 – Liczba zbudowanych „orlików” w podziale na województwa w latach 2008–2012

Biorąc pod uwagę liczbę młodzieży i dzieci trenujących grę w piłkę nożną widać, że trend ten jest rosnący

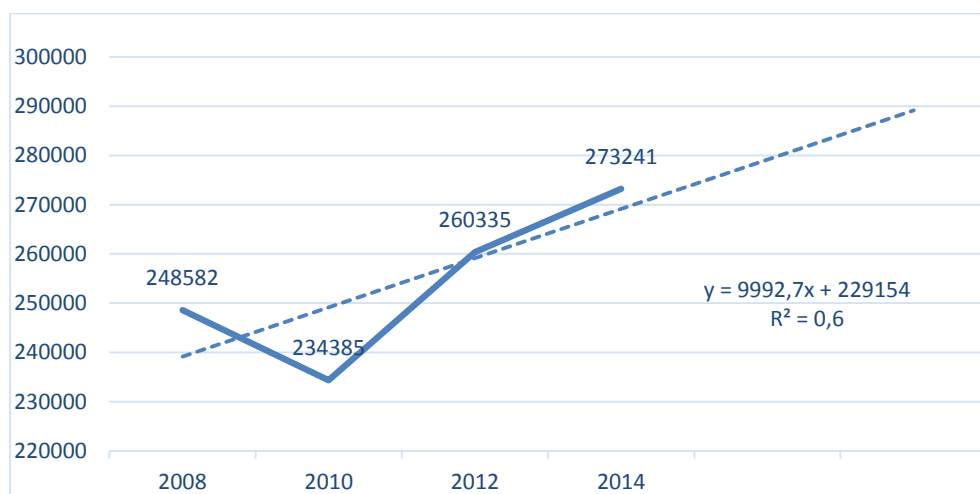

Wykres 4 – Liczba dzieci trenujących grę w piłkę nożną.

Na podstawie danych z lat 2008 – 2014 zbudowano model regresji mówiący, że z roku na rok liczba juniorów wzrasta o około 1000 osób i jest to trend rosnący (współczynnik determinacji $R^2=0,6$). Współczynnik korelacji liniowej Pearsona, pokazujący zależność liczby osób (juniorów) trenujących w piłkę nożną w zależności od ilości wybudowanych boisk, wynosi $r_{xy} = 0,69$. Zatem istnieje dodatnia silna zależność między badanymi wielkościami.

Podsumowując rozważania można stwierdzić, że zamożność nie jest czynnikiem determinującym wzrost zainteresowania piłką nożną, która jest dyscypliną ogólnie dostępną i nie wymagającą finansowania na poziomie amatorskim. Za to czynnikiem pobudzającym ten wzrost jest z pewnością budowa boisk przy szkołach, na osiedlach, w małych miejscowościach i wsiach.

**РОЛЯ ШЛЯХЕЦКІХ СЯДЗІБАЎ ГРОДЗЕНШЧЫ Ў РАЗВІЦЦІ ТУРЫЗМУ
Ў МІЖВАЕННЫ ЧАС****С.У. Словік, І.Ф.Скварнюк**

Гродзенскі дзяржаўны ўніверсітэт імя Янкі Купалы, slov_svet@rambler.ru, skvarniuk@94tut.by

Турыстычная дзейнасць шляхецкіх сядзібаў на тэрыторыі сучаснай Гродзеншчыны ў міжваенны час была адным з накірункам эканамічнай дзейнасці іх гаспадароў. Землі Панёмання аказаліся ў складзе II Рэчы Паспалітай паводле Рыжскай дамовы з 1921 па 1939 гады. Гродзеншчына з'яўлялася часткай Беластоцкага ваяводства. У дадзены перыяд шляхецкія маёнткі перажывалі эканамічны крызіс, так як вырабленая прадукцыя давала невялікі даход, але патрабавала значных капіталаўкладанняў. Адбываўся працэс разарэння гаспадаркі і ў 1930-х гадах амаль 90% маёнткаў сталі ўласнасцю дзяржавы [1, с. 45]. Частка уладальнікаў сядзібаў, што здолелі выплаціць усе падаткі і выратавацца ад эканамічнага развалу, выкарыстоўвалі любую магчымасць для фінансавання і ўтрымання гаспадаркі, уласнай сям'і. Таму выкарыстанне шляхецкага дому ў якасці міні атэля і прадастаўленне пэўных паслугаў для наведвальнікаў стала вельмі актуальным вырашэннем стану гаспадаркі. Тым болей, што праца па уладкаванню гасцей і арганізацыя іх адпачынку не патрабавала фізічнай сілы, вялікіх капіталаўкладанняў і асобнай прафесійнай падрыхтоўкі.

Магчыма таму, за арганізацыю турыстычнай дзейнасці ўласнай сядзібы ўпершыню ўзялася жанчына – пані дому. Яна цудоўна ведала усё тое, што датычыла структуры ўладкавання самой сядзібы – функцыі пакояў, кіраванне прыслугай, сітуацыю на кухні, урэшце – рэшт валодала дыпламатычнасцю, тактам, гнуткасцю і інфармацыяй аб навакольным асяродзі. Тым болей, што такая сітуацыя супала з зацікаўленнем землямі Гродзеншчыны прадстаўнікамі польскай арыстакратыі. Прыгожыя краявіды, добрае паветра, шматлікія лясы, якіх у Польшчы амаль няма, танныя кошты прыцягвалі ўвагу турыстаў з Захаду. Для пашэрэння інфармацыі аб магчымасцях адпачынку на ўлонні прыроды зямель Паномання штогод у Варшаве выходзіў спецыяльны буклет пад назваю “Лета ў сядзібах на Усходніх Землях”. Заснавальнікам выдавецтва было Таварыства развіцця Усходніх Зямель. Мэты арганізацыі былі розныя, але асноўныя функцыі – азнаямленне жыхароў этнічнай Польшчы з землямі, далучанымі ў міжваенны час. [2, с. 5]. Штогоднік уяўляў сабой своеасаблівую рэкламную прадукцыю аб турыстычных магчымасцях Гродзеншчыны. Вось што было напісана ў адным з нумароў буклета за 1938 год: “...абшар Усходніх Зямель мае ідэальныя ўмовы для адпачынку. Густая сетка рэкаў і азёраў, багатыя ягадамі і грыбамі лясы, непасрэдны кантакт з нескранутаю прыродаю даюць магчымасць паправіць свай псіхалагічны стан, выдатна адпачыць і пазнаць духоўныя краявіды Зямель Усходу пры нізкіх коштах”. [2, с.]. Такім чынам, шляхецкія сядзібы Гродзеншчыны сталі актуальным месцам адпачынку ў міжваенны час, так як мелі некаторыя перавагі перад падомнымі ўмовамі на землях этнічнай Польшчы: танны кошт, лес, духоўная зацікаўленнасць. Трэба сказаць, што такі адпачынак стаў карыстацца вялікім попытам. Таму ў 1938 годзе Таварыствам развіцця Усходніх Зямель разам з Лігай дапамогі турызму, была распрацавана цэлая праграма для турыстаў, якія жадалі адпачыць на Усходзе. [3, с. 17]. У першую чаргу былі зроблены карты Усходніх Зямель, дзе пазначылі ўсходнюю частку Беластоцкага (Гродзеншчыну), цалкам Віленскае, Навагрудскае, паўночную частку Валынскага ваяводстваў разам з сядзібамі, якія прадстаўлялі турыстычныя паслугі. Асоба, якая набывала такую карту, адначасова мела магчымасць купіць спецыяльны ільготны білет, які складаў 50 % ад агульнай сумы, на праезд па чыгунцы ў абодва бакі ў пазначаныя вышэй ваяводстваў. Работа мела двухбаковы характар. Дадае Таварыства працавала і з гаспадарамі сядзібаў, прычым з больш заможнымі і надзейнымі ў эканамічным стане. Уладальнікам неабходна было запоўніць спецыяльныя анкетныя, дзе змяшчалася пэўная турыстычная інфармацыя. Пасля некаторай апрацоўкі і адбору па маёмаснаму крытэрыю, развіццю гаспадарскай інфраструктуры, адлегласці да чыгункі і іншых умовах, дадзена інфармацыя друкавалася ў штогодніку “Лета ў сядзібах на Усходніх Землях”. Усю адказнасць за дакладнасць інфармацыі бралі на сябе гаспадары маёнткаў. Пры неадпаведнасці інфармацыі для гаспадароў ніякіх наступстваў не было, але на наступны год такая сядзіба не трапляла ў штогоднік. Дзейнічала рыначная канкурэнцыя, што прыводзіла да якаснага абслугоўвання турыстаў, адказвала за якую гаспадары і абслуга маёнтка.

Прааналізаваўшы штогоднік “Лета ў сядзібах на Усходніх Землях” бачна, што найбольшу частку складаюць маёнткі Гродзеншчыны, якія знаходзіліся недалёка Аўгустоўскага канала. Больш таго, апісанне сядзібаў дае каштоўную інфармацыю аб даваеннай турыстычнай інфраструктуры,

аб відах адпачынку і форму арганізацыі. На 1938 год у штогодніку Беластоцкае ваяводства, куды ўваходзіла Гродзеншчына, прадствіла шэсць сядзібаў, якія так ці іначай знаходзіліся ў раёне Аўгустоўскага каналу. Усе яны мелі аднолькавую структуру і форму падачы інфармацыі, якая выглядала наступным чынам:

“Сядзіба Свяцк Гурскіх – прапаноўвае адпачынак ад 14 мая да 1 кастрычніка. Маёнтак, уладальнік Юзаф Гурскі, пошта ў Сапоцкіна, Аўгустоскі павет, чыгуначная станцыя ў Гродна. Ад пляца Ст. Баторыя ў Гродна курсіруе аўтобус да Сапоцкіна (25 км), адкуль 4 км даезд коньмі. Аўтобус з Гродна адыходзіць а 7-й гадзіне раніцы, а 13-й гадзіне ў абед, а 17-й і 18-й гадзінах вечара. Пошта, тэлеграф, тэлефон у Сапоцкіна, там жа касцёл, аптэка і лекар. Мясцовасць пагоркавая. Лес злучаецца з паркам. Глеба пясчаная. Мясцовасць са здаровым паветрам. Асвятленне сядзібы нафтавае і часткова электрычнае. Ёсць каналізацыя, вадаправод, ванны пакой. Магчымасці адпачынку: тэніс, лодка, прагулкі брычкай ці аднаколкай за дадатковую плату, бібліятэка, радыё і два фартэпіяна. Збор грыбоў і ягадаў. Паляванне на качак за дробную плату. Катанне на лодках па Аўгустоўскаму каналу ці на цаплаходзе “Эміліі Плятар”. Магчымасці экскурсійныя: экскурсія на канал Аўгустоўскі (2 км), на Нёман (4 км), у Аўгустоўскія лясы (4 км), аўтобусам да Аўгустова і Сувалак, на возеа Вігры. Памяшканне ў двары і афіцыне. Пакоі 1, 2 і 3-асабовыя. Харчаванне 4 разы на дзень. Аплата ад асобы 4 злотых штодзень. Дзеці да 7-мі гадоў плацяць 2 злотых, да 10-ці – 3 злотых, дзеці, якія маюць менш як 3 гады не прыймаюцца. Аплата ў двары на 25 злотых даражэй, чым у афіцыне. У маі, чэрвені і верасні плаціцца на 50 грошай танней.” [4, с. 115].

Такім чынам, у міжваенны час на тэрыторыі Гродзеншчыны дастакова актыўна развівалася турыстычная дзейнасць ў шляхецкіх сядзібах. Менавіта яны першымі заняліся дзейнасцю па забяспячэнню турыстычнымі паслугамі гасцей Панёмання. Як бачна, рабілі гэта прафесійна, так як праводзілася і маркетынговая палітыка, меўся дыферанцаваны падыход да турыстаў, прапаноўваліся паслугі, няхай і простыя, але адпавядалі канцэпцыі адпачынка.

Спіс выкарыстаных крыніц:

1. Kacprzak, M. Towarzystwo Rozwoju Ziemi Wschodnich, 1933–1939 / M. Kacprzak. – Łódź: Wydawnictwo Naukowe «Ibidem», 2005. – 158 s.
2. Statut Towarzystwa Rozwoju Ziemi Wschodnich. – Warszawa : Nakładem Towarzystwa Rozwoju Ziemi Wschodnich, 1938. – 16 s.
3. Informator turystyczny. – Warszawa : Nakładem Związku Polskich Towarzystw Turystycznych w Polsce, 1932. – 265 s.
4. Rocznik Ziemi Wschodnich / pod. red. E. Ruhlego. – Warszawa: Wydawnictwo zarządu głównego Tow. Rozwoju Ziemi Wschodnich, 1938, – 265 s.

УДК 343–9

ПОВЫШЕНИЕ ЭФФЕКТИВНОСТИ ИСПОЛЬЗОВАНИЯ ОБЪЕКТОВ ТУРИСТИЧЕСКОЙ ИНФРАСТРУКТУРЫ ПУТЁМ ПРАВОВОГО РЕГУЛИРОВАНИЯ ПОРЯДКА ПЕРЕСЕЧЕНИЯ ГОСУДАРСТВЕННОЙ ГРАНИЦЫ

В.В. Стелькин, И.И. Коваль

Государственное учреждение образования «Институт пограничной службы
Республики Беларусь»

В последнее время в нашей стране стремительное развитие приобретает сфера туризма и услуг. Свидетельствами данного утверждения стали крупные мероприятия мирового и международного масштабов, проводившиеся в Республике Беларусь. Чемпионат мира по хоккею в 2014 году показал мировому сообществу привлекательную Беларусь, не такую, как её показывают различные оппозиционные и негативно настроенные средства массовой информации. Туристическая индустрия обеспечила проведение крупнейшего в истории нашей страны спортивного мероприятия, высокую оценку получила система безопасности. Уже на 2018 год запланированы Чемпионат мира по академической гребле, Чемпионат Европы по фигурному катанию, началась активная подготовка к предстоящему в 2019 году Летнему европейскому юношескому олимпийскому фестивалю.

В связи с нарастающим интересом к Республике Беларусь, Правительством реализуется ряд изменений законодательства, затрагивающего вопросы упрощённого порядка пересечения Государственной границы. Экспериментально данные действия проводятся на туристических объектах

историко–культурного и природоохранного наследия. Опыт, полученный в ходе установления подобных правил, будет учитываться при построении системы посещения культурно–массовых мероприятий в Республике Беларусь.

Международными договорами Республики Беларусь могут быть установлены упрощённый порядок пропуска через Государственную границу физических лиц в части определения документов, необходимых для въезда в Республику Беларусь и (или) выезда из Республики Беларусь, а также упрощённый порядок пропуска через Государственную границу транспортных средств и товаров [1].

Президент Республики Беларусь вправе устанавливать безвизовый порядок въезда в Республику Беларусь иностранцев, не имеющих действительного вида на жительство, их выезда из Республики Беларусь и транзитного проезда (транзита) через территорию Республики Беларусь [3].

Президент Республики Беларусь по предложению Совета Министров Республики Беларусь принимает решение об установлении пунктов пропуска, определяет виды контроля, которые могут осуществляться при пересечении Государственной границы [1].

Как мы видим, указанные выдержки законодательства говорят о полномочиях главы государства в регулировании порядка пропуска через Государственную границу. Также главенствующую позицию занимают международные договоры Республики Беларусь, заключаемые с отдельными государствами.

В свою очередь, на органы пограничной службы Республики Беларусь возложены определённые обязанности в данной сфере:

– осуществление пропуска через Государственную границу граждан, а также товаров в пунктах упрощённого пропуска через Государственную границу;

– осуществление в пределах своей компетенции контроля за пребыванием в Республике Беларусь иностранных граждан и лиц без гражданства [2].

В своем Указе от 9 марта 2015 г. № 115 «Об установлении безвизового порядка въезда и выезда иностранных граждан» в целях повышения эффективности использования объектов туристической инфраструктуры Национального парка «Беловежская пуща», специального туристско–рекреационного парка «Августовский канал» и дальнейшего развития трансграничного туризма Президент Республики Беларусь распорядился установить для иностранных граждан безвизовый порядок въезда в Республику Беларусь, выезда из Республики Беларусь в пункте пропуска через Государственную границу Республики Беларусь Переров (Беловежа) и временного пребывания в туристических целях на срок до трех суток на территории Национального парка «Беловежская пуща» [4].

Также был установлен для иностранных граждан безвизовый порядок въезда в Республику Беларусь, выезда из Республики Беларусь через Государственную границу Республики Беларусь с Республикой Польша в пунктах пропуска Лесная (Рудавка), Брузги (Кузница Белостокская), с Литовской Республикой в пунктах пропуска Привалка (Швяндубре), Привалка (Райгардас) и временного пребывания в туристических целях на срок до пяти суток на территории специального туристско–рекреационного парка «Августовский канал» и прилегающих к нему территориях [5].

Так, иностранный гражданин, намеревающийся посетить Национальный парк или парк «Августовский канал», при безвизовом въезде в Республику Беларусь и выезде из Республики Беларусь в пункте пропуска обязан только предъявить действительный документ для выезда за границу и документ, предоставляющий право на посещение Национального парка или парка «Августовский канал» [4,5].

Правовые механизмы в полной мере разъясняют порядок посещения данных туристических объектов. Установленный порядок ещё больше привлекает иностранцев своей доступностью и простотой процедур.

В этом году положительным примером заинтересованности нашего государства в развитии сферы туризма и гостеприимства, логически последовательным стал Указ Президента Республики Беларусь № 8, которым установлен безвизовый порядок въезда в Республику Беларусь, выезда из Республики Беларусь в пункте пропуска через Государственную границу Республики Беларусь Национальный аэропорт Минск и временного пребывания на территории Республики Беларусь на срок не более пяти суток со дня въезда для имеющих действительные документы для выезда за границу граждан более 80 государств [6]. Отмена виз – очень позитивный момент для развития въездного туризма и увеличения экспорта туристических услуг. Иностранным туристам раньше надо было терять время для того, чтобы получить визу, ехать в посольство, собирать документы,

иметь приглашение от турфирмы из Беларуси – все это препятствовало энтузиазму потенциальных туристов. Теперь поездка в нашу страну становится легкой: купил билет и можно ехать.

Таким образом, нами собрана и проанализирована информация правового характера, затрагивающая интересы туризма и гостеприимства, экономической и пограничной безопасности. Данные шаги призваны поднять авторитет и привлекательность Республики Беларусь как развитого, правового, демократического и безопасного государства, это позиционирует Беларусь с положительной стороны для всего мира, делает ее более открытой и гостеприимной. В свою очередь такое положение вещей требует более качественной и слаженной работы взаимодействующих правоохранительных органов в целях недопущения проникновения в страну криминальных элементов на фоне возрастания террористической опасности в мире, незаконной миграции, распространения наркотиков, оружия, что заставляет непрерывно повышать уровень защиты рубежей нашей страны.

Список использованных источников:

1. О Государственной границе Республики Беларусь: Закон Респ. Беларусь, 21 июля 2008 г., № 419–3 (в ред. Закона Респ. Беларусь от 10.01.2015 N 242–3) // Консультант Плюс: Беларусь. Технология 3000 [Электронный ресурс] / ООО «ЮрСпектр», Нац. центр правовой информ. Респ. Беларусь. – Минск, 2017.
2. Об органах пограничной службы Республики Беларусь: Закон Респ. Беларусь, 11 ноября 2008 г., № 454–3 (в ред. Закона Респ. Беларусь от 10.01.2015 N 242–3) // Консультант Плюс: Беларусь. Технология 3000 [Электронный ресурс] / ООО «ЮрСпектр», Нац. центр правовой информ. Респ. Беларусь. – Минск, 2017.
3. О правовом положении иностранных граждан и лиц без гражданства в Республике Беларусь: Закон Республики Беларусь от 04.01.2010 г. № 105–3 // Консультант Плюс: Беларусь. Технология 3000 [Электронный ресурс] / ООО «ЮрСпектр», Нац. центр правовой информ. Респ. Беларусь. – Минск, 2017.
4. Об установлении безвизового порядка въезда и выезда иностранных граждан: Указ Президента Республики Беларусь от 9 марта 2015 г. № 115// Консультант Плюс: Беларусь. Технология 3000 [Электронный ресурс] / ООО «ЮрСпектр», Нац. центр правовой информ. Респ. Беларусь. – Минск, 2017.
5. Об установлении безвизового порядка въезда и выезда иностранных граждан: Указ Президента Республики Беларусь от 23 августа 2016 г. № 318// Консультант Плюс: Беларусь. Технология 3000 [Электронный ресурс] / ООО «ЮрСпектр», Нац. центр правовой информ. Респ. Беларусь. – Минск, 2017.
6. Об установлении безвизового порядка въезда и выезда иностранных граждан: Указ Президента Республики Беларусь от 9 января 2017 г. № 8// Консультант Плюс: Беларусь. Технология 3000 [Электронный ресурс] / ООО «ЮрСпектр», Нац. центр правовой информ. Респ. Беларусь. – Минск, 2017.

УДК 316.72

ZNACZENIE I ROZWÓJ FUNKCJI TURYSTYCZNEJ W STREFIE PODMIEJSKIEJ

Barbara Szyda

Wydział Nauk o Ziemi, UMK Toruń

Postępująca urbanizacja, stresogenny tryb życia, zgłębk dużych miast, kształtują w społeczeństwie potrzebę wypoczynku poza miejscem zamieszkania; w odmiennych warunkach przyrodniczych i wśród innych ludzi. Zapotrzebowanie na wypoczynek codzienny i weekendowy (rzadziej urlopowy) w dużej mierze zaspokajają obszary podmiejskie. Jak twierdzi J. Jakóbczyk–Gryszkiewicz (1995 s. 76) „wypoczynek w strefach podmiejskich stał się już pewnym stylem życia mieszkańców dużych miast”.

Funkcja wypoczynkowa (rekreacyjna) strefy podmiejskiej odnosi się do działalności usługowej, pełnionej zarówno przez dany obszar i zamieszkującą go ludność, której podstawowym celem jest zapewnienie osobom odwiedzającym obszar jak najlepszych warunków do odnowy i utrzymania sił fizycznych i psychicznych wydatkowanych w życiu codziennym (Waryszyńska i Jackowski 1976, Matczak 1985, Nowakowska 2009, Kwilecki 2013). Z punktu widzenia turysty – głównie mieszkańca miasta centralnego, na obszarze strefy podmiejskiej realizowane mogą być różne rodzaje turystyki, nie tylko te związane z wypoczynkiem biernym, ale również turystyka krajoznawcza, przyrodnicza, agroturystyka i różne formy turystyki kwalifikowanej.

Analizę rozwoju funkcji turystycznej w strefie podmiejskiej przeprowadzono na przykładzie stref suburbialnych 2 polskich miast – Częstochowy i Kielc. W opracowaniu wykorzystano dane zgromadzone dla celów przygotowanej dysertacji (patrz Szyda 2016).

Ocena stopnia popularności stref podmiejskich jako obszarów rekreacyjnych dla mieszkańców miast Częstochowa, Kielce jest niezwykle trudna. Wynika to z braku kompletnych statystyk charakteryzujących

ruch turystyczny, zwłaszcza w odniesieniu do turystyki jednodniowej. Wobec powyższego, analizę przeprowadzono wyłącznie w odniesieniu do wybranych elementów, tj. walorów przyrodniczych oraz bazy noclegowej.

W grupie walorów przyrodniczych o atrakcyjności rekreacyjnej obszaru w największym stopniu decydują wody powierzchniowe, lasy oraz urozmaicona rzeźba terenu. Obecność tych elementów sprzyja uprawianiu tak turystyki biernej – wypoczynkowej, a także kwalifikowanej – wodnej, pieszej, rowerowej itp.

Obszar badanych stref podmiejskich jest niezwykle ubogi w wody powierzchniowe. Zaledwie w 3 gminach (2 w strefie częstochowskiej i 1 w strefie kieleckiej) znajdują się zbiorniki wodne, głównie pochodzenia antropogenicznego, które mogą być wykorzystywane w celach turystycznych. Dlatego też obecność form krajobrazu wypełnionych zwartymi kompleksami leśnymi w największym stopniu kształtuje – w ujęciu walorów turystycznych, funkcję turystyczną badanych stref podmiejskich. Lasy zajmują średnio 26% powierzchni obszaru, odpowiednio 24,5% i 28,1% w strefach częstochowskiej i kieleckiej (tab.1). Ich rozmieszczenie w dużym stopniu koresponduje z lokalizacją obszarów prawnie chronionych, głównie parków krajobrazowych (ryc.1). Łącznie stanowią one blisko 45% powierzchni obszaru objętego analizą, jednak w ujęciu poszczególnych stref dysproporcje są znaczące. W strefie częstochowskiej ochroną prawną objętych jest 16,8% obszaru, na terenie 8 gmin. W 2 jednostkach udział ten jest znikomy, na poziomie 1%, a w pozostałych jest to od ok. 10% do blisko 80%. Zdecydowanie wyższy jest udział obszarów chronionych w strefie podmiejskiej Kielc – aż 72,4%. Wybrane formy ochrony przyrody występują na terenie wszystkich 9 gmin, a ich udział w każdej przekracza 50% powierzchni (w wybranych jednostkach jest to ponad 99%).

Tab. – Charakterystyka turystyczna stref podmiejskich Częstochowy i Kielc

Miasto	1.	2.	3.	4.	5.
Częstochowa	24,5	16,8	237	20,1	6
Kielce	28,1	72,4	267	20,7	39

1. – Lesistość [%]; 2. – Udział obszarów prawnie chronionych w powierzchni gminy [%]; 3. – Liczba podmiotów gospodarczych zarejestrowanych w REGON, sekcja I (dział 55 i 56); 4. – Liczba podmiotów gospodarczych zarejestrowanych w REGON przypadających na 10 000 mieszkańców; 5. – Liczba obiektów noclegowych. Źródło: opracowanie własne na podstawie GUS

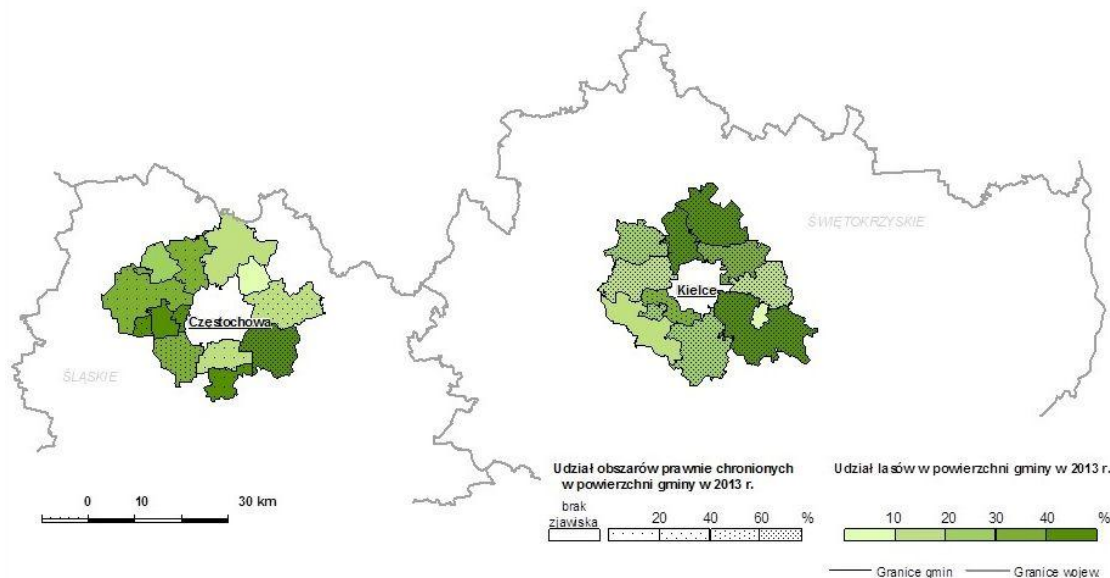

Ryc.1. – Udział lasów oraz obszarów prawnie chronionych w powierzchni gminy w 2013 r.;
Źródło: opracowanie własne na podstawie BDL GUS

Podstawowym celem tworzenia wszelkich form ochrony przyrody są zachowanie i ochrona unikatowych walorów środowiska przyrodniczego. Urozmaicony krajobraz i bogactwo walorów

przyrodniczych przyciągają dużą liczbę turystów, również na obszarze badanych stref podmiejskich. Mają one duże znaczenie dla rozwoju wielu form turystyki i wypoczynku.

Na terenach objętych ochroną i w ich bezpośrednim sąsiedztwie rozwija się infrastruktura turystyczna, co jest efektem reakcji na pojawiające się zapotrzebowanie lub próbą wykorzystania potencjału dostrzeżonego właśnie w turystycznym ich wykorzystaniu. Należy podkreślić rolę istniejącej sieci szlaków turystycznych – pieszych, rowerowych, konnych oraz ścieżek dydaktycznych, zwłaszcza w odniesieniu do turystyki krótkoterminowej. Nie bez znaczenia pozostaje również obecność punktów i placówek gastronomicznych. Zdecydowanie mała jest rola bazy noclegowej; obiekty noclegowe na terenie stref podmiejskich rzadko wykorzystywane są przez mieszkańców miast rdzeniowych. Jednocześnie rośnie ich rola – głównie pensjonatów i hoteli, jako centrów konferencyjnych. Na tym polu należy upatrywać silnej współpracy strefy podmiejskiej z miastem centralnym.

W badanych strefach podmiejskich w 2013 r. funkcjonowały 504 obiekty (20 obiektów/10 000 mieszkańców) zarejestrowanych w sekcji I wg PKD 2007 – działalności związane z zakwaterowaniem i usługami gastronomicznymi; 101 w dziale 55 – zakwaterowanie i 403 w dziale 56 – działalność usługowa związana z wyżywieniem. Ich rozmieszczenie w sąsiedztwie miast wykazuje relację do atrakcyjności przyrodniczej obszarów około miejskich. Najlepiej rozwinięte zaplecze turystyczne posiada strefa kielecka, co przejawia się w dużej liczbie obiektów gastronomicznych, ale przede wszystkim zdecydowanie wyższą, dwukrotnie w porównaniu do strefy częstochowskiej, liczbą obiektów noclegowych i podmiotów gospodarczych świadczących usługi w zakresie zakwaterowania (tab.1). Na terenach podmiejskich Częstochowy infrastruktura turystyczna rozwinięta jest słabiej; dotyczy to przede wszystkim bazy noclegowej. Na terenie poszczególnych gmin zaobserwowano duże dysproporcje, nie mniej jednak w dużym stopniu korespondują one z opisywanym rozmieszczeniem walorów przyrodniczych i obszarów prawnie chronionych (por. ryc. 1 i 2).

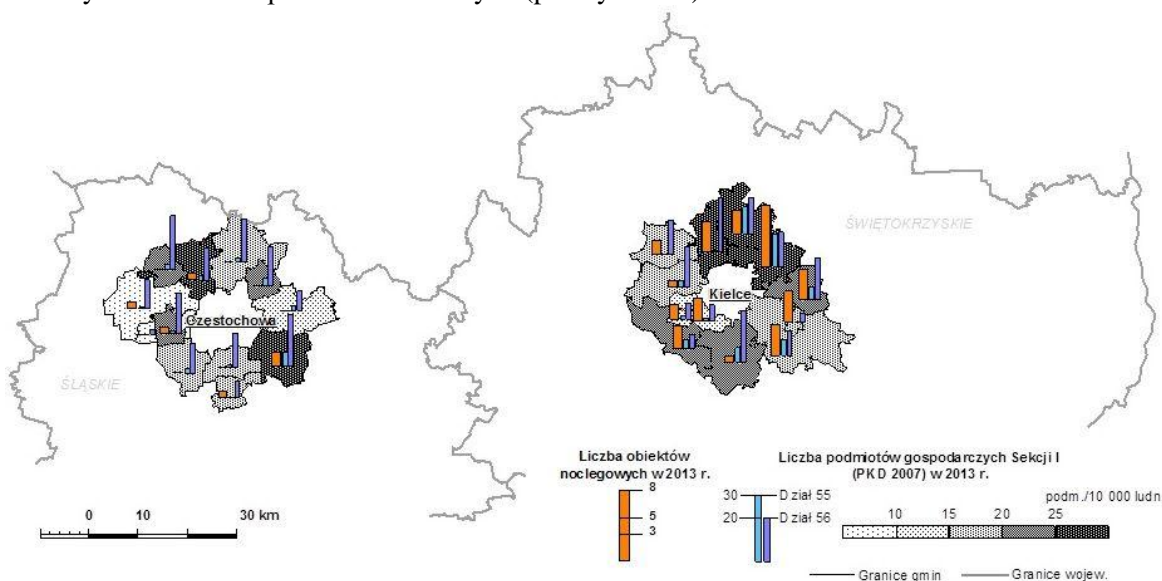

Ryc.2. – Liczba obiektów noclegowych oraz podmiotów gospodarczych zarejestrowanych w sekcji I (PKD 2007) w 2013 r.; Źródło: opracowanie własne na podstawie BDL GUS

Podsumowując, funkcja turystyczna, mierzona zarówno atrakcyjnością walorów turystycznych, jak i poziomem rozwoju infrastruktury turystycznej, zdecydowanie najlepiej rozwinięta jest w strefie podmiejskiej Kielc, którą charakteryzują ponadprzeciętne wartości krajobrazu i relatywnie wysoki poziom zagospodarowania turystycznego obszaru. Podobny obraz zaobserwowano w wybranych gminach strefy częstochowskiej (tzw. gminy jurajskie); pozostałe jednostki pozostają mniej atrakcyjne krajobrazowo, mniej rozwinięta jest w nich infrastruktura turystyczna.

Obszary podmiejskie cechuje różny potencjał turystyczno-wypoczynkowy, bez względu jednak na jakość walorów turystycznych i poziom zagospodarowania turystycznego, są wysoce predestynowane do zaspakajania potrzeb turystycznych i wypoczynkowych mieszkańców miast.

Literatura:

1. Jakóbczyk–Gryszkiwicz J., 1995, Wybrane aspekty rozwoju funkcji wypoczynkowej w strefach podmiejskich trzech największych miast polski: Warszawy, Łodzi i Krakowa, Turyzm, Nr 5, Zeszyt 1, Wyd. UŁ, Łódź, s. 67–77

2. Kwilecki K., 2013, Funkcje, motywy i potrzeby w turystyce, Materiały konferencji naukowej pt. „Współczesne trendy w hotelarstwie, gastronomii i turystyce międzynarodowej”, <https://depot.ceon.pl> (dostęp 07. 2015)

3. Matczak A., 1985, Funkcja wypoczynkowa strefy podmiejskiej Łodzi, Acta Universitatis Lodzianensis, Folia Geographica, nr 5, Łódź, s.299–312

4. Nowakowska A., 2009, Turystyka jako zjawisko społeczno–ekonomiczne, [w:] G. Gołębowski (red.), Kompendium wiedzy o turystyce, PWN, Warszawa, s. 1–129

5. Szyda B., 2016, Rozwój procesów urbanizacyjnych w strefach podmiejskich Częstochowy, Kielc i Radomia, maszynopis rozprawy doktorskiej przygotowanej na Wydziale Nauk o Ziemi UMK w Toruniu

6. Warszzyńska J., Jackowski A., 1978, Podstawy geografii turystyki, PWN, Warszawa

УДК 338.482.22:659.1

ТЕРРИТОРИАЛЬНЫЙ БРЕНДИНГ КАК ФАКТОР УСТОЙЧИВОГО РАЗВИТИЯ СФЕРЫ ТУРИЗМА И ГОСТЕПРИИМСТВА

О.В. Штеер

Полоцкий государственный университет, v.shteyer@psu.by

В настоящее время вопрос создания бренда актуален для многих стран. Очевидно, что бренд территории даёт ряд преимуществ: формирование позитивного и привлекательного образа страны на мировой арене, приток финансовых ресурсов от туристов и инвесторов. Бренд способствует росту репутационного капитала региона, позволяет формировать лояльность к региону как для внутренних, так и для внешних целевых аудиторий.

Беларусь во все времена играла важную роль в жизни Европы, являясь ключевым регионом на стыке Востока и Запада. И сегодня наша страна по–прежнему один из основных коридоров, соединяющих Европу и Россию. Однако, имея превосходные возможности для развития въездного туризма – как развлекательного, так и делового – Беларусь пока их не реализовала. Согласно данным Национального статистического комитета численность туристов, организованно выезжавших из республики, по–прежнему преобладает над численностью посетивших республику. В 2014 году на каждого прибывшего иностранного туриста приходилось пятеро белорусских граждан, выезжавших за рубеж (в 2005 году – шестеро)[1]. Численность организованных туристов, прибывших в республику в 2015 году, составила 276 260 человек, что на 138 тыс. больше, чем в 2014 году.

Очевидно, что в целом Беларусь достаточно тихий уголок Европы. Несмотря на то, что наша страна обладает своими специфическими чертами, которые и должны составить туристический бренд Республики Беларусь, на мировой арене о ней знают немного.

Например, исследовательская компания GfK измерила репутацию национальных брендов стран мира и представила обновлённый «Индекс национальных брендов – 2015». Топ–10 самых сильных национальных брендов в рейтингах 2014 и 2015 годов остался неизменным, лишь ФРГ уступила США первую строчку в рейтинге и заняла второе место. В первую десятку индекса также попали Великобритания, Франция, Канада, Япония, Италия, Швейцария, Австралия и Швеция. Россия поднялась на три позиции после 25–го места в 2014 году, обогнав Китай, Сингапур и Аргентину[3].

Республика Беларусь, как и в предыдущие годы, в этот рейтинг, состоящий из 50 стран, не вошла.

При этом все понимают, что сегодня создание образа страны в мировом пространстве – одна из главных задач любого государства, ведь чем выше в мировом рейтинге она находится, тем больше инвестиций она привлекает. Другими словами бренд страны – это также возможность зарабатывать деньги: развивать туризм, производство, технологии, и как следствие, повышать уровень жизни граждан внутри страны [4, с.64].

Ряд стран уже создали бренды и теперь по всем правилам ведут маркетинговые кампании по продвижению как среди своих граждан, так и за рубежом. Один из самых интересных примеров – брендинг Австралии.

Бренд Австралии был создан с четко обозначенной и довольно утилитарной целью привлечения в эту далекую страну американских, азиатских и европейских туристов.

Программа продвижения Brand Australia началась с создания австралийского логотипа. Согласно данным опросов, проведенных в стране и за рубежом, наиболее узнаваемым символом Австралии является кенгуру. Силуэт этого типично австралийского животного и стал основной деталью

логотипа, в котором также нашлось место золотому солнечному диску и голубым волнам знаменитых австралийских пляжей. Кроме того, основные ценности австралийского бренда – уникальная природа страны, бескрайние просторы, свободный дух и оптимизм австралийцев, удовольствие от времяпрепровождения. В мае 2002 года был официально запущен инновационный интернет-сайт Australia.com, содержащий более 10 тысяч страниц текста на девяти языках и 2,2 тысячи цифровых фотографий[5].

Очевидно, что для развития и продвижения образа страны необходимо создать грамотные и привлекательные туристические бренды её отдельных регионов, городов и местностей.

Классическим примером организации продвижения туристического потенциала в мировой практики является город Амстердам. Еще в 2004 году по распоряжению мэра города было создано «Маркетинговое бюро» по продвижению города, штат сотрудников на первом этапе составлял около 10 человек. К 2014 году штат уже составлял около 150 человек.

В первые пять лет с 2004 по 2009 года на продвижение было затрачено около \$160 млн. За это время ежегодное количество туристов увеличилось в четыре раза. К 2012 году туризм принес городу уже €5,7 млрд. На долю делового туризма в Амстердаме приходилось в 2009 году 26%, а к 2012 году уже приходилось 48% от общего числа туристов. Достичь этих результатов позволила грамотно выстроенная работа маркетингового бюро. Прежде всего, это постоянный мониторинг и анализ туристического оборота. Прежде чем определить основные направления развития туризма был проведён внутренний и внешний конкурентный анализ[6].

К удачным городским брендам, которые оказали существенное влияние на экономику города также стоит отнести бренд Нью-Йорка, Копенгагена, Лондон, Париж, Лас-Вегас, Дубаи.

Как и в любой деятельности, занимающейся созданием чего-то нового, брендинг территорий не лишен ошибок при его создании. Среди них выделяют:

1. Отсутствие информации об инструментах профессиональной постановки задач. Требуется собрать специалистов по рекламе и PR-специалистов за круглый стол, придумать бренд и, например, поручить специализированному агентству разработать логотип.

2. Отсутствие идеи или существенные изъяны в идее. Идея бренда – это смысл слова, сочетания слов или яркая фраза, символ.

3. Попытка решить задачу формирования бренда «за один ход», когда считают, что слоган (символ, логотип, мероприятие) скажет сам за себя, остальное – детали[7].

Отсутствие опыта территориального брендинга в Республике Беларусь говорит о сложности задачи, которая стоит перед специалистами, начинающими работать в этой сфере. Попытки механически приложить к решению таких задач стандартные подходы, отработанные в коммерческой сфере, часто не приносят ожидаемого результата. В идеале, территориальный бренд является зеркалом, объективно отражающим уникальные особенности территории, уровень ее развития и степень привлекательности. Известно, что через формирование бренда можно сформировать у человека разного рода «команды» (действия) по отношению к конкретному объекту. Это значит, что бренд, если он качественный может играть положительную роль, а если некачественный, то отрицательную роль.

Таким образом, можно сделать вывод, что ключевая проблема уже существующих брендов состоит в том, что граждане страны не знают или не принимают бренд, а значит, как, он сможет адаптироваться на международном рынке, а также бессистемность, отсутствие исследований, попытки копировать идеи мировых брендов.

Список использованных источников:

1. Национальный статистический комитет Республики Беларусь [Электронный ресурс]. – Режим доступа: <http://belstat.gov.by/> – Дата доступа: 17.02.2017.
2. Туризм и туристические ресурсы в Республике Беларусь. Статистический сборник / Национальный статистический комитет Респ. Беларусь; редкол.: Е. И. Кухаревич [и др.] – Мн. – 2012. – 131 с.
3. Индекс национальных брендов – 2015 [Электронный ресурс]. – Режим доступа: <http://www.simonanholt.com/> – Дата доступа: 17.03.2017.
4. Бренд-менеджмент в XXI веке: Международная научно-практическая конференция студентов, магистров, аспирантов и молодых ученых: Сборник научных статей / Отв. ред. Свалова В.Е. – М.: МАКС Пресс, 2013. – 165 с.
5. Гарнавский В. Страна как бренд // Новый маркетинг № 11, 2002 [Электронный ресурс]. – Режим доступа: <http://www.management.com.ua/> – Дата доступа: 17.11.2015.
6. Акантинов, А. Территориальный маркетинг: отечественный и зарубежный опыт: информационно-методическое пособие / А. Д. Акантинов, А. В. Колик. – Мн., 2015. – 100 с.

УДК: 5519. 1379. 85

ФИЗИЧЕСКАЯ РЕКРЕАЦИЯ, ЛЕЧЕБНО–ОЗДОРОВИТЕЛЬНЫЙ И МЕДИЦИНСКИЙ ТУРИЗМ: ПРОБЛЕМЫ ПЕРСПЕКТИВЫ

А.Н. Яковлев¹, Л.С. Макарова²

¹Полесский государственный университет, Yak-33-c1957@mail.ru

²Брестский государственный университет им. А.С. Пушкина,

Комплексный подход к физической рекреации в аспекте реализации лечебно–оздоровительных и медицинских услуг в данных литературы практически не освещен, так как, опираясь на теоретико–методологическую базу физической культуры практически не учитываются оздоровительно–реабилитационные особенности, которые влияют на физическую активность человека, такая нехватка научного материала объясняется не разработанностью темы, которая «блуждает» между концепцией физического воспитания и медицинской практикой [4–5].

Физическая рекреация непосредственно сопряжена с функционированием спортивных объектов, о чем свидетельствуют данные по спортивным сооружениям Российской Федерации (обеспеченность около 22–30% от социальной нормы), а также неэффективная эксплуатация имеющейся спортивной материально–технической базы (менее 25% населения привлечены к систематическим занятиям физическими упражнениями), как следствие – снижение численности населения в регионе [2–3]. Охват занятиями физической культурой и спортом по регионам Российской Федерации (по материалам опросов руководящих работников сферы физической культуры и спорта по материалам Приморского края) представлен в таблице 1.

Таблица 1 – Количество, занимающихся физической рекреацией, % [1, 2]

Контингент занимающихся	2015 г.	2016 г.
Школьники	45	46
Студенты	25	30
Служащие	15	10
Лица с ограниченными возможностями	3	6
Предприниматели	10	7
Пенсионеры по возрасту	2	2

Для решения проблемы оздоровления населения Российской Федерации необходимо создать условия для удовлетворения потребностей в двигательной активности и расширения возможностей реализации сервисных услуг физкультурно–оздоровительной направленности и спортивных интересов и досуга [1].

На этапе экономических потрясений остается проблемным доступ к развитой спортивной инфраструктуре.

Проведённый нами опрос 100 жителей Владивостока – клиентов спортивно–оздоровительных комплексов говорит об определённых факторах, сдерживающих развитие физической рекреации. Большинство респондентов считает, что условия для улучшения спортивной инфраструктуры в регионе за последние 3 года остаются без изменений (42%), около четверти респондентов – 20% жителей считают, изменения в данной отрасли не происходят (рисунок 1). Более 50 % респондентов связывают ухудшение условий в изношенности спортивных объектов, почти 40% – с высокой ценой на предоставляемые спортивно–оздоровительные услуги, 10% опрошенных видят ухудшение условий в отсутствии спортивных объектов вблизи места жительства, 15% – отсутствие развития дополнительных физкультурно–оздоровительных услуг.



Рисунок 1 – Оценка условий для развития физической культуры и спорта г. Владивостока

Жители г. Владивостока считают, что администрация города мало уделяет внимание развитию спортивной индустрии (60%), а заслуга в развитии физической культуры и спорта принадлежит различным спортивным Федерациям и предпринимателям (рисунок 2).

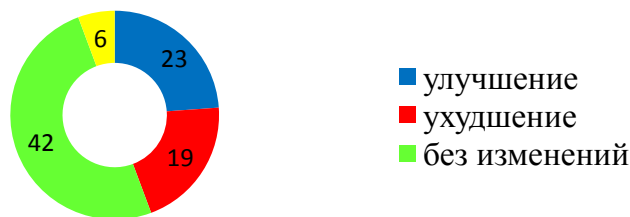

Рисунок 2 – Заинтересованность администрации города в развитии спортивной индустрии

Жители города неудовлетворительно относятся к платным спортивно–оздоровительным услугам (80%), особенно для детского населения, однако одним из путей решения проблем развития спортивной индустрии города видят именно коммерциализацию данной сферы (рисунок 3).



Рисунок 3 – Отношение жителей к коммерциализации спортивно–оздоровительных услуг

В целом в г. Владивостоке порядка 50 фитнес – клубов и тренажерных залов. СК «Чемпион» работает в демократическом сегменте. На сегодняшний день в СК может заниматься от 200 – 400 человек, поэтому при анализе конкурентов будем исходить из ценового сегмента и месторасположения спорткомплекса (таблица 2).

Таблица 2 – Анализ и оценка конкурентов

Параметры	Сеть СК «Чемпион»	Другие СК
Время деятельности предприятия	8 лет	5 и более
Размер	20330,1 кв.м	150 – 180 кв.м
Основное направление деятельности	Групповой фитнес, персональный тренинг, школа танцев, детский фитнес, тренажерный зал, бассейн и многое др.	Фитнес–клуб, спортивный клуб, тренажерный зал
Уровень цен	Средний	Средний
Уровень оснащенности	Высокий	Ниже среднего
Качество услуг	Высокое	Среднее
Наличие сайта	Имеется	Нет
Уровень ассортимента	Высокий	Среднее
Расходы на рекламу	Крупные	Небольшие

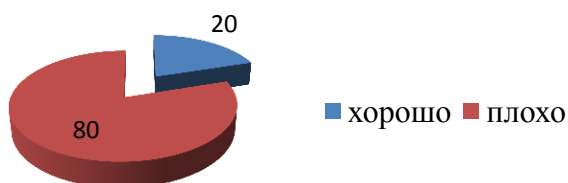
В аспекте интегративного подхода к реализации программ по физической рекреации в условиях функционирования медицинского туризма необходимо учитывать особенности физкультурно-оздоровительных и спортивных услуг, которые реализуются среди различных групп населения с учетом предпочтений, которые выявлены при анкетировании респондентов, они распределились следующим образом: восточные танцы — 9,00%; йога — 4,89%; у-шу — 3,88%; тай-цзи-чжуань — 3,18%; калланетик — 2,34%; цигун — 2,26%; система К. Купера — 49,93%, фитнес — 7,97%, бодибилдинг — 3,78%, пилатес — 3,37%, шейпинг — 9,4%.

Список использованных источников:

1. Постановление Администрации Приморского края от 07. 12. 2012 г. № 381-па « Развитие физической культуры и спорта Приморского края на 2013 – 2017 годы».
2. Алексунин, В.А. Маркетинг в отраслях и сферах деятельности: учебное пособие / В.А. Алексунин. – М.: Дашков и Ко, 2007. – 716 с.
3. Акимов, А.С. Маркетинг физкультурно-спортивных услуг крупного стадиона / А.С. Акимов // Физическая культура. – 2010. – № 9. – С. 55 – 59.
4. Парфёнова, Т.П. Проектный менеджмент: организация педагогического обеспечения для физкультурно-оздоровительных клубов: Автореф. дис. ... канд. пед. наук. – Малаховка, 2007. – 23 с.
5. Бальсевич, В.К. Концепция альтернативных форм организации физического воспитания детей и молодежи [Текст] : [разраб. Рос. гос. акад. физ. культуры] / В. К. Бальсевич // Физическая культура: воспитание, образование, тренировка. – 1996. – № 1. – С. 23–25.

СОЦИОГУМАНИТАРНЫЕ И ПРАВОВЫЕ ПРОБЛЕМЫ МОДЕРНИЗАЦИИ ОБЩЕСТВА

УДК 378

ТЮТОРСКОЕ СОПРОВОЖДЕНИЕ САМОСТОЯТЕЛЬНОЙ РАБОТЫ СТУДЕНТОВ КАК ФАКТОР ГУМАНИЗАЦИИ ЭКОНОМИЧЕСКИХ СПЕЦИАЛЬНОСТЕЙ

Н.В. Аксенчик

Полесский государственный университет, nataliknovij1986@tut.by

Современный этап развития общества связан с новыми требованиями, предъявляемыми к качеству подготовки специалистов. В настоящее время перед вузом стоит задача развития не только профессиональной, но и личностной компетентности выпускника. Следовательно, помимо изучения определенного набора учебных дисциплин, в подготовке будущего специалиста учитывается направленность на развитие личности [3, с. 138]. Данное направление находит свое подтверждение в Кодексе Республики Беларусь об образовании, в котором прописаны такие принципы государственной политики в сфере образования как приоритет общечеловеческих ценностей, прав человека, гуманистический характер образования [1].

Престижность экономических специальностей вызвала необходимость новых реформ в сфере высшего экономического образования. Поэтому при возрастающей конкуренции на рынке труда акцент делается на формирование таких личностных качеств специалистов как предприимчивость, самостоятельность и личностная активность, способность к инновациям, организационная культура, способность к самоуправлению и саморазвитию, умение обучать себя и своих подчиненных [2, с. 3].

В качестве определяющего фактора гуманизации высшего экономического образования можно выделить самостоятельную работу студентов, позволяющую стать субъектом не только собственного образования, но и личностно-профессионального роста в целом.

В психолого-педагогической науке накоплены знания об организации эффективной самостоятельной работы в исследованиях П.П. Блонского, А.В. Дистервега, П.Ф. Каптерова, Я.А. Коменского, П.Ф. Лесгафта, И.Г. Песталоцци, Ж.–Ж. Руссо, К.Д. Ушинского, С.Т. Шацкого и др.).

Проанализировав состояния исследуемой проблемы в педагогической теории, мы пришли к выводу о том, что, несмотря на изученность различных аспектов, вопрос взаимосвязи самостоятельной работы студентов и процесса гуманизации в сфере высшего экономического образования изучен не в полном объеме. Сохраняется противоречие между возросшей необходимостью реализации самостоятельной работы в практике экономического образования и недостаточной разработанностью педагогических условий для обеспечения эффективной самостоятельной работы студентов, способной стать фактором гуманизации.

Самостоятельная работа студентов может стать фактором гуманизации, т.е. содействовать личностному и профессиональному становлению будущих специалистов в данной сфере, в том случае, если будут созданы необходимые внешние и внутренние организационно – педагогические условия для наращивания ее эффективности. К внешним условиям относится профессиональная деятельность преподавателей на гуманистически ориентированной научно–методологической основе. Внутренним условием улучшения эффективности самостоятельной работы студентов является целенаправленное развитие общей готовности студентов к ее выполнению [2, с. 8].

Реализация внешнего условия эффективности самостоятельной работы студентов – процесса развития гуманистической направленности профессиональной деятельности преподавателя – осуществляется за счет первичной психолого–педагогической подготовки через курсы повышения квалификации [2, с. 8].

Реализация внутреннего условия эффективности самостоятельной работы – процесса целенаправленного развития общей готовности студентов к самостоятельной работе – представляет собой тьюторское сопровождение студентов первого курса во введение в учебный процесс и его осуществление на протяжении всего периода обучения в учреждении высшего образования экономической направленности.

Тьютор включает студентов в самостоятельную работу поэтапно. На первом этапе тьюторское сопровождение вырабатывает положительную мотивацию к самостоятельной работе, что выражается в активизации интереса к самостоятельной работе, обеспечении разумного понимания сущности самообразовательных умений, раскрытии приемов самообразования. На втором этапе формируются умения самостоятельной работы. Этап направлен на привлечение и стимулирование внутренних резервов студентов, на их полное погружение в работу с информацией. Третий этап в организации самостоятельной работы студентов – совершенствование умений самостоятельной работы за счет овладения творческой деятельностью, что предполагает выражение своей индивидуальности при подготовке к занятиям по учебным дисциплинам.

Тьюторское сопровождение самостоятельной работы может выступать действенным направлением в развитии у студентов–экономистов опыта самообразовательной деятельности и содействовать их личностному совершенствованию.

Показателями эффективности тьюторского сопровождения самостоятельной работы студентов как фактора гуманизации педагогического процесса экономического вуза выступают: повышение успеваемости студентов, связанное с внутренней мотивацией; динамика роста аутодидактических умений, необходимых для реализации самостоятельной работы; развитие личностных качеств студентов, являющихся следствием саморегуляции.

Тьюторское сопровождение способствует комплексному улучшению психологической, теоретической, методической и организационно–практической готовности студентов.

Резюмирую вышесказанное, можно утверждать, что на современном этапе главной целью высшего экономического образования признается развитие личностной и профессиональной компетентности. Следовательно, неотъемлемой частью при подготовке специалистов экономической направленности является не только обучение, ориентированное на усвоение системы фундаментальных, гуманитарных и общепрофессиональных знаний, но и направленность на развитие опыта самообразовательной деятельности, являющейся основой личностного самосовершенствования.

Таким образом, одним из возможных путей решения поставленной задачи является гуманизация экономического образования посредством тьюторского сопровождения самостоятельной работы студентов, которая рассматривается как личностно–центрированная педагогическая система, поддерживающая процессы самоуправления и самоактуализации личности.

Список использованных источников:

1. Кодекс Республики Беларусь об образовании: Кодекс Респ. Беларусь, 13 января 2011 г. №243–З: принят Палатой представителей 2 декабря 2010 г.: одобрен Советом Респ. 22 декабря 2010 г.: в ред. от 04 января

2014 г. //Нац. Правовой Интернет–портал Респ. Беларусь [Электронный ресурс]. – Режим доступа: <http://pravo.by/document/?guid=3871&p0=Hk1100243>. – Дата доступа: 14.03.2017.

2. Михалевич, Е. А. Самостоятельная работа студентов как фактор гуманизации педагогического процесса торгово–экономического вуза: автореф. дис. ... канд. пед. наук : 13.00.01 / Михалевич Елена Александровна. – Иркутск, 2007. – 22 с.

3. Перова, М. С. Нужна ли гуманитаризация экономическому вузу? / М. С. Перова // Интеллект. Инновации. Инвестиции.: Сборник научных трудов. – 2011. – № 2. – С. 138–141.

УДК 343:9

О НЕКОТОРЫХ АСПЕКТАХ ПРОФИЛАКТИКИ ПРАВОНАРУШЕНИЙ

П.А. Басевич

Городской отдел внутренних дел г. Пинск

Трансформация социально – экономической ситуации оказала негативное воздействие на криминогенную обстановку в нашей стране. Что проявилось в целом ряде отрицательных последствий. Прежде всего, они отразились на так называемых «группах риска». Именно эти социальные слои столкнулись с проблемой адаптации в современном социуме. На этом фоне растет число граждан, находящихся на профилактическом учете: алкоголизм, наркомания, токсикомания. Также, к сожалению, увеличилось количество родителей, уклоняющихся от воспитания своих детей. Негативное влияние на предотвращение правонарушений оказал и процесс сокращения финансирования спортивных и культурных учреждений.

В течение последних лет предпринимались активные действия по устранению наиболее негативных процессов и явлений, которые долгие годы осложняли функционирование системы профилактики правонарушений. Вместе с тем необходимо отметить, что уровень системного решения накопившихся проблем в сфере профилактики правонарушений остается недостаточным [3]. На наш взгляд, не достаточно полно решены вопросы организации профилактической деятельности, взаимодействия различных структур, занимающихся данной проблемой. Также нуждаются в дальнейшем совершенствовании инновационные виды и формы мер профилактики.

Именно поэтому многократно возрастает роль субъектов, занимающихся профилактикой правонарушений среди граждан, склонных к социально опасным действиям [2].

Важнейшей частью этой деятельности является работа участкового инспектора милиции. Являясь представителями государства и наделенных властных полномочиями, участковые уполномоченные исполняют ряд жизненно значимых для населения функций. Это, прежде всего, защита прав и свобод граждан, их жизни, здоровья и собственности. А также обеспечение общественной безопасности, охрана общественного порядка и противодействие преступности. Участковые инспектора, находясь в шаговой доступности от населения страны, являются важнейшей профилактической структурой предотвращения правонарушений. Кодекс Республики Беларусь об административных правонарушениях наделил достаточно широкими административно–юридическими полномочиями, в том числе по рассмотрению дел и составлению протоколов об административных правонарушениях и правонарушениях [1]. Поэтому важно, чтобы совершаемые участковыми действия были обоснованы и понятны для граждан, в ином случае крайне проблематично говорить о помощи населения в профилактике и пресечении противоправных действий.

Особое место в работе участкового занимает деятельность, связанная с профилактической работой в неблагополучных семьях. К неблагополучным необходимо отнести такие семьи, в которой родители или лица, их заменяющие, ведут антиобщественный образ жизни, систематически употребляют спиртные напитки, негативно относятся к государственно–правовым нормам. Также систематически игнорируют нормы поведения в обществе, не должным образом выполняют родительские обязанности и своим поведением способствуют противоправному поведению своего окружения [4].

Другой проблемной группой являются бывшие заключенные и другие маргинальные субъекты. Зачастую один и тот же субъект является участником обеих этих групп. Исходя из этого, необходимо профилактику правонарушений ориентировать не только на индивида, но и на социальную группу риска. Основными аспектами профилактической деятельности должно являться, прежде всего, выявление и устранение оснований и обстоятельств, способствующих противоправной деятельности социальной группы риска либо индивида. Применение общих и специальных мер в

отношении групп риска и индивидов с делинквентным поведением целесообразно разбить на следующие этапы: это, прежде всего, профилактика антисоциальных проступков и правонарушений, и предупреждение преступлений [3].

Таким образом, не смотря на предпринимаемые государством и правоохранительными структурами меры, преступность все еще остается дестабилизирующим фактором в жизни нашего общества, являясь крайней формой антиобщественных явлений, концертируя в себе весь клубок социальных, экономических, политических и культурных противоречий [2]. Следовательно, без эффективных профилактических мер органов внутренних дел практически невозможно решить проблемы, стоящие перед государством по обеспечению законности, правопорядка и безопасности граждан. Поэтому крайне важно дальнейшее осмысление процесса профилактики правонарушений и приведение его в соответствие с насущными требованиями, выдвигаемыми временем и обществом.

Список использованных источников:

1. Кодекс Республики Беларусь об административных правонарушениях: принят Палатой представителей 17 декабря 2002 г., одобр. Советом Респ. 2 апреля 2003 г. // Консультант Плюс: Беларусь. Технология 3000 [Электронный ресурс] / ООО «ЮрСпектр», Нац. центр правовой информ. Респ. Беларусь. – Минск, 2011.

2. Уголовно–процессуальный кодекс Республики Беларусь: принят Палатой представителей 20 апреля 2016 г.: одобр. Советом Респ. 24 мая 2016 г. (ред. от 15.07.2016) // Консультант Плюс: Беларусь. Технология 3000 [Электронный ресурс] / ООО «ЮрСпектр», Нац. центр правовой информ. Респ. Беларусь. – Минск, 2016.

3. Уголовный кодекс Республики Беларусь: принят Палатой представителей 2 июня 1999 г.: одобр. Советом Респ. 24 июня 1999 г. (ред. от 15.07.2010) (с изм. и доп., вступившими в силу с 13.08.2010) // Консультант Плюс: Беларусь. Технология 3000 [Электронный ресурс] / ООО «ЮрСпектр», Нац. центр правовой информ. Респ. Беларусь. – Минск, 2014.

4. Кодекс Республики Беларусь о браке и семье: принят Палатой представителей 9 июля 1997 г.: одобр. Советом Респ. 24 июля 1997 г. (ред. от 15.07.1997) // Консультант Плюс: Беларусь. Технология 3000 [Электронный ресурс] / ООО «ЮрСпектр», Нац. центр правовой информ. Респ. Беларусь. – Минск, 2017.

УДК 330,8

РАЗВИТИЕ КООПЕРАТИВНОГО ДВИЖЕНИЯ КАК ФАКТОР СОЦИАЛЬНО–ЭКОНОМИЧЕСКОЙ МОДЕРНИЗАЦИИ ОБЩЕСТВА

В.В. Висин, Т.Н. Висина

Луцкий национальный технический университет, visinvv@mail.ru, visinat@mail.ru

В настоящее время кооперация как общественно–экономическое явление выступает важным компонентом рыночных отношений. Она возникает и приобретает бурное развитие тогда, когда в сферу этих отношений втягиваются широкие слои населения, в тот момент, когда значительная часть людей начинает чувствовать потребность в объединении с целью коллективного решения экономических и социальных проблем, актуальных для большинства. Глубокое и всестороннее осмысление процесса развития кооперации позволяет сделать вывод о способности приобретенного кооперативного опыта существенно влиять на развитие современного украинского села. Кооперативное движение сложилось именно в период утверждения рыночных отношений. Подобный процесс происходит и сейчас, а проблемы, которые имеют современные мелкие и средние товаропроизводители, раньше успешно решались кооперативами. Нарботанный ими опыт имеет не только научно–теоретическое, но и практическое значение; может быть творчески использован в современной кооперативной практике экономики Украины.

Главными тенденциями развития современного кооперативного движения являются: активизация международного сотрудничества на региональном и мировом уровнях; рост конкурентоспособности кооперативов в сравнении с ведущими транснациональными корпорациями (ТНК); усиление роли кооперативных организаций в решении социальных проблем и стимулирования занятости; углубление интеграции между кооперативными объединениями разных стран. Важно отметить, что в условиях глобализации, имеющей много негативных социально–экономических последствий, международная интеграция кооперативных систем базируется на соблюдении кооперативных принципов ведения хозяйства и тем самым реально способствует преодолению проблем безработицы и бедности в мире. Ввиду социальной направленности международного кооператив-

ного движения, он фактически становится альтернативной формой развития международных отношений XXI в., способной обеспечить социально ориентированный стойкий экономический рост как в развитых странах, так и в странах с переходной экономикой. [1]

В октябре 2012 г. в Манчестере Генеральная Ассамблея Международного Кооперативного Альянса (МКА) приняла программу «Виденье 2020 года». [2] Данный проект направлен на то, чтобы кооперативы к 2020 г. стали: признанным лидером в сфере экономической, социальной и экологической устойчивости; моделью, которую предпочтут простые люди; наиболее растущей формой бизнеса. Задача МКА, Национальных кооперативных альянсов, секторных групп, кооперативов и отдельных пайщиков на современном этапе заключается в реализации этой программы. Чтобы достичь целей проекта «Виденье 2020 года» необходимо:

1. Вывести участие в пределах членства и управления на новый уровень.
2. Развивать кооперативы как гарантов устойчивости.
3. Разработать кооперативное послание и обеспечить кооперативную идентичность.
4. Гарантировать благоприятные правовые рамки для кооперативного роста.
5. Обеспечить надежный кооперативный капитал, гарантируя членский контроль.

Когда первые пионеры кооперации применили на практике свои новые идеи, они, тем самым, предложили людям возможность удовлетворить свои потребности в случае, когда этого не могли сделать акционерные компании. Сегодня такие идеи нужны всем людям. Мировое сообщество столкнулось с крахом традиционной экономики, в которой прибыль и рост важнее устойчивости, а частная прибыль значит больше, чем общественное благо. Именно поэтому этот амбициозный проект направлен на разъяснение кооперативного посыла и его широкой трансляции на мировое содружество. Проект является способом обеспечить людей средствами, которые помогут им превратить в жизнь свои мечты; способом, который позволит всем людям преодолеть те преграды, которые стоят на пути воплощения их мечты.

Список использованных источников:

1. Роль кооперативов с учетом новых социально–экономических тенденций [Электронный ресурс]. – Режим доступа: <http://www.un.org/russian/question/r.47–90.pdf>. – 23.03.2010.
2. Blueprint for a Cooperative Decade [Electronic resource]. – It is access mode: http://ica.coop/sites/default/files/media_items/ICA%20Blueprint%20-%20Final%20version%20issued%207%20Feb%2013.pdf. – 6.02.2017.

УДК 930.2 + 94(474)

РЕЦЕПТЫ СОУСОВ ИЗ КЁНИГСБЕРГСКОГО ПОВАРЕННОГО МАНУСКРИПТА XV ВЕКА

Р.Б. Гагуа

Полесский государственный университет, gagua@tut.by

Единственная из известных в настоящее время средневековых рукописей с записями кулинарных рецептов, созданная на территории государства Тевтонского ордена хранится в Тайном государственном архиве Прусского культурного наследия в Берлине [1]. Он получил название Кёнигсбергского кулинарного манускрипта или Кёнигсбергской поваренной книги [2]. Ранее автор опубликовал две небольшие статьи, посвящённые данному источнику, в одной из которых привёл переводы всех рецептов блюд из кур, имеющихся в манускрипте (включая рецепты трёх специальных соусов к курам) [2; 3]. Полностью Кёнигсбергская поваренная книга XV века на восточно-славянские языки не переводилась.

Большая часть рецептов, записанных в рукописи – это рецепты соусов. Всего их девять. Их основу составляли, как правило, вино или уксус. Вино могло быть как белым, так и красным. Реже основой выступал яблочный сок. Изредка соусы готовились на основе сырых яиц. Иногда соусы делали сладкими [1].

Для приготовления соусов использовались также различные овощи и специи. Из овощей и фруктов для приготовления соусов в манускрипте указываются

- лук репчатый;
- лук–шалот;
- чеснок;

- изюм;
- петрушка;
- яблоки.

Из специй, добавляемых в соусы, Кёнигсбергская поваренная книга упоминает

- миндаль;
- корица;
- имбирь;
- перец;
- «хорошие специи».

В качестве усилителей вкуса использовались поваренная соль и тростниковый сахар [1].

Ниже приводится авторский перевод на русский язык всех оригинальных рецептов соусов из Кёнигсбергского поваренного манускрипта.

Рецепты оригинальных соусов из кухни Тевтонского ордена

Для печёночного блюда:

Возьми печень и яйца, сваренные вкрутую, разотри в ступе и смешай с хорошим светлым вином (**имеется ввиду белое вино**) или уксусом, и протри через сито или разотри, и возьми лук и обжарь на смальце.

Полей этим густо рыбу или дичь, или мясо, курицу, или что пожелаешь.

Хороший соус:

Протри чеснок с солью – головки должны быть хорошо очищены – и смешай с 6 яйцами без белков и добавь немного воды. Это и будет хорошим соусом.

Хороший соус:

Возьми изюм и измельчи с кислыми яблоками и смешай всё вместе и хорошо отожми. Соус хорош.

Соус к белым курам:

Возьми изюм, измельчи его, и возьми лучшее вино и взбей его вместе с хорошими специями.

Соус к красным курам:

Тогда возьми петрушку с уксусом и хорошо перемешай.

(Соус) к чёрным курам:

Тогда возьми миндаль и изюм поровну и взбей их с уксусом и вином.

Если ты хочешь приготовить хороший соус:

Тогда возьми лук–шалот и измельчи его с солью, и смешай в вине или уксусе и выдави сок. Соус хорош для жареной говядины.

Если ты хочешь приготовить хороший соус из летцельтена (сладкое печёное изделие с мёдом, миндалём и орехами):

Тогда порежь так тонко, как перечный хлеб (**разновидность немецких пряников**) и свари в вине. И протри через (**сито**), как и перец, и добавь корицу и имбирь в достаточном количестве, и вскипяти его в кастрюле, и влей его в миску с соусом, и посыпь сахаром сверху.

Если ты хочешь приготовить хороший соус:

Тогда возьми изюм и кислые яблоки и разотри их вместе. Смешай с вином или уксусом. Соус хорош для сочного жаркого и рыбы.

Список использованных источников:

1. Königsberg Kochbuch. – GStA. – Berlin–Dahlem, XX Hauptabteilung, Ordensbriefarchiv, 18384.
2. Гагуа, Р.Б. "Кёнигсбергская поваренная книга" как источник по средневековой истории Тевтонского ордена / Р.Б. Гагуа // Беларускае Падзвінне: вопыт, методыка і вынікі палявых і міждысцыплінарных даследаванняў / Пад агульн. рэд. Д.У. Дука, У.А. Лобача, А.І. Корсак. – Новаполацк: ПДУ, 2016. – С. 3–6.

3. Гагуа, Р.Б. Кулинарные рецепты блюд из кур из «Кёнигсбергской поваренной книги» XV века // Государства Центральной и Восточной Европы в исторической перспективе : сборник научных статей по материалам международной научной конференции, Пинск 21–22 октября 2016 г. / Министерство образования Республики Беларусь, Полесский государственный университет ; под ред. Р.Б. Гагуа. – Пинск, 2016. – С. 15–18.

УДК 343

CYBERPRZEŚLADOWANIE I CYBERNĘKANIE JAKO ZNAMIONA PRZESTĘPSTWA CYBERSTALKINGU I ZJAWISKA CYBERPRZEMOCY

Gwoździewicz Sylwia

Department of Administration and National Security, The Jacob of Paradies University in Gorzów Wielkopolski (Gorzow Wielkopolski, Poland). President, International Institute of Innovation Science–Education–Development in Warsaw, (Warsaw, Poland)

Przedmiotem badań uczyniono próbę analizy przestępstwa cyberstalkingu przez czyny i zachowania mające charakter cyberprześladowania czy też cybernękania. Próba analizy pojęciowej przyczyni się do głębszego zastanowienia się nad znamionami przestępstwa cyberstalkingu jak i charakterystyką pojęciową zjawiska cyberprzemocy wśród osób małoletnich.

Cyberstalking zwiera w swojej definicji wszystkie metody napastowania prześladowania i molestowania innej osoby z użyciem mediów elektronicznych i za pomocą sieci teleinformatycznych, co stanowi większe wyzwanie (niż w przypadku tradycyjnego przestępstwa stalkingu) dla służb i specjalistów zajmujących się tworzeniem jak i przestrzeganiem prawa. [2, s.64]

Jeśli chodzi o powyższe metody cyberstalkingu to niektórzy autorzy i badacze używają terminów: napastowania, prześladowania i molestowania innej osoby z użyciem mediów elektronicznych czy terminów cyberprześladowania lub mobbingu elektronicznego zamiennie. Słownik terminologii prawniczej Black's Law Dictionary definiuje prześladowanie jako: „słowa, zachowania lub działania (zazwyczaj ciągłe lub powtarzane) kierowane do konkretnej osoby, które denerwują lub niepokoją taką osobę bądź sprawiają jej przykrość emocjonalną” oraz podaje, że niektóre, choć nie wszystkie, rodzaje prześladowania podlegają zaskarżeniu (to znaczy ich ofiara może złożyć pozew sądowy). W literaturze dotyczącej cyberprzemocy, cyberprześladowanie jest zazwyczaj opisywane jako specjalna forma cyberprzemocy, która obejmuje powtarzające się wysyłanie obraźliwych wiadomości. Cyberprześladowanie odbywa się za pośrednictwem prywatnych kanałów komunikacji, takich jak e-mail, ale wiadomości o takim charakterze mogą być też przekazywane publicznie. Jedną z form prześladowania jest hejt SMS-owy, bierze w niej udział jeden lub więcej atakujących i pojedyncza ofiara. Agresorzy przesyłają setki lub tysiące SMS-ów na telefon komórkowy ofiary, przez co musi sobie ona poradzić z masą obraźliwych wiadomości. Choć mogłoby się wydawać, że cyberprześladowanie jest pojęciem podobnym do flamingu, zjawiska te różnią się pod dwoma względami. Po pierwsze, cyberprześladowanie trwa dłużej. Po drugie, cyberprześladowanie jest działaniem bardziej jednostronnym, gdzie wyraźnie można wyróżnić atakującego i cel. W wypadku flamingu mamy do czynienia z wymianą obraźliwych treści między stronami. Cyberprześladowanie jest także domeną specyficznej grupy internetowych sprawców zwanych dręczycielami czy hejterami. Cyberprześladowanie polega zatem na regularnym przesyłaniu nieprzyjemnych (agresywnych, ośmieszających) wiadomości do ofiary za pomocą elektronicznych kanałów komunikacji (np. komunikatora internetowego lub krótkich wiadomości tekstowych wysyłanych za pomocą telefonu komórkowego czy e-maila). Uznaje się także, że różni go od flamingu czas działania i fakt bezpośredniego zaangażowania co najmniej dwóch osób [4, s. 126].

Słownik prawniczy Black's Law Dictionary definiuje „nękanie” jako: (1) akt lub przypadek ukradkowego śledzenia innej osoby, (2) przestępstwo polegające na śledzeniu lub przebywaniu w pobliżu innej osoby, często potajemnie, w celu drażnienia lub prześladowania takiej osoby bądź popełnienia poważniejszego przestępstwa, jak napaść czy pobicie. Cybernękanie zatem oznacza wykorzystanie środków komunikacji elektronicznej do nękania innej osoby za pomocą ciągłego przesyłania wiadomości mających charakter prześladowania lub zawierających groźby. Choć cybernękanie jest w widoczny sposób powiązane z cyberprześladowaniem, jest ono bardziej groźne niż samo cyberprześladowanie [3, s.57].

Szczególnie istotny z punktu widzenia omawianych problemów jest mobbing elektroniczny utożsamiany także jako przejaw cyberprzemocy (cyberbullying).

Mobbing elektroniczny polega na tym, że wrogie działania wobec rówieśnika mają być realizowane elektronicznie – czyli przy użyciu komputera lub telefonów komórkowych. Omówione wcześniej cechy odnoszące się do tradycyjnego mobbingu trudno jest odnieść do mobbingu elektronicznego, lub też powinny być one inaczej rozumiane w jego przypadku. Cechą zasadniczą jest intencjonalność – sprawcy robią coś celowo po to, aby skrzywdzić ofiarę. W przypadku mobbingu elektronicznego często zdarza się jednak tak, że sprawca robi coś, co wcale nie miało na celu skrzywdzenia drugiej osoby, mimo że przyniosło taki skutek. Wątpliwości wobec kryterium intencjonalności potwierdzają także wyniki badań, które cytują Robin Kowalski i jej współpracownicy – uczestniczący w tych badaniach ofiary i sprawcy agresji elektronicznej całkiem inaczej oceniali te same sytuacje. To, co dla ofiar było już elektroniczną agresją, dla sprawców było często zachowaniem mieszczącym się w normie. Warto też zwrócić uwagę, że część sprawców mobbingu elektronicznego przedstawia wprost całkiem inne motywy swoich działań niż chęć zadania bólu komuś innemu. Niektórzy młodzi sprawcy twierdzą, że celem ich działań było popisanie się przed innymi poziomem sprawności technicznej i umiejętnością posługiwania się technologiami komputerowymi. W tych sytuacjach motyw chęci skrzywdzenia ofiary jest całkowicie nieobecny [7, s.499–503]. Czasami jednak sprawcy mają bardzo wyraźny plan, aby skrzywdzić ofiarę. Ponadto nieraz świadomie wybierają technologie komunikacyjne po to, by wzmocnić negatywny skutek swoich działań. W przypadku tradycyjnego mobbingu powtarzalność wiąże się z tym, że agresor ponawia wielokrotnie swoje wrogie działania wobec ofiary. Oczywiście, w mobbingu elektronicznym może być podobnie.[5, s. 59–60] . W mobbingu elektronicznym dochodzi potencjalnie specyficzny rodzaj powtarzalności, wynikający między innymi z cech charakterystycznych dla materiału, który został opublikowany w sieci. Znana badaczka społecznych problemów internetu Dartnah Boyd [1] scharakteryzowała cztery takie właściwości: trwałość (*persistence*), możliwość wyszukiwania (*searchability*), kopiowalność (*replicability*) oraz obecność tak zwanej niewidzialnej publiczności (*invisible audience*). Materiały umieszczone w sieci mają sporą trwałość – mogą się tam znajdować przez wiele miesięcy, a nawet lat. Wiele materiałów już usuniętych przez użytkownika z miejsca w internecie, gdzie je umieścił, pojawia się znowu w innym miejscu w sieci. Może tak być nawet wtedy, gdy zawierały one treści obraźliwe dla innych osób i sąd nakazał ich usunięcie. Mogą je umieszczać ponownie osoby, które wcześniej ściągnęły, skopiowały materiał na dyski swoich komputerów i później, korzystając z szerokich, opisanych wcześniej możliwości działania odbiorcy w nowych mediach, stały się nadawcami. Zatem materiały mogą się okazać trwałe nawet w przypadku, gdy ich pierwotny twórca na pewnym etapie do tego nie dąży. Niekoniecznie zresztą kopiowanie musi się wiązać z użyciem internetu. Osoba, która zrobi zdjęcie, może je przecież z łatwością wielokrotnie skopiować, rozsyłając je gronu swoich znajomych za pomocą *MMS (multimedia messaging service)*. Wreszcie, do materiałów ma dostęp tak zwana niewidzialna publiczność – czyli bliżej nieokreślona, chociaż zwykle duża liczba osób. Właśnie ten brak możliwości określenia tożsamości oglądających oraz stworzenia pełnej ich listy stanowią jakościową różnicę w porównaniu z tak zwanym światem realnym, w którym, jeżeli wydarzy się jakaś sytuacja – nawet dla nas kompromitująca czy trudna – możemy zwykle określić, jak dużo osób ją widziało i ilu było tych świadków. W przypadku treści umieszczanych w internecie takie oszacowanie jest raczej niemożliwe. Zatem ofiara nigdy nie wie, jak wiele osób miało okazję się zapoznać z określonym materiałem (jeśli akurat mobbing polegał na publikacji materiałów w sieci).Sprawca może te właściwości wykorzystywać z premedytacją. Może być jednak tak, że sprawca jednorazowo tworzy obraźliwy materiał i publikuje go w internecie, specjalnie nawet nie zastanawiając się nad tym, co robi. Dalej wypadki toczą się niejako same, zazwyczaj z określonymi następstwami, nawet jeśli sprawca nie miał takich intencji. Materiał może być z łatwością skopiowany i rozpowszechniony przez innych użytkowników. Nawet kiedy sprawca lub inne osoby próbują go usunąć, może się to okazać niemożliwe. To ważna cecha w zestawieniu z tradycyjną przemocą (bullyingiem), którą możemy zatrzymać – gdy sprawcy zaprzestają swoich poczynań, ofiara przestaje doświadczać wrogich działań i ich następstw. W przypadku cyberprzemocy (cyberbullyingu) jest inaczej. Co więcej, ofiara często jest świadoma faktu, że wiktyimizację (wynikającą np. z rozpowszechniania materiałów w sieci) trudno jest zatrzymać [5, s. 61–62].

Przestępstwo cyberstalkingu określone zostało w Polsce w art. 190a § 2 k.k. „stalking”, kradzież tożsamości: § 1. – *Kto przez uporczywe nękanie innej osoby lub osoby jej najbliższej wzbudza u niej uzasadnione okolicznościami poczucie zagrożenia lub istotnie narusza jej prywatność, podlega karze pozbawienia wolności do lat 3. – § 2. Tej samej karze podlega, kto, podszywając się pod inną osobę, wykorzystuje jej wizerunek lub inne jej dane osobowe w celu wyrządzenia jej szkody majątkowej lub osobistej. – § 3. Jeżeli następstwem czynu określonego w § 1 lub § 2 jest targnięcie się pokrzywdzonego na własne życie, sprawca podlega karze pozbawienia wolności od roku do lat 10. – § 4. Ściganie*

przestępstwa określonego w § 1 lub 2 następuje na wniosek pokrzywdzonego. Przyjęcie takiego stanowiska nie jest do końca prawidłowe. Cyberstalking może przybrać formę określoną w tym paragrafie (np. kiedy ktoś wykorzystuje wizerunek i dane innej osoby i zamieszcza ogłoszenie w jej imieniu na portalu randkowym), ale znamiona z art. 190a § 2 k.k. także mogą być wypełnione za pomocą systemów teleinformatycznych. Zgodnie z powyższym przepisem, odpowiedzialności karnej będzie podlegał każdy, kto przez uporczywe nękanie innej osoby lub osoby jej najbliższej wzbudza u niej uzasadnione okolicznościami poczucie zagrożenia lub istotnie narusza jej prywatność. Za takie zachowanie będzie groziła kara pozbawienia wolności do trzech lat. Te regulacje dotyczą również wykorzystywania wizerunku poszkodowanego lub jego danych osobowych w celu wyrządzenia szkód majątkowych (art. 190a § 2 k.k.). Nie muszą być to zachowania powtarzające się systematycznie. Mogą to być też pojedyncze czynności. Osobie, która dopuści się wyżej wymienionych czynów, będzie groziła sankcja do trzech lat pozbawienia wolności. Nowelizacja wprowadza także typ kwalifikowany przestępstwa stalkingu. Jeżeli następstwem czynu określonego w § 1 lub 2 znowelizowanego art. 190a k.k. jest targnięcie się pokrzywdzonego na własne życie, sprawcy grozi kara pozbawienia wolności od roku do lat 10. Ponadto nowelizacja zmienia zapis regulujący przesłanki orzekania przez sąd środków karnych (art. 39 k.k.), m.in. zakazu kontaktowania się z określonymi osobami i zakazu zbliżania się do określonych osób. [2, s. 66–67]

Poruszany w niniejszym artykule zakres pojęciowy przestępstwa cyberstalkingu i zjawiska cyberprzemocy nie wyczerpuje omawianego tematu. Poznanie specyfiki działania agresorów poprzez aparat pojęciowy cyberprześladowana czy cybernękania pozwoli określić natężenie przestępstwa cyberstalkingu jak i samej wiktyimizacji przestępstwa cyberstalkingu.

Bibliografia:

1. Boyd D. Why youth (heart) social network sites: The role of networked publics in teenage social life. [w]: D. Buckingham (red.). *Mc Arthur Foundation on Digital Learning – youth, identity, and digital media volume*, MA: MIT Press, Cambridge. – 2009.
2. Gwoździwicz S., “The Cyberharassment Legal and Criminal Law issues in The Polish Legal System” (in) *Medzinarodny Vedecky Zbornik III. Srbske Rozvojove Zdruzenie Bačsky, Petrovec, Serbia 2016* – s.63–67
3. Kowalski R. M., Lamber S. P., Agatston P. W., *Cyberprzemoc wśród dzieci i młodzieży*, Wydawnictwo Uniwersytetu Jagiellońskiego, Kraków. – 2010 – s. 54,57.
4. Pyżalski J., *Agresja elektroniczna i cyberbullying jako nowe ryzykowne zachowanie młodzieży*, Oficyna Wydawnicza „Impuls”, Kraków. – 2012.– s. 126.
5. Pyżalski J., *Agresja elektroniczna wśród dzieci i młodzieży*, Gdańskie Wydawnictwo Psychologiczne Sp. Z o.o., Sopot. – 2011 – s. 59–62.
6. USTAWA z dnia 06 czerwca 1997r. Kodeks karny (Dz.U. z 2012 r. poz. 611).
7. Vandebosch, H., Cleemput, K. van., *Defining cyberbullying: A qualitative research into the perceptions of youngsters*. *Cyberpsychology & Behavior*. – 2008– No 11. – s. 499–503.

УДК 947.6

ФИЗИЧЕСКАЯ КУЛЬТУРА В УЧЕБНОМ ПРОЦЕССЕ БОБРУЙСКОГО УЧИТЕЛЬСКОГО ИНСТИТУТА (1949 – 1954)

И.В. Гребенчук, А.А. Степанян

Бобруйский филиал БГЭУ, igargrabcianchuk@mail.ru, odip@bfbgeu.by

Физическая культура как часть общей культуры общества включает в себя ряд важнейших элементов: состояние здоровья индивида, уровень его спортивного мастерства, достижения науки, произведения искусства, связанные с физическим воспитанием, материальная основа ее развития – спортивные сооружения, инвентарь и т.д. В высшем учебном заведении физкультура является действенным средством воспитания гармонично развитой личности, формирования общей и профессиональной культуры молодых специалистов. Для дальнейшего совершенствования преподавания физической культуры в современной высшей школе Беларуси важно не только развитие теории и практики физического воспитания. По нашему мнению, актуальным представляется изучение исторического опыта преподавания физической культуры, который исследован в отечественной историографии еще далеко не в полной мере.

В истории высшего образования Беларуси до настоящего времени малоизученной остается деятельность Бобруйского учительского института (БУИ) в 1949 – 1954 гг. Программа обучения в нем

была рассчитана на два года. Студенты занимались на трех отделениях – математики и физики, русского языка и литературы, белорусского языка и литературы. Учебный процесс обеспечивали 5 кафедр: основ марксизма–ленинизма, русского и белорусского языков, русской и белорусской литературы, математики и физики, педагогики и психологии. В число дисциплин последней было включено и физическое воспитание.

Бобруйский учительский институт был образован на базе Бобруйского педагогического училища. Для занятий физкультурой рядом с учебным корпусом института была оборудована спортивная площадка, имелось достаточное количество спортивного инвентаря, работал учебный кабинет физического воспитания, не хватало только одного, но самого важного элемента материальной базы – спортзала. Данное обстоятельство значительно ухудшало качество учебного процесса. В случае неподходящих погодных условий занятия по физической культуре проводились в коридоре учебного корпуса, «что очень неудобно и отрицательно влияет не только на физическое воспитание, но и на другие предметы, поскольку шум в коридоре во время физкультурных занятий мешает работе в аудиториях и кабинетах» [1, д. 32, л. 4]. Кстати, крепления для гимнастических канатов и очень короткие остатки самих канатов сохранились на потолке в коридоре бывшего учебного корпуса БУИ до наших дней. В настоящее время в этом здании размещается ГУО «Гимназия № 3 г. Бобруйска».

Вопрос о состоянии преподавания физического воспитания рассматривался на заседании Совета Бобруйского учительского института 7 декабря 1950 г. В материалах протокола этого заседания сказано, что физическим воспитанием в 1950/51 учебном году было охвачено 384 студента, своевременно прошедших медицинский осмотр. Из них гимнастикой занималось 32 человека, легкой атлетикой – 36, лыжным спортом – 29, волейболом и баскетболом – 45, шахматами и шашками – 15 человек [2, д. 3, л. 42].

В изучаемую эпоху для физического воспитания молодежи особое значение имел комплекс нормативов под названием «Готов к труду и обороне» (ГТО). Данная программа физкультурной подготовки действовала в СССР с 1931 по 1991 гг. Главной ее задачей было достижение массовой заинтересованности в занятиях спортом. Кроме того, комплекс ГТО играл роль универсального оценочного механизма, благодаря которому можно было выделить наиболее развитых в физическом плане представителей каждого поколения советских людей. Успешно сданные нормативы подтверждались специальными значками – золотыми и серебряными.

В соответствии с государственными заданиями Бобруйский учительский институт должен был подготовить 70 значкистов ГТО 1-й ступени (подготовили 117) и 20 значкистов 2-й ступени (охватили подготовкой 121 студента). Разрядников по различным видам спорта институт подготовил 56 человек, фактически вдвое превысив плановое задание – 30 человек. Кроме того, 71 студент БУИ получил удостоверение инструктора–общественника по физической культуре и судьи по легкой атлетике. В соответствии с приказом Министерства просвещения БССР эти студенты обучались по углубленной программе, которая давала выпускникам института дополнительную специальность с правом преподавания физкультуры в 5 – 7 классах средней школы.

Команды Бобруйского учительского института принимали активное участие во всех спортивных мероприятиях города и добивались высоких результатов. Так, в 1950 г. команда по легкой атлетике заняла первое место в городских соревнованиях, получив переходящий приз, почетную грамоту и годовую подписку на областную газету «Савецкая Радзіма» [2, д. 3, л. 42].

Таким образом, уже на втором году работы Бобруйский учительский институт добился неплохих результатов в преподавании физической культуры. В качестве постоянной традиции требовалось организовать проведение ежегодных студенческих спартакиад. Совершенствование спортивно–массовой работы в перспективе должно было подготовить студентов БУИ к участию в республиканских соревнованиях.

В то же время оставалась нерешенной проблема отсутствия у института спортивного зала. Его директор Бураковский С. В. на заседании Совета Бобруйского учительского института 7 декабря 1950 г. высказал свое видение ее решения: «В этом году нет такой материальной базы, которая была в прошлом году. В будущем учебном году нельзя ожидать каких–либо средств на нужды физкультуры. Необходимо мобилизовать всех студентов, преподавателей, достать лес и самим оборудовать зал. Это вполне возможно. На центральное снабжение рассчитывать нечего» [2, д. 3, л. 41]. Следовательно, руководитель вуза предлагал на общественных началах, не надеясь на содействие Министерства образования БССР, решить достаточно сложную техническую задачу. В материалах годовых отчетов о деятельности Бобруйского учительского института и протоколов заседаний его Совета [1, 2] нет информации о том, что этот проект был осуществлен. Первое выс-

шее учебное заведение в Бобруйске все время работало без своего спортивного зала. В решении этого вопроса ему не помогли как республиканские, так и местные органы власти. Несомненно, при наличии спортзала качество учебного процесса в Бобруйском учительском институте было бы значительно выше, и его студенты смогли бы добиться более высоких спортивных результатов.

Список использованных источников:

1. Отчеты о деятельности Бобруйского учительского института за 1949 – 1954 гг. // Бобруйский государственный зональный архив. – Фонд 1170. – Оп. 1. – Д. 2, 10, 19, 32, 48.
2. Протоколы заседаний Совета Бобруйского учительского института за 1949 – 1954 гг. // Бобруйский государственный зональный архив. – Фонд 1170. – Оп. 1. – Д. 3, 20, 33, 47.

УДК 321.02

**О ФАКТОРАХ ЭЛЕКТОРАЛЬНОГО УЧАСТИЯ
БЕЛОРУССКОЙ МОЛОДЕЖИ**

В.А. Евстафьев

Полесский государственный университет, evstval@tut.by

В современном развитом демократическом обществе выборы представляют собой разновидность политического процесса, с помощью которого обеспечивается формирование органов власти на всех уровнях политической системы. Политические выборы выступают как один из базовых признаков демократического политического режима, а также являются одним из важнейших условий его существования. Выборы также играют роль основной формы реализации суверенитета народа и выражения его воли, как источника власти в обществе.

В условиях демократического общества выделяют следующие функции выборов: артикуляция, агрегация и представительство разнообразных интересов населения; контроль над властными институтами; интеграция разнообразных политических позиций; легитимизация избираемых политических институтов и стабилизация политической системы в целом; активизация и расширение взаимодействий между органами власти и гражданами; институализация процессов урегулирования политических конфликтов; ориентирование электората на разрешение актуальных социальных проблем; обеспечение права граждан на участие в политическом процессе и управление делами своей страны; политическая социализация населения; обновление состава политической элиты; контроль над институтами власти и над политической элитой страны со стороны общества; обеспечение повышения динамичности развития общества путем соревновательности разнообразных политических платформ.

Одним из наиболее значимых объективных факторов участия молодежи в избирательном процессе выступает возможность избирательной системы в удовлетворении политических прав граждан по влиянию на формирование властных институтов. По нашему мнению содержанием национального права обеспечивается достаточный уровень полноты реализации прав граждан по формированию представительных органов власти. Прямое или косвенное участие граждан в выборах исполнительных властных институтов в республике не предусмотрено [1].

Существенную роль в трансформации моделей электорального поведения населения при переходе в период суверенного существования Республики Беларусь на рубеже 1990–х г.г. сыграл ряд институциональных и функциональных преобразований в политической системе. В данном перечне, на наш взгляд, необходимо выделить новации, внедрение которых обусловило наиболее значимые изменения в политических ориентациях и в формах политического участия граждан, в том числе и молодежи.

Одним из ключевых изменений в избирательном процессе стало внедрение альтернативного подхода в процедуре выдвижения кандидатов на выборные должности в органы государственного управления. Порядок воспроизводства выборных государственных институтов стал формироваться в условиях возникшей политической конкуренции. Это обстоятельство можно рассматривать как своеобразную экстраполяцию на избирательный процесс свойств экономических рыночных отношений, в которые вступило молодое белорусское государство. В политических процессах новое содержание политических отношений выразилось в возникновении коммуникаций политического спроса и предложения и включения в них большинства граждан страны.

Появление конкурентной политической среды, формирование новых институтов политической системы, обновление нормативно–правовой базы избирательного процесса, а также активизация поисков идеологических оснований современной национально–государственной идентичности стали основными факторами, которые объективно обусловили необходимость в изменении способов политической самореализации белорусских граждан.

В переходный период политическое участие населения приобрело ряд признаков, содержание которых отражает разнообразные аспекты адаптации избирателей к изменениям в политической жизни страны. К наиболее значимым характеристикам новой модели политического участия на наш взгляд необходимо отнести повышение уровня политической автономности граждан, индивидуализацию процессов их политического просвещения и формирования электоральных предпочтений, снижение роли традиционалистских ценностных элементов в структуре политического процесса, а также усложнение медийного пространства и содержательного разнообразия информационных потоков.

В контексте указанных характеристик важным представляется исследование вопроса о наличии и эффективности социально–политических механизмов и технологий, посредством которых может быть обеспечена политическая социализация молодежи в части участия нового поколения в избирательном процессе.

Смена моделей избирательного процесса вызвала объективную необходимость в основательных изменениях содержания электорального поведения населения. Накопленный опыт коллективного политического участия в рамках советской партийно–политической системы подавляющей части населения страны вступил в противоречие с требованиями новой конкурентной избирательной среды, опирающихся на индивидуальные электоральные действия избирателя. Это обстоятельство потребовало повторной политической социализации взрослого населения, которому пришлось обновлять имевшиеся у него навыки включения в политическую жизнь общества. Значительные социально–экономические и психологические трудности, которые испытывала большая часть граждан в данный период, снизили эффективность процессов политической ресоциализации и преопределили ее нелинейный и неуправляемый характер. В свою очередь это обстоятельство, способствовало деформациям в структуре социальных межпоколенческих взаимодействий, которые обеспечивают формирование навыков активного политического участия у молодых людей.

Молодежь на этапе смены моделей социально–экономического и политического развития страны оказалась в наиболее сложном положении. Фактически она оказалась в ситуации, в рамках которой были реализованы противоположные подходы к фиксации базовых социальных обязательств по отношению к молодежи со стороны государства с одной стороны, а с другой – сохранению гарантий ее политической субъектности. Уровень основных социальных стандартов для молодых граждан в целом был сохранен. Однако прежние формы ее политического представительства в системе государственных институтов прекратили свое существование в течение короткого промежутка времени.

Исчезновение возможностей социально–группового представительства в политических процессах преопределило невысокий уровень теоретического обеспечения и организационной поддержки политической социализации молодого поколения. Наметилось «вымывание» специализированного политико–образовательного сегмента из содержания учебного процесса в ВУЗах.

Основами гражданского и политического воспитания и образования молодежи стали положения сложившегося в 2000–х г.г. концепта идеологии белорусского государства, которые опирались на ценности государственного суверенитета, национальной общности и устойчивого развития.

Институциональные и функциональные аспекты, обеспечивающие формирование конкретных знаний об особенностях функционирования избирательной системы и специальных навыков электорального участия у молодежи в качестве самостоятельного направления государственной молодежной политики и образовательных стратегий развития не получили [2].

Имели место отдельные действия органов исполнительной власти по созданию молодежных парламентов, как квази–институтов, которые пытались сыграть роль агрегаторов молодежных инициатив и были реализованы в некоторых крупных городах.

Важную роль в качестве фактора молодежного электорального участия на современном этапе играет уровень публичного проявления феномена общественного лидерства в молодежной среде. Молодежное сообщество республики испытывает устойчивый дефицит в руководителях, обладающих ярко выраженными лидерскими качествами. При этом, как показывает практика общественной жизни, наличие формальных статусов руководителей молодежных организаций не уве-

личивает ресурс общественного влияния в молодежной среде у их обладателей. Вакантные позиции в пространстве молодежного лидерства создают предпосылки для замещения их носителями альтернативной политической субъектности [3].

Список использованных источников:

1. Конституция Республики Беларусь 1994 года (с изменениями и дополнениями, принятыми на республиканских референдумах 24 ноября 1996 г. и 17 октября 2004 г.). – Минск : Амалфея, 2005. – 56 с.
2. Евстафьев, В.А. О совершенствовании технологий государственной молодежной политики / В.А. Евстафьев // Вестник Гродненского государственного университета / Гродно, 2010 – № 1. – С. 116 – 121.
3. Шарп, Д. От диктатуры к демократии: стратегия и тактика освобождения – М.: Новое издательство, 2005. – 84 с.

УДК 316.33

РОЛЯ ВЫШЭЙШАЙ ШКОЛЫ Ё СУЧАСНЫМ ГРАМАДСТВЕ

В.Ф. Жылевiч

Палескі дзяржаўны ўніверсітэт, jilevitch@gmail.com

У сучасную эпоху глабалізацыі і выбуховага характару навукова-тэхнічнага прагрэсу, нязменных катаклізмаў навакольнага асяроддзя, на дзяржаву ўскладаецца адказнасць за фармулёўкі прыярытэтаў і мэт нацыянальнага развіцця, выбар шляхоў і інструментаў эфектыўнага дасягнення пастаўленых мэт. Аднак апроч гэтага дзяржава адказвае за вытворчасць грамадскага дабрабыту, адным з якіх з'яўляецца адукацыя. Узрастае разуменне ролі і значнасці адукацыі для паспяховага развіцця краіны ў сучасных умовах.

Уплыў адукацыі на эканамічнае развіццё грамадства адзначаны навукоўцамі ўжо даўно. Яшчэ прафесар Маскоўскага ўніверсітэта І. Х. Озераў, адзначаючы, што праца ангельскага ці нямецкага рабочага больш прадукцыйная працы расійскага рабочага, звязваў гэта з развіццём агульнай адукацыі, якая служыць базай для тэхнічнай, і адзначаў велізарнае адставанне ва ўзроўні і пашырэнні агульнай адукацыі насельніцтва Расіі ад гэтых краін [1, с. 23].

Ужо напачатку другой паловы ХХ ст. прыходзіць масавае ўсведамленне вырашальнага значэння чалавечага фактару ў эканоміцы. Сфармавалася і атрымала развіццё канцэпцыя “чалавечага капіталу”, які мае вытокі ў класічнай палітэканоміі. Адам Сміт пісаў: “Набыццё такіх здольнасцяў, лічачы таксама ўтрыманне іх уладальніка цягам яго выхавання, навучання ці вучнёўства, заўсёды патрабуе сапраўдных выдаткаў, якія ўяўляюць сабою асноўны капітал, які быццам бы рэалізоўваецца ў яго асабе. Гэтыя здольнасці..., разам з тым – частка багацця ўсяго грамадства...” [2, с. 208]. Адукацыя з’яўляецца адной са складнікаў “чалавечага капіталу”. Сёння відавочна, што не фізічны, а чалавечы капітал, не машыны, а людзі ўяўляюць сабой сілу эканамічнага росту. У паняцце нацыянальнага дабрабыту ўключаюць разам з рэчыўнымі элементамі капіталу, фінансавымі актывамі, і матэрыялізаваныя веды і здольнасці людзей да працы.

У сучасным беларускім грамадстве адукацыя – адна з найбольш шырокіх сфер чалавечай дзейнасці. Вышэйшая адукацыя – вядучы фактар сацыяльнага, палітычнага і эканамічнага прагрэсу. Прычына такой увагі да вышэйшай школы заключаецца ў разуменні таго, што асноўным капіталам сучаснага грамадства з’яўляецца чалавек, здольны да пошуку і засваення новых ведаў і прыняцця нестандартных рашэнняў.

Іспанская навукова-даследчая лабараторыя *Laboratorio de Internet* абнавіла сусветны вэб-метрычны рэйтынг універсітэтаў. Сярод беларускіх вышэйшых навучальных устаноў найбольш высокае месца займае Беларускі дзяржаўны ўніверсітэт — 584-е. Усяго ж у рэйтынгу *Webometrics* за 2016 год улічваліся дадзеныя больш 22 000 вышэйшых навучальных устаноў па ўсім свеце [3]. Беларускі дзяржаўны ўніверсітэт увайшоў таксама ў тройку лепшых універсітэтаў СНД за 2016 год, саступіўшы толькі Маскоўскаму дзяржаўнаму ўніверсітэту ім. М. В. Ламаносава (134-е месца) і Санкт-Пецярбургскаму дзяржаўнаму ўніверсітэту (452-е месца).

Мэта навуковага даследавання – выявіць ролю вышэйшай адукацыі ў развіцці беларускага грамадства.

У беларускім грамадстве маюць месца наступныя тэндэнцыі развіцця вышэйшай школы:

- павелічэнне працягласці атрымання агульнай адукацыі;
- неабходнасць бесперапыннай адукацыі (на працягу ўсяго жыцця);

- індывідуалізацыя вышэйшай адукацыі;
- рост значнасці метадалагічных ведаў і аналітычных навыкаў.

Неабходна адзначыць, што апошнія 20 гадоў вышэйшыя школы Беларусі ўмацоўваюць міжнародныя сувязі. З пачатку XXI ст. пашыраецца двухбаковае супрацоўніцтва ў рамках Савета Еўропы, ЮНЭСКА. Мноства ВНУ краіны прымаюць удзел у еўрапейскім супрацоўніцтве для развіцця і дэмакратызацыі студэнцкай мабільнасці.

Развіццё міжнародных сувязяў у сферы адукацыі паставіла пытанне пра патрэбу пашырэння выкарыстання ангельскай мовы ў навучальным працэсе для прыцягнення большай колькасці замежных студэнтаў у вышэйшых школах Беларусі. Разглядаецца магчымасць выкладання матэматыкі, гісторыі і т. п. на замежных мовах, якія з'яўляюцца не толькі прадметам вывучэння, але і сродкам камунікацыі, міжкультурных абменаў. Разам з тым пытанне пра большае ўкараненне ў ВНУ ангельскай мовы, на якой ыкладаліся б розныя вучэбныя прадметы, застаецца дыскусійным.

У апошні час студэнцкая іміграцыя – адзін з прыярытэтаў селектыўнай іміграцыйнай палітыкі Беларусі. З 2000 г. па 2015 г. колькасць замежных студэнтаў у краіне ўзрасла да 14,6 % усіх беларускіх студэнтаў. Гэта вынік актыўнай працы Беларусі па прыцягненні студэнтаў, якая ўжываецца ў цэнтры навукаў. Большасць замежных студэнтаў вывучае эканоміку, медыцыну, біялогію, гуманітарныя навукі, новыя тэхналогіі. Самі беларусы неахвотна ідуць вучыцца і працаваць у сферу навукі па тэхнічных спецыяльнасцях. У гэтых вобласцях краіна плануе скіраваць замежных студэнтаў. У Беларусі атрымліваюць адукацыю ў большасці выхадцы з усходніх краін, афрыканцы, індусы і кітайцы. Запрашэнне замежных студэнтаў разглядаецца ўрадам Беларусі ў якасці стратэгіі, якая дазваляе краіне заняць належнае месца ў свеце і як важную перавагу айчынай сістэмы вышэйшай адукацыі.

Такім чынам, дзяржаўная палітыка ў дачыненні да вышэйшай школы накіравана на яе дэмакратызацыю, адкрытасць у доступе да ведаў і падтрымку студэнтаў пры навучанні ў ВНУ, незалежна ад сацыякультурнага паходжання, узросту і фінансавага становішча. Плануецца ўзмацніць прафесійную арыентацыю на першых курсах вышэйшых школ, надаць асаблівую ўвагу засваенню лічбавых тэхналогій.

Дзяржаўныя стратэгіі накіраваны на развіццё сувязяў паміж універсітэтамі, школамі і навуковымі цэнтрамі, дасягненне большага міжнароднага прызнання беларускіх ВНУ, сістэмы ўніверсітэцкай адукацыі, навуковых даследаванняў. Замацоўваецца магчымасць выкладання на замежных мовах, мяркуецца правядзенне незалежных ад эканамічнай кан'юнктуры даследаванняў, спрашчэнне працэдур укаранення навуковых дасягненняў у эканоміку і вытворчасць, а таксама ўзмацненне ролі дзяржавы ў кансалідацыі фундаментальных даследаванняў і забеспячэнні іх фінансавання.

Спіс выкарыстаных крыніц:

1. Озеров, И. Х. Финансовая реформа в России. Откуда у нас государство берет деньги и на что их расходует / И. Х. Озеров. – М., 1906. – 307 с.
2. Смит, А. Исследование о природе и причинах богатства народов / А. Смит. – М.: Наука, 1962. – 409 с.
3. Laboratorio Nacional de Internet del Futuro (LaNIF) [Electronic resource] – Mode of access: https://www.infotec.mx/en_ar/infotec/Laboratorio_Nacional_de_Internet_del_Futuro_LaNIF – Date of access: 17.03.2017.

УДК 658.27

АНАЛИТИЧЕСКИЙ ИНСТРУМЕНТАРИЙ СИСТЕМЫ УПРАВЛЕНИЯ РЕАЛЬНЫМИ ИНВЕСТИЦИЯМИ В ОСНОВНЫЕ СРЕДСТВА АВТОТРАНСПОРТНЫХ ПРЕДПРИЯТИЙ

О.В. Зинкевич

Национальный университет водного хозяйства и природопользования,
o.v.zinkevych@nuwm.edu.ua

Деятельность автотранспортного предприятия является значимой для экономики любой страны мира. Не является исключением и Украина. И в условиях устойчивого развития, и в условиях кризисных явлений пассажирские автотранспортные предприятия обеспечивают получение:

а) экономического эффекта – путем формирования доходов, получения прибыли субъектов хозяйствования, и соответственно, поступления налогов для наполнения государственного и местного бюджетов;

б) социального эффекта – благодаря созданию и предоставлению рабочих мест не только в больших городах, но и в районных центрах, поселках городского типа, где находятся автотранспортные предприятия. Также этот эффект проявляется в перевозке работников к местам труда, преимущественно из сел к предприятиям в городах, минимизируя таким образом, дисбаланс в размещении продуктивных сил отдельных регионов Украины.

Рынок автомобильных перевозок в Украине является очень насыщенным. По состоянию на 01.01.2016 г. функционировало 15 148 предприятий и 103 889 физических лиц–предпринимателей секции «Транспорт, складское хозяйство, почтовая и курьерская служба». Поэтому уровень конкуренции чрезвычайно высок. Это обуславливает необходимость оперативной реакции автотранспортных предприятий на угрозы со стороны внешней среды, оперативного реагирования на возможные экономические риски. Наиболее значимую часть совокупных хозяйственных рисков предприятия составляет, по мнению И.А. Бланка [1, с. 147], инвестиционный риск. Ведь вложение капитала в объекты основных средств связано, как правило, со значительными средствами (собственными и/или привлеченными). Доходность инвестиционной деятельности предприятия влияет на доходность и прибыльность операционной деятельности и может быть одним из факторов возрастания угрозы его банкротства.

Своевременное реагирование на угрозы и риски достигается при помощи налаженной и эффективной системы управления и её аналитического инструментария. Продуцируемая аналитическая информация станет качественной основой подсистемы планирования, организации, координации системы управления реальными инвестициями в основные средства.

Методика анализа основных средств является объектом исследований многих ученых, которые выделяют такие её элементы:

- 1) анализ движения (структурной динамики) основных средств;
- 2) анализ эффективности использования основных средств;
- 3) анализ эффективности расходов на содержание и эксплуатацию оборудования;
- 4) анализ эффективности инвестиций в основные средства;
- 5) анализ обеспеченности основными средствами;
- 6) анализ состава, структуры основных средств;
- 7) факторный анализ основных средств;
- 8) анализ технического состояния основных средств;
- 9) анализ возрастного состава оборудования;
- 10) анализ рынка инвестиций;
- 11) анализ технологического рынка;
- 12) анализ обновления основных средств;
- 13) анализ экстенсивного и интенсивного использования;
- 14) анализ производственно–финансовых результатов использования основных средств;
- 15) анализ выполнения плана ремонта основных средств;
- 16) анализ по срокам использования основных средств.

Большинство экономистов выделяют такие элементы методики анализа основных средств: анализ состава, структуры и движения основных средств в рамках анализа обеспеченности ими предприятия; анализ технического состояния основных средств; анализ использования основных средств (экстенсивного и интенсивного); анализ эффективности использования основных средств; факторный анализ основных средств для более глубокой оценки причин негативных отклонений показателей.

Логичным, по нашему мнению, является также проведение анализа производственно–финансовых результатов использования основных средств путём расчета влияния изменения стоимости основных средств и фондоотдачи на динамику объёма выпущенной продукции (товаров, работ, услуг), которое предлагают учёные М.А. Болух, В.З Бурчевский, Н.И. Горбатов, Н.Г. Чумаченко [2], Т.Д. Косова [3], Е.В. Мных [4]. Однако этот алгоритм можно считать методикой анализа в узком понимании. Системный подход предполагает, что методические основы анализа должны обеспечивать наиболее репрезентативное раскрытие информации о реальной потребности в основных средствах, возможностях инвестирования (внутреннего, внешнего), вложения инвестиционных ресурсов и их эффективности благодаря полезной эксплуатации основных средств. Этому подходу частично придерживались учёные Е.В. Мных [4, с. 242] и Н.П. Любушин,

В.Б. Лещева, В.Г. Дьякова [5, с. 243–266]. Так, согласно модели экономического анализа использования основных средств предприятия [4, с. 242] рекомендуется в рамках анализа обеспечения предприятия основными средствами провести анализ рынка инвестиций и анализ технологического рынка.

Поддерживаем эту мысль проф. Е.В. Мныха, так как любому инвестиционному решению должно предшествовать изучение возможностей внутреннего и внешнего инвестирования с позиции рисков. Также важную роль при этом будет иметь масштаб (объем) инвестирования. Для большинства автотранспортных предприятий наиболее привлекательными и актуальными сегодня являются такие формы реального инвестирования как пополнение (замена) существующего парка автомобилей и ремонтной базы в виде станков и оборудования, а также их модернизация в связи со значительным уровнем износа. Поэтому анализ рынка инвестиций сужается до анализа собственных инвестиционных ресурсов и стоимости кредитных ресурсов для инвестирования. Анализ технологического парка целесообразно проводить согласовано с анализом инвестиционных ресурсов для соблюдения оптимального соотношения «инвестиционные ресурсы / качество» с использованием данных Internet, средств массовой информации, прайсов предприятий машиностроения, торговых фирм, сервисных центров по продаже техники, строительных организаций. В итоге выбирается наиболее инвестиционно привлекательный объект.

Список использованных источников:

1. Бланк И.А. Инвестиционный менеджмент : учебный курс. / И.А. Бланк. – К. : Эльга, Ника-Центр, 2001. – 448 с.
2. Економічний аналіз : навч. Посібник / М.А. Болюх, В.З. Бурчевський, М.І. Горбаток та ін.; за ред. акад. НАНУ, проф. М.Г. Чумаченка. – 2-ге вид., перероб. і доп. – К. : КНЕУ, 2003. – 556 с.
3. Аналіз господарської діяльності [текст] : навч. посібник / [за заг. ред. І.В. Сіменко, Т.Д. Косової] – К. : Центр уч. літ., 2013. – 384 с.
4. Мних Є.В. Економічний аналіз діяльності підприємства : підручник / Є.В. Мних ; Київський нац. торг.-екон. ун-т. – К. : КНТЕУ, 2008. – 513 с.
5. Любушин Н.П. Анализ финансово-экономической деятельности предприятия : учеб. пособие для вузов / Н.П. Любушин, В.Б. Лещева, В.Г. Дьякова; под ред. проф. Н.П. Любушина. – М. : ЮНИТИ-ДАНА, 2002. – 471 с.

УДК130.2

ПРАБЛЕМА ДАБРА І ЗЛА Ў КАНТЭКСЦЕ ХРЫСЦІЯНСКАГА ВЕРАВУЧЭННЯ (НА ПРЫКЛАДЗЕ АПОВЕСЦІ МАКСІМА ГАРЭЦКАГА “ДЗВЕ ДУШЫ”)

А.А. Ігнацюк

Палескі дзяржаўны ўніверсітэт, ILIN-AL@TUT.BY

Паспрабуем зрабіць некаторыя назіранні над хрысціянскімі ідэямі ў аповесці Максіма Гарэцкага “Дзве душы”. На пытанне “што ёсць душа?” хрысціянскае веравучэнне адказвае так: “Душа–істота–духоўная і бессмяротная. Пасля смерці чалавека душа вяртаецца да Бога, які даў яе (Экл, XIII, 7)” [1, с. 205]. А гэта азначае, што чалавеку дастаўся ад Бога і Свет духоўны, дзеля таго, каб ГРЭШНЫ чалавек “быў скіраваны ўвесь час да Бога як Бацькі, Выратавальніка, Сябра”. Гэтая ж праблема набывае ў творчасці М. Гарэцкага моцнае хрысціянска–гуманістычнае гучанне. Аўтар імкнецца прасвятліць сваіх герояў Богам. А сам праявіў бачыцца нам у ролі Месіі, які ўсхвалявана кліча–просіць: “Брацці! Душу грэшную чалавека трэба ратаваць!”

Пісьменнік у сваіх фантазіях стварае абсурдных герояў, нейкіх асаблівых ворагаў, ворагаў як сяброў. Галоўны герой аповесці – Гаршчок – носьбіт зла, бо “без міласердзя парастрэльваў зусім невінаватых людзей” [2, с. 89]. Аднак адназначна даць яму такую характарыстыку нельга, бо ён і летуценны эстэт, які адчувае хараство зямное: “Прыедзеш дамоў і пачнеш хадзіць па лесе за красою” [2, с. 41]. Гаршчок – антыідэал пісьменніка, і яго аўтар невыпадкова прыводзіць да духоўнай і фізічнай смерці.

Аповесць М.Гарэцкага “Дзве душы – своеасаблівая кніга Эклезіяста, у якой песімізм рэвалюцыйнага большавіцкага часу знайшоў глыбокае выяўленне. Аўтар любіць жыццё, хоць і бачыць часам адсутнасць у ім усякага сэнсу. “Можам згаджацца ці не згаджацца з палажэннямі тымі ці іншымі аб значэнні звычайнага чалавека і генія ў ходзе сусветных здарэнняў, няхай адны кажуць, што чалавек у гэтай справе – недальжняя шчапінка ў акіяне, а другія няхай сабе кажуць чалавек у

гэтай справе, як рулевы на караблі, ... а толькі ж лічыцца, паночкі, з жыццём, не жмурыцца ад яго зіяння” [3, с. 530], – піша М.Гарэцкі ў артыкуле “Развагі і думкі”.

Заўважым, пісьменнік не верыць у бальшавізм як Дабро, але і не хоча верыць ў бальшавізм як Зло. Менавіта гэтым тлумачыцца ідэйна–тыматычная рэалізацыя вобраза Гаршчка ў творы.

Што мае на ўвазе аўтар, калі гаворыць: “Гаршчок сумяшчаў у душы сваёй найлепшы здаецца гуманізм, найгоршае акажацца чалавеканялюбства?” [2, с. 89]. Тут першае выключае другое. Дабро, якое нясе Гаршчок, ператвараецца ў зло. Бог толькі здаецца, а грэх – спраўджваецца.

Ёсць у творы два эпізоды, якія найбольш выразна тлумачаць грэхпадзенне героя. У першым – мы бачым Гаршчка, калі той збіраецца стаць манахам, а пакуль пасля заканчэння царкоўнай школы працуе настаўнікам. Ён хоча быць на месцы хрысціянскага Бога, але пры гэтым “замучыў дзяцей малітвамі” [2, с. 37]. А ці можна “замучыць” малітвай? Малітва, у хрысціянскім разуменні, гэта Усёдараванне, Радасць і Вера. На месцы Бога Гаршчок быць не можа і таму, што “вялікім праведнікам ці манахам” ён сябе толькі сасніў. Гаршчок не можа быць на месцы Бога яшчэ і таму, што малюнкі “душеспасительных листков” [2, с. 38], якія прапанаваў дзецям, дужа страшныя. На адным паказана, як “у п’янюгі з рота лезець вужака” [2, с. 38], на другім – “пляткарка ліжаць языком гарачае залеза” [2, с. 38]. Нельга ратаваць душу праз позірк Д’ябла. У іншым эпізодзе мы бачым будучага бальшавіка ў турме, дзе пабачыў і пачуў ён для сябе шмат чаго новага. Яго памкненні: быць суддзёй, дыктатарам, павадыром–рэвалюцыянерам. Спосаб дасягнення мэты застаўся той самы: Гаршчок чытае без разбору ўсякую нелегальшчыну, як некалі “душеспасительные листки”.

Як бачым, сваім духоўна–філасофскім складам М.Гарэцкі нечым падобны да філосафа Уладзіміра Салаўёва, які ў сваёй кнізе “Духоўныя асновы жыцця” сцвярджаў: “Не верыць у добро ёсць смерць, а верыць у самога сябе як крыніцу добра /Бога/ – ёсць вар’яцтва” [5, с.316].

У самым пачатку дарогі да страчанага Бога валацюга–басяк ставіць перад сабою пытанне: “Што рабіць? Прасіць ці красці? І адказвае: Красці! Прасіць крыўдна і сорамна” [2, с. 40]. Гаршчок тут лічаць сваім Богам – Гордасць. Ён не хоча ехаць у вёску да брата, каб прасіць прабачэння за тое, што забыўся на яго. Гаршчок пачне красці. У манахаў – іх ілжывую веру, у басякоў – іх ілжывыя мукі, у бальшавікоў – іх ілжывую волю.

Напрошваецца пытанне, ці можа Гаршчок знайсці страчанага Бога? У хрысціянскай літаратуры шырока асвятляецца праблема адпушчэння граху, яго даравання. Гэта адзін з важнейшых пастулатаў хрысціянскага вучэння. Гарэцкі паказвае, што царкоўнікі не выконваюць гэты завет Хрыста. Калі Гаршчок абакраў манастырскую казну, то манахі “ні тоўсты Паісей з бліскучай чырвонай лысінай” [2, с. 41], ні архімандрыт “з рыжымі валасатымі рукамі”, намалёваныя аўтарам бліскуча–гратэскава, не могуць дараваць герою гэты грэх. Прычына тут відавочная – яны, грэшныя, парадзілі дзіця, сабе падобнае, каб потым назваць яго сацыялістам: “Арыштант! Сацыяліст! Ідзі туды, адкуль прыйшоў” [2, с. 42], – гнеўна кідае архімандрыт блудніку. Словы “і такім я люблю цябе” [2, с. 42] прыгадвае Гаршчок, калі чуе прысуд нядаўніх сваіх братоў. Ён пераконваецца, што ў манастыры гэты Хрыстосаў завет не мае сілы. Такім, які ён ёсць, любіць яго архімандрыт не хоча, нават не стараецца.

Відавочна, што Евангельская этыка пэўным чынам уплывае на філасофскую думку М. Гарэцкага ў аповесці “Дзве душы”. Сцэна “дзікай праявы” ў царкве дапамагае зразумець, што пісьменнік выкарыстоўвае Евангельскае правіла “не праціўся злу”, аднак да канца яго не прымае, бо добра ведае: нікому не рабіць у жыцці зла – не азначае, што так можна перамагчы зло. М. Гарэцкі не можа прымірыцца са злом і выносіць яму свой, асаблівы прысуд: зло ў бясконцым сваім памнажэнні абавязкова самаразбуральнае, лічыць праязік. Думка знаёмая ў філасофіі. Спашлёмся на Фаму Аквінскага: “Зло хоць і заўсёды прыніжае дабро, аднак ніколі не можа яго перамагчы; ... нішто не можа быць цалкам і дасканала злым, калі б нешта было цалкам злым, яно б знішчыла сябе” [6, с. 422].

Аблашчаны злом Гаршчок, пасля таго, як пакінуў басяцкае прыдонне, як той гогалеўскі Хома Брут з вядзьмаркаю на спіне, трапляе ў кола асаблівых д’ябальскіх салодкіх пачуццяў: “Гаршчок асцярожна і быццам сонны злез на прыступках доўгай лесвіцы да ракі, з нейкай дзіцячай радасцю заскрыпеў чаравікамі па берагавому жвіру, адчуваючы блізасць да прыроды... Свежы ветрык абдуваў твар халадком... Вецер уздымаў курчавыя, даўно не чэсаныя валасы..., прыгаршчамі набіраў ваду і мыўся” [2, с. 40]. Як блізка гэты тэкст да гогалеўскага: “Он / Хома Брут/ опустил голову вниз и видел, что трава, бывшая почти под ногами его, казалось, росла глубоко и далеко, и что сверх ее находилась прозрачная, как горный ключ, вода, и трава казалась дном какого–то светлого, прозрачного до самой глубины моря” [4, с. 147].

Калі Хама Брут М. Гогаля знаходзіць патрэбную малітву, каб аддзяліць сябе ад зла, тую малітву, якая паядноўвае чалавека з Богам, прасвятляе розум, бароніць ад скрухі, дык Гаршчок тут бездапаможны.

Пісьменнік то імкнецца прасвятліць свайго героя хрысціянскім Богам, то свядома адмаўляе свайму герою ў малітве, судзіць яго малітвай, не пакідае надзеі на выратаванне яго душы. Адказ на гэтую супярэчнасць трэба шукаць у своеасаблівых адносінах М. Гарэцкага да большавіцкага часу. Вядома, што адразу пасля Кастрычніка публіцыст Гарэцкі шматразова ў сваіх артыкулах звяртаецца да тэмы Рэвалюцыі на Беларусі. Ён верыць, што ахвяры, прынесеныя на алтар рэвалюцыі, не будуць дарэмнымі. Але ўжо ў 1919 годзе, калі у краіне панавалі хаос і анархія, М. Гарэцкі, супрацоўнік большавіцкай газеты “Звезда”, звяртае ўвагу ў сваіх працах на тыя асаблівасці большавізму, якія у хуткім часе прывядуць да сталінізму.

На старонках аповесці “Дзве душы” аўтар увасабляе крывавы большавіцкі час у вобразах Гаршчка і Гарэліка, – характараў, абрабаваных злом, якое “пад рогат новых пішучых машынак” распачало барацьбу за ўладу над душой чалавека, грамадства, свету. І што яму да заповедзяў Хрыстовых, калі яно Зло...?

Спіс выкарыстаных крыніц:

1. Біблейская энцыклапедыя. – М.: ТЕРРА, 1990. – 902 с.
2. Гарэцкі, М.І. Дзве душы / М.І. Гарэцкі. – Мінск: Юнацтва, 1992. – 429 с.
3. Гарэцкі М.І. Творы: Дзве душы: Аповесць. Апавяданні. Жартаўлівы Пісарэвіч: П’еса. Літаратурная крытыка і публіцыстыка. Лісты. – Мн.: Маст. Літ., 1990. – 629 с.
4. Гоголь, Н.В. Собрание сочинений. / Н.В. Гоголь. – Москва: Художественная литература, 1984. – Т.2. – 318 с.
5. Соловьёв, Вл.С. Духовные основы жизни / Вл. С. Соловьёв. Собрание сочинений. – М.: Мысль, 1982. – Т.3. – С.299–416.
6. Чухлеб, С.Н. Археология идей: История философии в доступном изложении. Запад: Античность. Средневековье. / С.Н. Чухлеб. – М.: Книжный дом “Либроком”, 2012. – 464 с.

УДК 165.242.2

К ВОПРОСУ О РОЛИ ПОНИМАНИЯ КАК ОЦЕНКИ

Э.Н. Каленчук

Полесский государственный университет, Kalenchuk_en@mai.lru

В рамках русской и советской философской традиции среди подходов к исследованию феномена понимания выделяется направление, связанное рассмотрением его возможностей в практике оценочной деятельности. Различные аспекты оценочной функции понимания нашли свое отражение в работах философов советского периода М.М. Бахтина, А.А. Ивина, Г.Л. Тульчинского.

М.М. Бахтин был одним из первых исследователей, кто указал на наличие взаимосвязи между пониманием и оценочными действиями. «Безоценочное понимание, – писал М.М. Бахтин – невозможно. Нельзя разделить понимание и оценку: они одновременны и составляют единый целостный акт. Понимающий подходит к произведению со своим уже сложившимся мировоззрением, со своей точки зрения, со своих позиций. Эти позиции, в известной мере, определяют его оценку, но сами они при этом не остаются неизменными: они подвергаются воздействию произведения, которое всегда вносит нечто новое. Только при догматической инертности позиции ничего нового в произведении не раскрывается (догматик останется при том, что у него уже было, он не может обогатиться). Понимающий не должен исключать возможности изменения или даже отказа от своих уже готовых точек зрения и позиций. В акте понимания происходит борьба, в результате которой происходит взаимное изменение и обогащение». [1]

Отметим, что диалектика взаимосвязи понимания и оценки у М.Бахтина в ее субъект–объектном измерении предполагает условием первого изменение в мировоззрении познающего.

В дальнейшем представления об оценочной роли понимания получили развитие в работах А.А. Ивина. Вслед за В.Дильтеем и М.М.Бахтиным исследователь полагает, что понимание неразрывно связано с ценностями и выражающими их оценками. Присущая пониманию характерная особенность выступать в форме подведения под ценность, отличает его от объяснения, которое выполняет функцию обеспечения соответствия истине. Таким образом, объяснение, как и всякое описание,

говорит о том, что есть, а понимание, подобно всякой оценке, – говорит о том, что должно быть [2, С. 419].

Таким образом, «понимание есть оценка на основе некоторого образа, стандарта, нормы, принципа, и пониматься может все, для чего существует такой общий образец... Соответственно, пониматься может все, что имеет такой общий образец, начиная с индивидуальных психических состояний, «детского лепета», «Гамлета» и критики разума» и кончая явлениями неживой природы» [3].

Следует отметить, что предлагаемый автором подход позволяет выявить некоторые формализуемые составляющие понимания, что создаёт возможную основу для рационализации этого процесса.

Трактовка понимания как оценки получает вполне убедительное обоснование и широкую проработку в рамках нормативно–деятельностного подхода. Так, выявляя основные группы нормативно–ценностных систем и их роль в общественной практике, известный советский философ Г.Л. Тульчинский показал, что «осмысление человеком действительности целиком и полностью определяется нормативно–ценностными системами его деятельности». [4, С. 68]. С этой точки зрения, осмыслить явление, понять сообщение – значит установить, как включено это явление или сообщение в социально–культурную деятельность, в каких целях они могут использоваться или используются. [4, С. 55].

Таким образом, оценочная функция при всей её важности для человеческой деятельности составляет одну из сторон процесса понимания.

Список использованных источников:

1. Бахтин, М.М. Эстетика словесного творчества [Электронный ресурс] / М.М. Бахтин. – М.: Искусство, 1979. – 423с. – (Из истории сов. эстетики и теории искусства).
2. Ивин, А.А. Современная философия науки / А.А. Ивин. – М.: Высш. шк., 2005. – 592 с.
3. Ивин, А.А. Проблема понимания [Электронный ресурс] / Ивин, А.А. // Логика: учебник для гуманитарных факультетов / А.А. Ивин. – М.: ФАИР–ПРЕСС, 2002. – Гл. 12. – Точка доступа: <http://www.psylib.org.ua/books/ivina01/index.htm>. – Дата доступа: 07.02.2017
4. Тульчинский, Г.Л. Проблемы осмысления действительности: логико–философский анализ. – Л.: ЛГУ, 1986. – 177 с.

УДК 371.22 (410)

ШЛЯХИ ЗАБЕЗПЕЧЕННЯ ДОДАТКОВИХ ФОРМ ФІНАНСУВАННЯ ДЛЯ ВИЩИХ НАВЧАЛЬНИХ ЗАКЛАДІВ

О.С. Ковальчук

Луцький національний технічний університет, o.kovalchuk@lntu.edu.ua

Увесь цивілізований світ розглядає освіту як ключову умову стабільності та розвитку суспільства. Вкладання коштів в освіту є найбільш перспективним з точки зору економічної та соціальної значущості. «Освіта – найбільше із земних благ, якщо вона найвищої якості. Інакше вона зовсім не потрібна» [1].

Економічна криза та прагнення більшості навчальних закладів перейти до адміністративної та фінансової самостійності змушують освітні установи шукати альтернативні джерела фінансування. Адаже в умовах дефіциту державного фінансування закладів освіти саме додаткові джерела фінансування сприяють акумулюванню коштів для забезпечення якісних освітніх послуг шляхом створення відповідного рівня матеріально–технічної бази ВНЗ, формування висококваліфікованого викладацького складу, надання можливості творчого, наукового розвитку викладачам і студентам.

В Україні система освіти є єдиним комплексом послідовно пов'язаних між собою ланок виховання і навчання: дошкільне виховання, загальна середня освіта, позашкільне виховання, професійно–технічне навчання, середня спеціальна і вища освіта. Це закріплено в Законі України "Про освіту", прийнятому 23 травня 1991 р., та змінами і доповненнями від 23 березня 1996 р. Конституція України в кількох статтях, зокрема ст. 43, 53, 54 закріплює право громадян нашої держави на освіту, в тому числі і на отримання якісної вищої освіти [4].

Джерела фінансування вищих навчальних закладів залежить від багатьох факторів, зокрема організаційно-правової форми управління та власності вищого навчального закладу, рівня ВВП, розмірів доходів населення, податкового законодавства, способу формування державного бюджету, обсягів державного замовлення на підготовку фахівців, типу і рівня акредитації вищого навчального закладу, попиту споживачів на ринку освітніх послуг, обсягів прийому студентів – контрактників, спонсорської допомоги, конкурентоспроможності вищого навчального закладу, його керівного складу.

Основними джерелами фінансування вищих навчальних закладів є кошти державного та місцевого бюджетів. Проте на сьогодні, коли держава не в змозі повноцінно фінансово забезпечувати освітні установи, важливого значення набувають кошти юридичних та фізичних осіб, громадських організацій та фондів, спонсорські та благодійні внески та пожертвування, плата за додаткові освітні послуги та інші послуги, що надаються вищими навчальними закладами. Тому особливо актуальним стає питання автономії закладів освіти, що розширить права ВНЗ та надасть їм самостійність для залучення ресурсів на своє утримання, вишукуючи і використовуючи альтернативні, позабюджетні кошти [6].

Університетська автономія за кордоном відповідно передбачає, що: університети повинні менше залежати від державного фінансування, більше покладатися на різні джерела доходів; асигнування держави на оплату праці викладачів і науково-дослідну діяльність повинні розмежовуватися. Працю викладачів варто оплачувати залежно від числа студентів і рівня навчання, а науково-дослідну роботу фінансувати тільки в університетах, які мають досить великий науковий потенціал; плата за навчання диференціюється в залежності не тільки від статусу університету, але й програм навчання; оплата праці викладачів також повинна диференціюватися; університети фінансуються державою за контрактами, у тому числі на виконання наукових робіт і надання послуг; університети знаходять додаткові джерела доходів і здійснюють програми безперервної освіти; система стипендій повинна замінитися системою позик [7].

Додатковими шляхами для фінансування вищих навчальних закладів можна назвати: здача в оренду підприємницької діяльності; комерційні замовлення; надання студентських послуг в позаурочний час; участь у міжнародних програмах та проектах; різноманітні гранти для отримання якіснішої освіти за кордоном; залучення філантропів та інших зацікавлених комерційних підприємств; збільшення кількості студентів-контрактників; проведення різноманітних акцій, виставок, добродійних заходів на підтримку сучасної освіти. Залучення додаткових джерел фінансування ВНЗ зумовлена економічною зацікавленістю закладу та служить чудовою мотивацією для викладачів – постачальників освітніх послуг. Адже значна частина отриманих позабюджетних коштів спрямовується на зарплату працівникам та покращення умов праці.

В умовах інтеграції України до світового освітнього простору та приєднання до Болонського процесу набуває актуальності досягнення вітчизняними закладами європейського рівня якості та доступності освіти. У цьому контексті доцільним є участь вітчизняних ВНЗ у безлічі освітніх програм, що фінансуються зарубіжними урядовими організаціями. Програми створено за участі університетів та компаній наступних країн: Словаччина, Чехія, Франція, Фінляндія, Германия, Великобританія, Греція, Білорусь, Казахстан, США, Австрія, Нідерланди, Іспанія, Португалія, Італія, Туреччина, Росія, Румунія, Польща, Бельгія, Японія, ЄС, Індія, Канада, Китай, Латвія.

Освітня програма ERASMUS є провідною у ЄС в галузі освіти, що робить основний акцент на мобільності студентів та викладачів. СОКРАТ (SOCRATES) – європейська освітня програма в якій приймають участь близько 30 країн. „Грунтівіг" (GRUNDTVIG) – програма фінансує майже всі форми неспеціалізованої та безперервної освіти для дорослих. Програма ТЕМПУС (TEMPUS) – програма охоплює 27 країн Західних Балкан, Східної Європи та Центральної Азії, Північної Африки і Близького Сходу [9]. План EUROCORES (Європейські спільні дослідження) програма, запропонована Європейським науковим товариством (ESF) для просунення спільних досліджень, розповсюдження наукових знань, планування комплексних дослідних завдань у всіх галузях науки на європейському рівні та у світовому масштабі.

Європейський вибір України націлює суспільство на досягнення європейського рівня якості та доступності освіти, духовної зорієнтованості освіти, її демократизацію, соціальне благополуччя науковців, розвиток суспільства на основі нових знань. Реалізація цих напрямів потребує внесення змін в концепцію розвитку вищої школи. Безумовно, зазначені перетворення у системі вищої освіти мають бути забезпечені відповідними фінансовими ресурсами, які в силу багатьох причин є недостатніми [3].

Висновки. Сучасна система фінансування вищих навчальних закладів має вимагати значної громадської підтримки та державного реформування. На сьогодні держава забезпечує бюджет ВНЗ лише на 60–70%, решту коштів освітня установа змушена забезпечувати самостійно різними шляхами: здача в оренду підприємницької діяльності; комерційні замовлення; надання студентських послуг в позаурочний час; участь у міжнародних програмах та проектах; різноманітні гранти для отримання якіснішої освіти за кордоном; залучення філантропів та інших зацікавлених комерційних підприємств; збільшення кількості студентів–контрактників; проведення різноманітних акцій, виставок, добродійних заходів на підтримку сучасної освіти.

Досвід європейських закладів вищої освіти пропонує участь у міжнародних програмах, що надають додаткову фінансову підтримку для проведення наукових досліджень, студентських обмінів та навчання, підвищення наукового та професійного рівня викладачів. Для українських ВНЗ це чудова можливість підвищення рівня надання якісних освітніх послуг в умовах конкурентності як на внутрішньому, так і на зовнішньому ринку.

Список використаних джерел:

1. Зінченко В.О. Джерела фінансового забезпечення вищих навчальних закладів: к.п.н. Луганський національний університет ім. Т.Шевченка – Л., 2009 2. Дипломна робота на тему: «Проблеми фінансування діяльності бюджетних організацій на прикладі МОУ «Лицей №6»
3. Яструбський Михайло Ярославович. Управління фінансовими ресурсами вищих навчальних закладів в умовах трансформації економіки України : дис... канд. екон. наук: 08.04.01 / НАН України; Інститут регіональних досліджень. – Л., 2006.
4. Закон України "Про вищу освіту" / Організація навчального процесу у навчальних закладах ; [упоряд. О. В. Ситяшенко]. – К. : Задруга, 2004. – С. 11.
5. Буцька О.Ю. Особливості джерел фінансування вищих навчальних закладів за організаційно–правовою формою власності та управління: аспірант Полтавський університет споживчої кооперації України – П., 2010
6. Фінансування вищої освіти в сучасних умовах (Електрон. ресурс) / Режим доступу: URL: http://www.nbu.gov.ua/portal/Soc_Gum/Evu/2010_14/Levaeva.pdf.
7. Проблеми і перспективи автономізації українських ВНЗ в контексті європейського досвіду університетської автономії
8. Рейтинг кращих університетських програм ВНЗ України „Фокус” [Електронний ресурс] студентський портал України 2008–2010р.р. Режим доступу: <http://mir-studenta.com/rejting-vuzov/>
9. Інформаційний обмін в галузі науки та технологій між країнами Східної Європи та Середньої Азії. [Електронний ресурс]: Міжнародне бюро федерального міністерства освіти та наукових досліджень (БМБФ). Режим доступу: <http://www.increast.eu/ru/index.php>
10. Гуляєва Н. М. Вища європейська освіта в Україні / Н. М. Гуляєва // Освіта України. – № 3. – С. 12. http://www.rusnauka.com/33_DWS_2010/33_DWS_2010/Economics/74396.doc.htm
11. Економічні засади реформування механізму фінансування вищих закладів освіти (Електрон. ресурс) / Спосіб доступу: URL: http://www.nbu.gov.ua/portal/chem_biol/nvntu/17_1/325_Iszczuk_17_1.pdf.
12. Фінансування вищих навчальних закладів України на сучасному етапі (Електрон. Ресурс) / Спосіб доступу: URL: <http://naub.org.ua/?p=213>

УДК 159.9

ІНДИВІДУАЛЬНО–ПСИХОЛОГІЧНІ ОСОБЛИВОСТІ ОСОБИСТОСТІ ЯК ОСНОВА РОЗВИТКУ ПЕДАГОГІЧНИХ ЗДІБНОСТЕЙ

Ю.О. Котовська

Національний університет «Острозька академія» (Україна), akot57@mail.ru

Навчання як спосіб здобуття нових знань є важливим процесом і цілком закономірно, що вчитель має бути ефективним у допомозі оволодінню учнем новою інформацією.

Тема педагогічних здібностей є актуальною у дослідженнях вітчизняних науковців, втім все ж залишається проблематичним остаточно визначення самого поняття, його структурних елементів, детермінант або факторів, що впливають на рівень педагогічних здібностей [2]. Не менш проблематичним є питання діагностики педагогічних здібностей. Враховуючи актуальну світову, і в тому числі українську, до кардинальних змін у сфері освіти, перегляд напрацювань вчених в обраній тематиці є особливо важливим.

Таблиця – Використані психодіагностичні інструментарії для емпіричного вивчення педагогічних здібностей

Досліджуваний компонент педагогічних здібностей	Завдання та ціль дослідження	Використаний психодіагностичний інструментарій
загальний рівня розвитку педагогічних здібностей	Виявити педагогічні здібності Виявити причини і характер труднощів, з якими стикається педагог Визначити основні психологічні характеристики педагога	Тест «Перевірте свої педагогічні здібності» (О. С. Відлацька)
науково–педагогічні здібності	Визначити наявність постійного прагнення до нового, бажання працювати творчо, експериментувати, займатися самоосвітою	Тест «Креативність» (за Н. Вишняковою)
дидактичні	Вивчити вміння педагога ефективно організовувати освітній процес	Анкета для самооцінки вчителем своїх дидактичних здібностей (Автор В. Уруський)
експресивні	Визначити здатність педагога яскраво і образно виражати думки, активно застосовуючи вербальні і невербальні засоби виразності	Тест «Тип нервової діяльності» (за Я. Стреляу в адаптації Н. Данілової та Ф. Шмельова)
перцептивні	Вивчити здатність педагога до аналітичного сприйняття внутрішнього світу дитини; здатність до емпатії і рефлексії	Тест «Діалогічна особистість» (за Л. Хоружою)
комунікативні	Визначити уміння встановлювати контакт з дітьми, батьками та колегами; рівень культури спілкування	Методика КОЗ
організаційні	Визначити уміння чітко, без втрат часу підготувати й провести будь-яке заняття, збори, інші заходи; здатність знайти для кожного справу відповідно до здібностей наявність активності, практичності, наполегливості, ініціативності	Методика КОЗ
особистісні	Визначити наявність педагогічного такту, почуття міри у стосунках з дітьми, зокрема, у прояві вимогливості, що поєднується з повагою до дітей, з турботою про них	Тест «Чи є у вас педагогічний такт?» (за Л. Кіяшко)
гностичні	Вивчити вміння швидко й точно розпізнавати об'єкти і явища, аналізувати їх та свою діяльність, успішно оперувати сприйнятими образами	Тест «Емоційне вигорання» (за В. Бойком)
мажорні	Визначити наявність у педагога оптимізму й гумору як засобів активізації освітнього процесу; уміння попередити або ліквідувати конфлікт, зняти напругу	Тест «Креативність» (за Н. Вишняковою) – шкала гумору
психомоторні	Визначити особливості моторної сфери педагога; ступінь рухливості; уміння володіти своїм тілом	Тест «Тип нервової діяльності» (за Я. Стреляу в адаптації Н. Данілової та Ф. Шмельова)
конструктивні	Визначити рівень педагогічної уяви, зокрема уміння, проектувати майбутнє вихованців; планувати роботу та передбачати її результати бачити здатності дітей і планувати роботу відповідно до їхнього розвитку, підводячи кожного до потенційної вершини	Самооцінка організованості

Так, не можна не погодитись з думкою О. В. Матласевич: «у зв'язку із вичерпаністю класичної педагогічної парадигми, що проявляється в безпорадності й неефективності вітчизняної системи освіти в сучасній ситуації глобальних виробничих, технічних і соціокультурних перетворень, перед педагогом постають нові задачі та функції» [1].

Метою дослідження є визначення напрямів підвищення ефективності педагогічної діяльності за рахунок розвитку педагогічних здібностей індивіда.

Серед різноманіття існуючих на сьогоднішній момент класифікацій компонентної та видової структури педагогічних здібностей, М.Й. Станкін [3] пропонує комплексну узагальнену класифікацією та відповідну діагностику педагогічних здібностей. Так, він виділяє перелік компонентів педагогічних здібностей та пропонує підбір методик – «батарею тестів» – які визначають міру розвитку кожного (таб.).

В результаті емпіричного дослідження з використанням переліченого вище комплексу методик було виділено перелік тих конкретних компонентів, які мають найбільший вплив на рівень розвитку педагогічних здібностей: дидактичні, комунікативні, гностичні, мажорні та конструктивні здібності на 81% детермінують загальний рівень розвитку педагогічних здібностей.

Для вдосконалення уже наявних педагогічних здібностей у педагогів розроблено ряд рекомендацій щодо прийомів та методів навчання, зокрема, системний аналіз, інтелектуальна атака, метод вільних асоціацій, тест–опитувальник, педагогічний прийом аналогій, проблемні задачі, рольові ігри, тренінг тощо [4]. Однак варто враховувати, що для успішного становлення професійних педагогів робота має розпочинатись ще зі студентів ВНЗ.

Отже, в результаті проведення емпіричного дослідження було встановлено, що індивідуально–психологічні особливості особистості впливають на рівень розвитку педагогічних здібностей вчителів; було виокремлено критерії успішного розвитку педагогічних здібностей. Емпіричне дослідження забезпечення соціально–економічної безпеки суспільства як фактору формування педагогічних здібностей показує, що не всі перелічені вище компоненти впливають на рівень розвитку останніх. Встановлено, що лише дидактичні, комунікативні, гностичні, мажорні та конструктивні здібності впливають та на 81% визначають загальний рівень розвитку педагогічних здібностей.

Список використаної літератури:

1. Матласевич О. В. Роль історико–психологічних досліджень у вирішенні актуальних соціально значущих проблем / О. В. Матласевич // Наукові записки [Національного університету "Острозька академія"]. Серія: Психологія і педагогіка. – 2012. – Вип. 19. – С. 136–140.
2. Матласевич, О. В Компонентний склад та структура педагогічних здібностей / О. В. Матласевич // Наукові записки. Серія "Психологія". – 2016. – Вип. 3. – ст. 119–133.
3. Станкин М.И. Профессиональные способности педагога: Акмеология воспитания и обучения. Академия пед. и соц. наук. — М.: Флинта, 1998.— 386 с.
4. Чаплицька Г. Творче відношення до професійних знань студентів // Педагогіка і психологія та медико–біологічні проблеми фізичного виховання і спорту: Зб. наукових праць під редакцією Єрмакова Є. – Харків, 2001. – Вип. 27. – С. 42 – 46.

УДК 37.04

ИНФОРМАЦИОННО–ОБРАЗОВАТЕЛЬНАЯ СРЕДА УЧРЕЖДЕНИЯ ВЫСШЕГО ОБРАЗОВАНИЯ КАК ПРЕДМЕТ ИССЛЕДОВАНИЯ

В.Л. Лозицкий

Полесский государственный университет, bakalaur@tut.by

В рамках реализации положений стратегии развития информационного общества и национальной программы ускоренного развития услуг в сфере информационно–коммуникационных технологий в Республике Беларусь в качестве одной из ведущих целей определено существенное повышение качества образования и обеспечение его доступности за счет внедрения новых образовательных технологий [1]. Одним из главных направлений модернизации национальной системы образования определяется массовое внедрение информационно–коммуникационных технологий (ИКТ) в образовательную практику, а также развитие на этой основе уже существующих и формирование новых эффективных подходов и моделей обучения. В условиях оптимизации структуры и содержания социально–гуманитарного образования в учреждениях высшего образования Республики Беларусь в рамках осуществляемых процессов модернизации в качестве одного из обеспечи-

вающих научных направлений представляется целесообразным изучение феноменологических аспектов функционирования информационно–образовательной среды учреждения высшего образования (ИОС УВО). Учет технологического и дидактического потенциала информационно–образовательной среды УВО целесообразен для повышения эффективности подготовки выпускаемых специалистов и решения задач высшего профессионального образования в Республике Беларусь. Обозначенные аспекты актуализируют поиск современной модели подготовки специалиста в высшей профессиональной школе, в рамках реализации которой обеспечивалось бы эффективное соединение содержания обучения с организуемой самостоятельной учебной деятельностью студентов в развитии их индивидуальных способностей и компетенций, а также с учетом интересов профессионального самоопределения и успешной социализации выпускников УВО. Представляется, что данная задача может быть решена в рамках применения специфической среды информационного взаимодействия – в информационно–образовательной среде учреждения высшего образования.

Определяемые нами системные признаки [2], а также организационно–управленческие и учебно–методические задачи, выполняемые ИОС и ее компонентами, позволяют определить информационно–образовательную среду УВО в качестве полифункциональной многокомпонентной системы в совокупности следующих системообразующих феноменологических характеристик: инновационность; системность; многокомпонентность; целостность; полифункциональность; интегративность; универсальность. Данные характеристики рассматриваются нами в рамках реализации технологического и дидактического потенциала ИОС и ее компонентов при организации и осуществлении взаимодействия всех субъектов целостного педагогического процесса.

Интеграция информационно–коммуникационных технологий в образование является мощным фактором, детерминирующим развитие феномена информационно–образовательной среды УВО.

Наличие ИОС УВО является одним из условий развития любой компетентности специалиста, в том числе и информационно–коммуникационной. В аспекте формирования и развития информационной компетентности (ИК) субъектов педагогического взаимодействия информационно–образовательная среда выступает в виде своеобразной триады:

- как среда, предоставляющая условия формирования и развития ИК;
- как мощное ресурсное средство осуществления процесса развития ИК;
- как результирующее качественное состояние сформированности ИК преподавателей и студентов.

ИОС является значимой средовой и ресурсной основой формирования базовых компетентностей всех субъектов взаимодействия в рамках осуществляемого целостного педагогического процесса. Структурированность и необходимое разнообразие инфо–ресурсов среды предоставляют неограниченные возможности не только по поиску нужной учебной информации для самостоятельной учебной деятельности, но и побуждают к участию в различных ее видах (проблемно–поисковая, исследовательская, консультирующая, профессиональная практико–ориентированная, рефлексия и самооценивание и т.д.). Нельзя не согласиться с Л.Н. Бережновой и В.И. Богословским в том, что ИОС УВО определяет информационное сопровождение образовательного процесса, включающее в себя «непрерывный процесс создания условий для развития личности, направленный на формирование системы научных и практических знаний и умений, ценностных ориентаций поведения и деятельности, позволяющей человеку активно функционировать в современном информационном обществе» [3, с. 26–27].

ИОС учреждения высшего образования является как условием, так и средством повышения эффективности обучения в процессуальном и результирующем аспектах. Ее структурированность определяется системой актуализируемых целей и задач, решаемых в ходе осуществления целостного педагогического процесса. Выстраивание модели ИОС предполагает унификацию и интеграцию всех объединяемых элементов в единую информационную систему, а сама модель представляет собой структуру взаимодействующих в своих внутренних и внешних взаимосвязях компонентов.

В своей конкретизации представляемая нами модель ИОС УВО структурно объединяет в себе: научно–методические основы – разработанные теоретические и практико–ориентированные положения, которые определяют эффективность организации и функционирования самой среды; элементы материально–технического и аппаратного обеспечения ИОС; системные компоненты, имеющие в своей локальности и системообразующих взаимосвязях собственную структурированность – модульные составляющие. При этом целесообразно отметить, что модульность является одним из значимых технологических принципов построения как ИОС УВО, так и предметных

электронных учебно–методических комплексов (ЭУМК), входящих в структуру учебного компонента ИОС. Реализация технологического и дидактического потенциала компонентов ИОС осуществляется через выполнение всей полноты функций входящих в его состав модулей ЭУМК, что определено в соответствии с заявленными принципами построения представляемой нами модели информационно–образовательной среды.

Структурные компоненты ИОС расширяют возможности преподавателей по управлению учебной деятельностью студентов и использованию учебно–методических ресурсов, которые не достижимы в рамках ориентации на репродуктивные подходы в обучении, а также обеспечивают успешное продвижение студентов в их профессионально–личностном саморазвитии.

Информационно–образовательная среда УВО может представляться в качестве открытой системы, гибкость и адаптируемость которой может выражаться в формировании новых элементов уровня компонентов ИОС в случае обновления содержания образования, появления новых субъектов учебной и профессиональной, управленческой деятельности, а следовательно – новых взаимодействий с иными образовательными средами, новых функций.

Практическая интеграция предлагаемой нами модели в процесс обучения позволит в определенной мере преодолеть фрагментарность представления учебных знаний. Это обусловлено тем, что информационные образовательные ресурсы, объединяемые в рамках компонентов ИОС, отражают общую логику построения образовательного процесса. Кроме того информационно–коммуникационный потенциал среды позволяет студентам при наличии высокой мотивации осваивать и в дальнейшем применять универсальные способы поиска и освоения новых знаний, предоставляет возможность выбора траектории обучения в соответствии с определяемыми целями и индивидуальными потребностями.

Список использованных источников:

1. Концепция информатизации системы образования Республики Беларусь на период до 2020 года / Главный информационно–аналитический центр. – Режим доступа: <http://www.giac.unibel.by/main.aspx?guid=14591>. – Дата доступа : 15. 01. 2017.

2. Лозицкий, В.Л. Роль электронного учебно–методического комплекса по социально–гуманитарным дисциплинам в информационно–образовательной среде вуза / В.Л. Лозицкий // Научные труды Республиканского института высшей школы. Исторические и психолого–педагогические науки : сб. науч. ст. : в 2 ч. / Респ. ин–т высш. школы ; под ред. В.Ф. Беркова. – Минск : РИВШ, 2014. – Вып. 14. – Ч. 2. – С. 356–362.

3. Бережнова, Л.Н. Полифункциональность сопровождения в педагогическом университете / Л.Н. Бережнова, В.И. Богословский // Вестник Моск. ун–та. Сер. 20. Педагогическое образование. – 2003. – № 1. – С. 26–65.

УДК 37.04

ИССЛЕДОВАНИЕ ОПТИМИЗАЦИИ УЧЕБНО–ТРЕНИРОВОЧНОГО ПРОЦЕССА СПОРТСМЕНОВ ВЫСШЕЙ КВАЛИФИКАЦИИ В ГРЕБНЫХ ВИДАХ СПОРТА КАК МЕЖДИСЦИПЛИНАРНАЯ ПРОБЛЕМА

А.В. Луговская

Полесский государственный университет, bakalaur@tut.by

Развитие спорта высших достижений в Республике Беларусь является одним из направлений государственной политики, что закреплено в законе «О физической культуре и спорте в Республике Беларусь» и положениях Государственной программы развития физической культуры и спорта в нашей стране [1; 2]. В данной взаимосвязи актуальным представляется рассмотрение вопросов, связанных в своей проблематизации с научно–методическим обоснованием эффективного осуществления учебно–тренировочного процесса спортсменов высшей квалификации в циклических видах спорта (на примере гребных видов спорта). В условиях возрастания конкуренции и плотности спортивных результатов на международных соревнованиях оправдано внимание к стратегическим направлениям научного поиска по оптимизации существующих методик тренировок и разработке высокотехнологичного инструментария управления и диагностики учебно–тренировочной и спортивной деятельностью атлетов. Это обуславливает необходимость рассмотрения комплекса вопросов междисциплинарного характера, поскольку имеющиеся научные исследования, посвященные организации учебно–тренировочной деятельности спортсменов высшей квалификации [3–6] не дают пока целостного и завершенного представления о всех аспектах детерминированности

процесса в его системности. Недостаточная разработанность построения этапов непосредственной подготовки спортсменов международного класса к ответственным соревнованиям при учете всего комплекса обуславливающих факторов не позволяет в полной мере реализовать потенциал технической, физической, психологической и тактической подготовленности атлетов. Поэтому, вполне естественно, что создание целостного и полного представления о содержании и структуре всей системы предсоревновательных этапов подготовки может обусловить переоценку традиционных взглядов как спортсменов, так и их тренеров на проблему построения тренировочного процесса в практике циклических видов спорта.

Одним из важнейших условий эффективного осуществления учебно–тренировочного процесса у спортсменов высокой квалификации является его оптимизация, конечной целью которой представляется достижение высоких учебно–тренировочных и соревновательных результатов. Одним из направлений совершенствования подготовки в современном спорте высших достижений (в том числе и в циклических видах спорта) является совершенствование управления тренировочным процессом на основе осуществляемого мониторинга и объективизации знаний о структуре тренировочной деятельности и различных психо–генетических факторах всех аспектов учебно–тренировочного процесса. С учетом положений теории управления данный подход, базирующийся на применении современных методов диагностики функционального состояния спортсмена с использованием компьютерных технологий, благодаря регистрируемой обратной связи позволяет создать необходимые условия для рационального управления специальной работоспособностью спортсмена и оптимального протекания адаптационных процессов в его организме.

Очевидно, что мероприятия по оптимизации учебно–тренировочной деятельности спортсменов высшей квалификации в циклических видах спорта (на примере гребных видов спорта) должны опираться на целостное и завершенное представление о комплексе реализуемых направлений (чрезвычайно важных в своей детерминированности достигаемых высоких результатов), в числе которых нами определяются:

- выстраиваемая в микроциклах поэтапная физическая подготовка;
- освоение тактико–технических умений и навыков;
- эффективное фармакологическое сопровождение;
- психолого–педагогическая подготовка по освоению умений и навыков психорегуляции эмоциональных состояний спортсменов;
- учет роли психогенетических факторов;
- учет процессной специфики, а также организационных и методических условий эффективной подготовки спортсменов.

Недостаточная эффективность реализации в любом из отмеченных нами направлений при непосредственном осуществлении этапов подготовки спортсменов международного класса к ответственным соревнованиям в ходе учебно–тренировочного процесса и в спортивно–соревновательной деятельности не позволит в полной мере реализовать потенциал достигаемой физической, технико–тактической и психологической подготовленности.

Современная теория и практика свидетельствуют о том, что процесс подготовки спортсменов в спорте высших достижений является эффективным при условии согласования комплекса тренирующих воздействий с динамикой адаптационных процессов. При этом высокий уровень специальной работоспособности в циклических видах спорта обеспечивается приростом мощности функциональных систем организма, значимость которых закономерно изменяется на разных этапах подготовки. В основе управления данным комплексом лежит анализ генов медиаторных систем головного мозга. В таком понимании чрезвычайно значимой представляется оптимизация учебно–тренировочного процесса в циклических видах спорта на основании психологического и психо–физиологического мониторинга резервных возможностей спортсмена.

Внедрение в практику организационных и методических требований, предъявляемых к структурированию и содержанию учебно–тренировочного процесса на каждом из его этапов, является важным резервом в повышении эффективности тренировочных занятий (или микроциклов) и чрезвычайно значимым условием применения методических принципов их эффективного использования в циклической подготовке с сопряженно–последовательной системой предъявления нагрузки с аэробным, смешанным аэробно–анаэробным и анаэробным режимом энергообеспечения.

Реализация предлагаемого нами системного подхода в исследовании вопросов комплексной психолого–педагогической оптимизации учебно–тренировочного процесса квалифицированных спортсменов в циклических видах спорта (на примере гребных видов спорта) в корреляции с ре-

зультатами осуществляемого психологического и психофизиологического мониторинга их возможностей с учетом генетических факторов позволит создать у атлетов и тренеров целостное и полное представление о содержании и структуре предсоревновательных этапов подготовки. Определяемые нами направления исследования в своей междисциплинарности соотносятся с пониманием деятельностной и процессной специфики формирования и развития персональных результатов атлетов. Это также позволяет говорить о важности глубокого и системного рассмотрения вопросов научно-методического обоснования эффективной подготовки спортсменов высшей квалификации в рамках заявленной нами проблематики исследования по отношению к циклическим видам спорта на примере гребных видов.

Список использованных источников:

1. Закон Республики Беларусь от 4 января 2014 г. № 125–3 «О физической культуре и спорте в Республике Беларусь»: принят Палатой представителей 5 декабря 2013 г.: одобр. Советом Респ. 19 декабря 2013 г. // Консультант Плюс: Беларусь. Технология 3000 [Электронный ресурс] / ООО «ЮрСпектр», Нац. центр правовой информ. Респ. Беларусь. – Минск, 2014.
2. Государственная программа развития физической культуры и спорта в Республике Беларусь на 2016–2020 годы: утверждена Постановлением Совета Министров Республики Беларусь от 12 апреля 2016 г. № 303 // Консультант Плюс: Беларусь. Технология 3000 [Электронный ресурс] / ООО «ЮрСпектр», Нац. центр правовой информ. Респ. Беларусь. – Минск, 2016.
3. Блоцкий, С.М. Исследование физической подготовленности и функциональных систем организма в циклических видах спорта / С.М. Блоцкий, В.А. Горовой // Весн. Мазыр. дзярж. пед. ун-та. – 2011. – № 1 (30). – С. 35–40.
4. Жуков, С.Е. Особенности технической подготовки квалифицированных экипажей в академической гребле : учеб.–метод. пособие / С.Е. Жуков, В.В. Клешнев, В.С. Ольшевский. – Минск : Нац. Олимп. ком. Респ. Беларусь, Белорус. федерация гребли, 2008. – 44 с.
5. Кузнецов, В.В. Методология построения модельных характеристик сильнейших спортсменов / В.В. Кузнецов, Б.Н. Шустин // Совершенствование управления системой подготовки квалифицированных спортсменов (теоретические аспекты). – М. : Физкультура и спорт, 2000. – С. 68–80.
6. Шаруненко, Ю.М. Проблемы управления подготовкой спортсменов высокой квалификации / Ю.М. Шаруненко. – Орел : МАБИН, 2014. – 376 с.

УДК 342.951:351.82

ОСОБЕННОСТИ ИСПОЛЬЗОВАНИЯ ТЕХНИЧЕСКИХ СРЕДСТВ ТАМОЖЕННОГО КОНТРОЛЯ ПРИ ПРОВЕДЕНИИ ТАМОЖЕННОГО ОСМОТРА

Ж.А. Луцевич

Академия управления при Президенте Республики Беларусь, Zajhonok@ya.ru

Компетенция таможенных органов предусматривает полномочия на осуществление различных форм таможенного контроля. Хотя целью их применения является обеспечение прежде всего таможенного оформления товаров, вместе с тем выявление и пресечение административных правонарушений в сфере экономической безопасности нашего государства (преимущественно административных таможенных правонарушений) также зачастую является результатом таможенного контроля [2]. Статья 110 Таможенного кодекса Таможенного союза регламентирует следующие формы таможенного контроля: 1) проверка документов и сведений; 2) устный опрос; 3) получение объяснений; 4) таможенное наблюдение; 5) таможенный осмотр; 6) таможенный досмотр; 7) личный таможенный досмотр; 8) проверка маркировки товаров специальными марками, наличия на них идентификационных знаков; 9) таможенный осмотр помещений и территорий; 10) учет товаров, находящихся под таможенным контролем; 11) проверка системы учета товаров и отчетности; 12) таможенная проверка [1].

Таможенный осмотр – внешний визуальный осмотр товаров, в том числе транспортных средств, багажа физических лиц, а также грузовых емкостей, таможенных пломб, печатей и иных средств идентификации, без вскрытия транспортных средств, упаковки товаров, демонтажа и нарушения целостности обследуемых объектов и их частей иными способами.

Таможенный осмотр может проводиться с применением технических средств, которые обеспечивают визуализацию внутренней структуры осматриваемого объекта и иным образом информируют о наличии специфических физических характеристик такого объекта.

Технические средства таможенного контроля – это комплекс специальных технических средств, применяемых таможенными службами непосредственно в процессе оперативного таможенного контроля всех видов перемещаемых через государственную границу объектов с целью выявления среди них предметов, материалов и веществ, запрещенных к ввозу и вывозу, или не соответствующих декларированному содержанию.

Как видно из определения, технические средства таможенного контроля – это необходимое «оружие» оперативных работников таможенной службы, использование которого обеспечивает экономическую и государственную безопасность страны.

Применение технических средств таможенного контроля является важным инструментом в деятельности таможенных органов по пресечению и выявлению нарушений в сфере таможенного законодательства.

Использование технических средств таможенного контроля обеспечивает проверку соответствия сведений о декларируемых товарах данным, получаемым при проведении фактического таможенного контроля.

Эффективность таможенного контроля достигается применением технических средств в комплексе на каждом конкретном участке таможенного контроля, будь-то ручная кладь и багаж пассажиров и транспортных экипажей, контроль средне и крупногабаритных грузовых отправок и отдельно следующего багажа, контроль международных почтовых отправлений, или всех видов транспортных средств международного сообщения. Причем для таможенного контроля каждого вида перемещаемых через госграницу объектов в соответствии с технологическими схемами организации таможенного контроля должны применяться те или иные специфические виды технических средств таможенного контроля. Хорошее знание оперативно-технических возможностей технических средств таможенного контроля, современных методик и способов их применения, овладение практическими навыками работы с ними – все это в значительной степени обеспечивает высокий профессиональный уровень таможенного контроля, начиная с обоснованного начисления пошлины и до выявления предметов контрабанды.

Решение о применении технических средств таможенного контроля принимается должностными лицами таможенных органов самостоятельно, если иное не предусмотрено нормативными правовыми актами Государственного таможенного комитета Республики Беларусь.

Технические средства инспекции объектов таможенного контроля включают:

1. Рентгеновские установки досмотра багажа и товаров;
2. Рентгеновские установки досмотра почтовых отправлений;
3. Инспекционно-досмотровые комплексы;
4. Весы прецизионные; электронные; автомобильные; железнодорожные; прочие;
5. Средства линейных измерений.

Инспекционно-досмотровые комплексы предназначены для интроскопии крупногабаритных объектов таможенного контроля, отличающихся значительными размерами, весом, составом конструкционных материалов, повышенной плотностью загрузки различными видами перевозимых в них товаров. Тактико-технические характеристики инспекционно-досмотровых комплексов должны обеспечить: возможность визуализации содержимого указанных видов объектов, распознавание находящихся в них различных устройств, предметов и веществ; определение загруженности объема контейнера товарами и осмотр пространственного расположения содержимого; координатную привязку обнаруженных предметов к местам расположения; возможность распознавания изделий из различных материалов (металлы, органические вещества); возможность просмотра конструктивных полостей и пространств между стенками, потолочными перекрытиями и полом контейнеров, узлов автомашин и железнодорожных вагонов.

В настоящее время происходит постепенный переход к внедрению инспекционно-досмотровых комплексов. В частности, последний был открыт в феврале 2017 года в районе парка «Заречица» станции «Брест–Северный». Данный инспекционно-досмотровый комплекс является первым предназначенным для контроля товаров, перемещаемых железнодорожным транспортом, в Брестской области. Железнодорожный инспекционно-досмотровый комплекс – третий сканирующий комплекс, функционирующий в Брестской таможне. С 2009 года в автодорожных пунктах пропуска на белорусско-польской и белорусско-украинской границах используется мобильный ИДК. Он представляет собой передвижную сканирующую систему на базе грузового автомобиля «Mercedes-Benz». В 2011 году в пункте пропуска «Козловичи» введён в эксплуатацию стационарный инспекционно-досмотровый комплекс, предназначенный для рентгеновского сканирования грузовых автотранспортных средств [3].

По нашему мнению применение инспекционно–досмотровых комплексов является перспективным для внедрения на всех пунктах таможенного оформления и контроля. Особое внимание необходимо уделить пунктам, которые специализируются на оформлении и контроле автотранспортных средств. Применение данных технических средств позволит сделать контроль как более качественным и полным, так и ускорить его, сделать объективным, менее зависимым от инспектора.

Список использованных источников:

1. Договор о Таможенном кодексе Таможенного союза, принятому Решением Межгосударственного Совета Евразийского экономического сообщества (Высшего органа Таможенного союза) на уровне глав государств от 27 ноября 2009 года №17 : в ред. Протокола от 16 апреля 2010 года // ИПС «Консультант Плюс». – Минск, 2017.
2. Асаенок, Б.В. Результаты таможенного контроля как источник доказательств в административном процессе таможенных органов / Б.В. Асаенок // ИПС «Консультант Плюс». – Минск, 2017.
3. В Бресте открыт первый в Беларуси железнодорожный ИДК // «Ежедневник». [Электронный ресурс]. – Режим доступа: <https://region.ej.by/brest/2017/02/15/v-breste-otkryt-pervyy-v-belarusi-zheleznodorozhnyy-idk.html>; Дата доступа – 20.03.2017.

УДК 930.1(06)

ПЕРСПЕКТИВЫ ИРОНИИ ИСТОРИИ В СОЦИАЛЬНО–КУЛЬТУРНОЙ ДИНАМИКЕ

Т.В. Медведок

Белорусский государственный аграрный технический университет, tiana22@tut.by

Ирония является необходимым механизмом культуры, поскольку представляет собой инструмент переоценки ценностей и культуротворчества, оказывается инструментом переосмысления и обновления ценностной картины мира, что, в результате, способствует избавлению от отжившего и устаревшего, которое пока еще существует. Вместе с тем ирония осуществляет свою деятельность не революционным путем, а эволюционным: плавно фокусирует общественное сознание на том, что подлежит устранению.

С древнейших времен все новое вызывает настороженное отношение, а то и страх. Это связано с возможностью опасности, к которой человек еще не готов. К совершенно новому, неизвестному явлению или предмету нельзя отнестись иронически до тех пор, пока не будет установлено отсутствие угрозы с его стороны или замечено сходство его с каким–либо ничтожным явлением. «В ироническом осмыслении, особенно на первом этапе, важную роль играет сомнение как одна из форм рефлексии» [1, с.48].

Ирония обнаруживает вещи в неожиданном, новом свете, вызывает эффект отстранения, делает заметным общественный интерес к субъекту оценки, обуславливает ценностную ориентацию, способствует трансформации противоречия и определяет творческий поиск идеала.

Философская рефлексия истории обнаружила характерную для последней способность к внутренне противоречивому движению, приводящему при определенных условиях к тем ситуациям, которые можно именовать объективно ироническими. «То, что такого рода ситуациями наполнена история развития человечества, обнаружилось достаточно поздно, в XVII–XIX вв., когда начался кризис механистического детерминизма в мировоззрении передовых мыслителей того времени. Жестко обусловленные причинно–следственные зависимости, свойственные природе, оказались непригодными, когда с их помощью попытались объяснить явления общественной жизни и поведение людей в процессе их исторического развития» [2, с. 68].

В анализе критических ситуаций исторических событий исключительное значение приобретает понятие «иронии истории», дающее возможность свести воедино осмысление того, что есть, что будет и что должно быть. «В сложных коллизиях всемирного человеческого опыта посредством осознания феномена «иронии истории» поясняются возможности, смысл и мера человеческого участия в судьбах мира» [3, с. 4].

Впервые феномен иронии истории был рассмотрен Г. В. Ф. Гегелем в работах «Лекции по истории философии» и «Философия истории». Этот феномен немецкий философ обозначил «всеобщей мировой иронией», «хитростью разума». Сам термин «ирония истории» получил широкое распространение в сочинениях К. Маркса и Ф. Энгельса.

Рассматривая историю общества в качестве естественно–исторического процесса, Ф. Энгельс отмечал, что история делается таким образом, что конечный результат всегда получается от

столкновения множества отдельных волей, причем каждая из этих волей становится тем, что она есть, благодаря массе особых жизненных обстоятельств. Таким образом, имеется бесконечное количество перекрещивающихся сил, и из этого перекрещивания выходит одна равнодействующая – историческое событие: «то, чего хочет один, встречает противодействие со стороны вольного другого, и в конечном результате появляется нечто такое, чего никто не хотел» [4, с. 395–396].

В XX веке категория «ирония истории» оказалась основополагающей в концепции американского теолога Р. Нибура, высказавшего сомнение относительно способности человека, который обладает иррациональной свободой воли, противостоять в историческом процессе богу.

В результате, возникнув, термин «ирония истории» оказался достаточно востребованным для характеристики отношений и взаимодействия микро– и макропроцессов истории.

Ирония истории регулярно развенчивает иллюзорную значительность исторических субъектов, выявляет относительность их замыслов, а также обнаруживает мнимую ошибочность представлений целых народов и стран о своей собственной судьбе. Нередко чем более пафосным является высказывание по поводу подлинной цели истории, тем резче оказывается насмешка исторической реальности над судьбой данного высказывания.

Закон иронии истории обнаруживает себя в том, что в социальной динамике время взаимосвязано с человеческой деятельностью, и то, что поначалу оценивается в качестве положительного результата, может со временем оказаться ошибкой, и наоборот. Ошибки подобного рода предоставляют субъекту пространство свободы для самораскрытия, поскольку ощутить, постигнуть свою свободу предоставляется возможным не только и не всегда в успешных действиях, но и в несовпадении с поставленной целью.

«На основе «негативности» и «энергии заблуждения» строится и развивается вся культура, поскольку она живая: «Иллюзия победы, самообман от незнания будущего есть истинный источник всех великих напряжений в истории, которые создали все прекрасное и законченное в ней», – считал В.В. Розанов» [5, с. 21].

Так, по мнению российского исследователя А.Ю. Высоцкого, исключение фактора иронии истории при организации легитимационной политики автоматически делает бесперспективным весь позитивный потенциал, умножает сомнения и уменьшает уверенность большинства жителей планеты на безоблачное будущее: «Ирония истории выполняет функцию определения меры легитимности политики. Вместе с тем ирония истории является фактором, который существенным образом влияет на результаты легитимационной политики. Соответственно, легитимационная политика, если она претендует на успех, должна учитывать эффект иронии истории» [6, с. 152].

Очевидно, что индивид не может предусмотреть всех возможных детерминант, факторов, влияющих на развертывание реального общественного процесса, но это, в свою очередь, не должно быть причиной отказа от любого аргументированного, научно обоснованного проектирования обществом своего будущего сценария развития.

Применяя иронию истории в процессе изучения исторической и политической реальности, необходимо стремиться к восприятию данной действительности во всей сложности и противоречивости ее явлений, а утверждая что–либо или же воплощая это в действительности, стоит не забывать о противоположном смысле и быть готовым к возможностям проявления обратного действия.

В конечном счете, ирония истории не просто дает возможность обнаружить парадоксы развития в историко–культурном процессе, но она помогает раскрыть некоторые стороны диалектики становления. Особенность иронии истории заключается в том, что последняя связана со способностью размышляющего субъекта не только осознавать собственное совершенство и превосходство над окружающей действительностью, но, вместе с тем, и осознавать собственную ограниченность и несовершенство, что, в конечном итоге, дает основание для дальнейшего самосовершенствования и, тем самым, для отрицания данной ограниченности и несовершенства.

Список использованных источников:

1. Пивоев, В.М. Ирония как феномен культуры / В.М. Пивоев. – Петрозаводск: Изд–во ПетрГУ, 2000. – 106 с.
2. Черданцева, И.В. «Ирония истории» как аспект исторического бытия и метод исторического познания / В.А. Ельчанинов, И.В. Черданцева // Известия Алтайского государственного университета. – № 4/3 «История» (серия ВАК). – Барнаул, 2007. – С. 67–75.
3. Серкова, В. А. Ирония в философском мышлении : автореферат дис. ... кандидата философских наук : 09.00.01 / ЛГУ. – Ленинград, 1989. – 16 с.

4. Маркс, К., Энгельс, Ф. Сочинения / К. Маркс, Ф. Энгельс. – М.: Издательство политической литературы. 1965. – Т. 37. – 599 с.
5. Сафин, А.М. Ошибка как социальный феномен : автореферат дис. ... кандидата филос. наук : 09.00.11 / Казан. (Приволж.) федер. ун-т. – Казань, 2014. – 23 с.
6. Высоцкий, А. Ю. Феномен иронии истории в легитимационной политике / А. Ю. Высоцкий // Грані. – 2005. – № 2. – С. 148–152.

УДК 159.9:316.37

СВЯЗЬ ПСИХИЧЕСКОЙ НЕУРАВНОВЕШЕННОСТИ СОТРУДНИКОВ И ПОКАЗАТЕЛЕЙ ЗАВИСТИ В СЛУЖЕБНЫХ ОТНОШЕНИЯХ

Е.Б. Микелевич

Полесский государственный университет, mikelena06@mail.ru

В современных социально–экономических условиях сотрудники во всем мире сталкиваются с серьезными переменами в организации труда и трудовых отношениях, им значительно труднее соответствовать возрастающим требованиям. В условиях, когда темп работы задается потребностью постоянно оставаться на связи и высоким уровнем конкуренции, граница между работой и частной жизнью становится все более неопределенной. Не является исключением и Республика Беларусь. Программой социально–экономического развития Республики Беларусь на 2016–2020 гг. предусмотрен «переход от политики сохранения рабочих мест к политике получения максимального эффекта от одного рабочего места, совершенствования структуры занятости путем перераспределения рабочей силы в растущие сектора экономики...» [2].

Психологические риски, вызываемые растущей конкуренцией, повышенными требованиями к эффективности труда и рабочему времени, способствуют формированию агрессивной рабочей среды. При этом в условиях все более быстрых организационных изменений, вызванных экономическим спадом, непостоянная занятость, сокращение возможностей трудоустройства, страх лишиться работы, массовые увольнения, угроза безработицы и растущая финансовая нестабильность, с которыми сталкиваются сотрудники, оказывают серьезное воздействие на их психическое здоровье и благополучие. Международная организация труда признала стресс глобальной проблемой, влияющей на все виды деятельности и на всех трудящихся, как в развитых, так и в развивающихся странах [1]. В этих сложных условиях рабочее место является мощным источником психологических рисков, одним из которых является зависть в служебных отношениях. Отметим, что в контексте организационной психологии феномен зависти является наименее изученным, практически отсутствует теоретическое и эмпирическое исследование зависти в сфере организационного поведения, хотя социально–психологические закономерности зависти таковы, что служебные отношения сопряжены с внешними детерминантами ее возникновения. В современной зарубежной психологии проблема зависти в профессиональной сфере представлена в работах таких авторов, как Smith R. H., Vecchio R. P., Parrott W. G., Diener E. F., Boone A. L., Doyle R.R., Kim S.H., Salovey P., Rodin J., Miner F., Cohen–Charash Y., Silver M., Sabini J., изучающих природу зависти и место данного феномена в трудовых коллективах и на производстве.

Зависть неизбежно стимулирует активность личности. Для сферы производственных отношений справедливо отметить, что модальность этой активности прямо или косвенно определяет социально–психологический климат, производительность труда, конкурентоспособность организации и предприятия. Конструктивная стратегия совладания с завистью в служебных отношениях характеризуются стремлением улучшить свою производительность и конкурентоспособность, чтобы достичь уровня превосходящего коллеги. Такая стратегия, несомненно, выгодна компании, а также имеет положительное влияние на личность сотрудника. Деструктивная стратегия совладания с завистью предполагает способы поведения, направленные на причинение ущерба или вреда превосходящему коллеге или организации. Кроме внешних детерминант возникновения зависти, важными для целостного понимания феномена являются внутренние детерминанты, связанные с личностными особенностями сотрудников, в том числе – психическая неуравновешенность.

С целью исследования связи психической неуравновешенности и показателей зависти в служебных отношениях проведено эмпирическое исследование, в котором приняли участие 271 человек, из них 113 мужчин, 158 женщин в возрасте от 18 до 70 лет. Для обработки данных использо-

влась программа SPSS. Применялся метод корреляционного анализа по Пирсону. Использовались следующие методики:

1. Методика «Совладание с завистью в служебных отношениях» (Coping with Occupational and Professional Envy – COPE), разработанная А. L. Boone [5] и адаптированная И.А. Фурмановым и Е.Б. Микелевич [3]. Данная методика позволяет измерить значимость и силу зависти в служебных отношениях, характерные стратегии совладания с завистью в служебных отношениях (конструктивная причастность, конструктивная непричастность, деструктивная причастность, деструктивная непричастность).

2. Психодиагностический тест Л.Т. Ямпольского, предназначенный для изучения структуры личности [4]: невротизм, психотизм, депрессия, совестливость, расторможенность, общая активность, робость, общительность, впечатлительность, женственность, психическая неуравновешенность, асоциальность, интроверсия, сензитивность. Шкала «психическая неуравновешенность» предназначена для интегральной оценки психической устойчивости. Оценка по этой шкале является обобщением оценок по трем шкалам нижнего уровня: невротизм, психотизм, депрессия. Фактор «психическая неуравновешенность» указывает на уровень дезадаптации, тревожности, потерю контроля над влечениями, оценивает уровень психической устойчивости и, как следствие, ровность, стабильность, последовательность и целенаправленность поведения.

Корреляционный анализ позволил установить, что психическая неуравновешенность в независимости от пола положительно связана с силой зависти ($r=0,20$; $p\leq 0,01$), конструктивной непричастностью ($r=0,12$; $p\leq 0,05$), деструктивной причастностью ($r=0,17$; $p\leq 0,05$), деструктивной непричастностью ($r=0,19$; $p\leq 0,05$). Сотрудники, характеризующиеся психической неуравновешенностью, оценивают ситуацию зависти как сильную, прибегают к конструктивной непричастности, деструктивной причастности и деструктивной непричастности.

В результате корреляционного анализа с учетом фактора пола установлено, что психическая неуравновешенность у мужчин коррелирует с деструктивной причастностью ($r=0,27$; $p\leq 0,01$), деструктивной непричастностью ($r=0,21$; $p\leq 0,05$). Мужчины, характеризующиеся психической неуравновешенностью, в ситуации, активирующей зависть, прибегают к деструктивной причастности и непричастности.

У женщин выявлены положительные корреляционные связи между психической неуравновешенностью и оценкой ситуации провокации зависти ($r=0,22$; $p\leq 0,01$), интенсивностью зависти ($r=0,24$; $p\leq 0,01$), деструктивной непричастностью ($r=0,20$; $p\leq 0,05$). Женщины, характеризующиеся психической неуравновешенностью, ситуацию, активирующую зависть, оценивают как значимую и интенсивную, прибегают к деструктивной непричастности.

Таким образом, в результате проведенного анализа выявлено, что психическая неуравновешенность в независимости от пола связана с эмоциональным и поведенческим компонентом зависти в служебных отношениях. У мужчин психическая неуравновешенность положительно коррелирует только с поведенческим компонентом, определяя деструктивную стратегию совладания. У женщин психическая неуравновешенность связана с когнитивным, эмоциональным и поведенческим компонентом зависти, детерминируя деструктивное совладание с завистью в служебных отношениях.

Список использованных источников:

1. Стресс на рабочем месте: коллективный вызов // Группа технической поддержки по вопросам достойного труда и Бюро МОТ для стран Восточной Европы и Центральной Азии. – Москва: МОТ, 2016. [Электронный ресурс]. – Режим доступа : <http://www.mintrud.gov.by/system/extensions/spaw/uploads/files/Doklad-MOT-2016.pdf>. – Дата доступа: 27.01.2017.

2. Программа социально-экономического развития Республики Беларусь на 2016–2020 годы [Электронный ресурс] : Указ Президента №466 от 15 декабря 2016 года // ЭТАЛЮН. Законодательство Республики Беларусь / Нац. центр правовой информ. Респ. Беларусь. – Минск, 2016.

3. Фурманов, И.А. Адаптация методики «Совладание с завистью в служебных отношениях» / И.А. Фурманов, Е. Б. Микелевич // Философия и социальные науки. – 2016. – №.2 – С. 82–87.

4. Фурманов, И.А. Психодиагностика и психокоррекция личности. / И.А. Фурманов, Л.А. Пергаменщик // Учеб-метод. пособие. Минск : Народная асвета, 1994. – 64 с.

5. Boone, A. L. The Green-Eyed Monster at Work: An Investigation of How Envy Relates to Behavior In the Workplace / Angela Luzio Boone. – A dissertation submitted for requirements for the degree of Doctor of Philosophy. – Virginia, George Mason University, 2005. – 111 p.

П.П. Можейко

ГУО Гимназия №1 им. Ф.Я. Перца, Pavel.Mozey@mail.ru

Попытки осмысления предназначения жизни человека предпринимались достаточно давно. В качестве примера можно вспомнить дошедших до нас «Эпос о Гильгамеше» [5], или «Египетскую книгу мертвых» [4]. В этом ряду стоит и одна из самых загадочных и часто цитируемых книг Ветхого Завета «Екклесиаст или Проповедник». Вместе с тем она кардинально отличается от ранее известных произведений такого порядка своим содержанием. Трудно понять, почему «Екклесиаст», пессимистический и противоречивый по своему содержанию, был включен в перечень библейских канонических книг. Взгляд на мир и человека через призму «вечных вопросов» являлся для Древнего Востока скорее исключением, чем правилом. Человек того времени просто жил, решал свои жизненные проблемы и не рефлексировал о том, что выходило в его представлениях за рамки обыденных потребностей.

Загадка «Екклесиаста» заключается еще и в том, что ветхозаветные книги по своему содержанию, с точки зрения теологии, являются пророческими и историческими. Книга «Екклесиаст», приписываемая царю Соломону, является исключением в этом ряду, представляя собой философский, а не богословский трактат о смысле жизни. Бог в «Проповеднике» практически не упоминается, а если и упоминается, то не все обуславливает в жизни человека, Он находится на периферии рассуждений автора. Автор «Екклесиаста» с одной стороны призывает к благочестию и праведности [3, 12:13–14], а с другой стороны иронично замечает: «Не будь слишком строг, и не выставляй себя слишком мудрым: зачем тебе губить себя?» [3, 7:16]. Красной нитью через всю книгу проходит, множество раз повторяясь, одна и та же сентенция, с которой и начинается «Екклесиаст»: «...суета сует – все суета!» [3, 1:2]. Крайне мало зависит все в этом мире от человека, утверждает Соломон. И наивны те, кто надеется на свои личные достоинства – все в нашей жизни зависит от времени и случая: «И обратился я и видел под солнцем, что не проворным достается успешный бег, не храбрым – победа, не мудрым – хлеб, и не у разумных – богатство, и не искусным – благорасположение, но время и случай для всех» [3, 9:11]. Само стремление к знанию, к мудрости не дает счастья: «...вот, я возвеличился и приобрел мудрости больше всех, которые были прежде меня над Иерусалимом, и сердце мое видело много мудрости и знания. И предал я сердце мое тому, чтобы познать мудрость и познать безумие и глупость; узнал, что и это – томление духа. Поэтому что во многой мудрости много печали; и кто умножает познания и умножает скорбь» [3, 1:16–18]. То, к чему призывали и призывают человека – труд, приносящий удовлетворение и материальное благосостояние – меркнут от понимания того, как незначительны и случайны плоды труда [3, 2:4–11].

Автор «Проповедника» предельно честен. Если человек не может понять и объяснить действия провидения [3, 3:11; 8:17], (а есть ли оно вообще), тогда в чем заключается смысл жизни? Как выход из смысложизненного лабиринта он предлагает человеку жить, наслаждаясь благами жизни [3, 2:1 – 11]. Но, вместе с тем, Соломон предупреждает о том, что человеку, пытающемуся постигнуть смысл жизни, этот рецепт не подходит. Все это не дает всеобъемлющего счастья, потому что в этом мире господствует смерть, обесценивая все: «Потому что участь сынов человеческих и участь животных — участь одна; как те умирают, так умирают и эти, и одно дыхание у всех, и нет у человека преимущества перед скотом» [3, 3:19], поэтому необходимо искать более надежное основание обретения не сиюминутного, мимолетного – а непреходящего счастья [3, 2:1 – 2].

Сложность восприятия «Екклесиаста» заключается еще и в том, что книга во многом построена на антиномиях [3, 11:9], в ней можно найти реминисценции философских учений эпикурейцев и стоиков.

Возможно, одна из разгадок «Екклесиаста» заключается в трактовке Бога как всеобъемлющей космической силы, которая не вмещивается в жизнь людей (деизм–термин, получивший широкое распространение в эпоху Просвещения), но воздаяние все – таки неизбежно [3, 3:17]. Или разгадка в сентенции о необходимости делать добро в этой жизни [3, 12:13]. А может, разгадка заключается в нас самих [3, 7:29] и все дело в том, что мы задаем не те вопросы. И прав поэт, утверждающий: «А мы все ставим каверзный ответ, И не находим нужного вопроса» [1, с. 264]. Либо ничем неограниченной вере человека в Бога, которая и придает смысл нашей жизни в этом мире [3, 12:13–

14]. Каждый вправе выбрать устраивающий его ответ на вопросы, поставленные в «Екклесиасте».

Можно соглашаться с точкой зрения Соломона, о том, как крайне важно определиться и найти свое предназначение в этой жизни, а можно не соглашаться, но вполне очевидно: «Универсальный смысл сегодня – это универсальная ценность завтра» [2, с.294].

Список использованных источников:

1. Высоцкий, В.С. Избранное. Мой Гамлет / В.С.Высоцкий. – Минск, Мастацкая літаратура, 1993. – 591 с.
2. Франкл, В. Человек в поисках смысла / В. Франкл. – М.: Прогресс, 1990. – 368 с.
3. Библия. – М.: Из-во Московской Патриархии Русской Православной Церкви, 2011. – 1376 с.
4. Египетская книга мертвых. – М.: Фолио, 2013. – 288 с.
5. Эпос о Гильгамеше. О все видавшем. – М.: Эксмо, 2005. – 544 с.

УДК 334.722–055.2

МЕТОДОЛОГИЧЕСКИЕ ПРОБЛЕМЫ ИССЛЕДОВАНИЙ ЖЕНСКОГО ПРЕДПРИНИМАТЕЛЬСТВА

А.В. Орлова

Гомельский государственный университет им. Ф. Скорины, alinavl@yandex.ru

Научные исследования в области женского предпринимательства существенно расширились в последнее десятилетие. Предметные области современных исследований включают не только описательный контекст, но и такие вопросы как формирование предпринимательского и финансового капитала, особенности управления женскими предприятиями, устойчивость женских предприятий и др. [1].

Одним из методологических пробелов в исследованиях является трактовка понятия «женщина–предприниматель». Термину «женщина–предприниматель» трудно дать точное определение, так как не существует общепринятой дифиниции в академическом секторе. Предпринимательство, как область исследования, рассматривается экспертами из нескольких дисциплин, в том числе социологии, психологии и экономики. Междисциплинарность приводит к появлению и использованию разнообразных трактовок основных терминов. Определение женщины–предпринимателя варьируется от одного научного исследования к другому, при этом многие исследования не полностью учитывают различные критерии, связанные с определением женщины–предпринимателя. Ко всему прочему разнообразные национальные законодательства не позволяют придти к унификации в данном вопросе.

В этой связи следует выделить ряд проблемных вопросов.

1 Какой процент собственности организации (компании) должен находиться под контролем женщины, чтобы она считалась принадлежащей женщине? В некоторых исследованиях отмечается, что женщина должна владеть, по крайней мере, 50% от компании для того, чтобы компания считалась ей принадлежащей, в то время как другие исследования не делают это различие.

Х. Ли–Госселин и Дж. Гризе изучали женщин–предпринимателей в Канаде и оперировали термином женщины–предпринимателя в соответствии со следующими критериями: они должны владеть как минимум 1% предприятия, нести ответственность, по крайней мере, за одну управленческую функцию (маркетинг, бухгалтерский учет, человеческие ресурсы или другие), а также работать на предприятии [2, р. 18].

К. Инман изучал женщин–предпринимателей в США и учитывал следующие критерии: женщины должны владеть более чем 51% бизнеса, иметь менее 500 сотрудников, являться основателем бизнеса (за исключением покупки или наследования предприятий), управлять бизнесом, работать полный рабочий день на предприятии и получать большую часть своих доходов именно от предпринимательской деятельности [2, р. 18].

2 Должны ли исследования по проблемам женщин–предпринимателей учитывать только те компании, которые учреждены женщинами или же они должны также рассматривать компании, которые были приобретены женщинами? Некоторые исследователи считают, что термин предприниматель относится только к людям, которые образуют новые предприятия, в то время как другие считают, что этот термин можно отнести и к владельцам компаний, не различая способ получения права собственности (покупка, наследование или создание).

Э. Шварц определила предпринимателя как «инновационное физическое лицо, которое создает и строит бизнес, которого до этого не было» [3, р. 64]. Р. Хизрич и К. Браш определили предпринимателя как человека, который «создает новые ценности, посвятив необходимое время и усилия, принимая финансовые, психологические и социальные риски, и получает денежное вознаграждение и личное удовлетворение» [3, р. 68]. Р. Беннет и С. Дэнн определяют предпринимателя, как «человека, который создал предприятие как новое, ориентированное на рост, с целью получения прибыли и достижения личного удовлетворения» [2, р.18]. В соответствии с данной трактовкой, женщина–предприниматель – это предприниматель в строгом смысле слова.

3 Должны ли исследования женщин–предпринимателей включать самозанятых женщин или женщины должны создавать новые рабочие места для других, чтобы считаться предпринимателями? Некоторые исследования считают, что термин предприниматель относится только к работодателям, в то время как другие рассматривают самозанятость как предпринимательскую деятельность.

Самозанятыми являются лица, которые работают на себя. Согласно этой трактовке, даже если владелец бизнеса рассматривается как самозанятый, самозанятое лицо не обязательно является владельцем бизнеса. Для того, чтобы рассматриваться в качестве собственника бизнеса, такой бизнес должен быть создан как предприятие, т.е. организация, которая преследует определенные цели.

4 Должны ли исследования по проблемам женщин–предпринимателей принимать во внимание тот факт, что они активно участвуют в управлении бизнесом или женщины–предприниматели могут просто быть владельцами компании, не будучи подключенным к руководству ею? Некоторые исследователи считают, что термин предприниматель относится только к владельцам компании, не делая никаких различий относительно руководства, в то время как другие считают, что предприниматель, в дополнение к владению бизнесом, также должны быть вовлечены и в управление им.

Р. Аидис утверждает, что понятие предпринимателя связано с инновационным поведением; в исследовании было отдано предпочтение термину бизнес–собственник, то есть, человек, который имеет свой собственный бизнес, и который принимает активное участие в его работе. Это определение не принимает во внимание то, как было получено право собственности, и не делает различие между работодателем и самозанятым.

Для А. Смита–Хантера, предприниматель связан с созданием нового бизнеса и он может управлять им или нет. Если предприниматель не принимает участие в управлении, то будет являться только инвестором.

5 Должны ли исследования женщин–предпринимателей принимать во внимание цели компании? Некоторые исследователи считают, что термин предприниматель должен применяться только к людям, чьи цели связаны с получением прибыли и ростом и исключают владельцев малого бизнеса, созданных с главной целью – достижения личных целей и выполнения семейных потребностей; в то время как другие исследователи не делают никакого различия между ними.

Учитывая перечисленные факторы предлагаем следующее определение: женщина–предприниматель – женщина, которая владеет 50% или более формальной организации (независимо от того, как она получила право собственности и количества наемных работников), которая активно участвует в ее работе в качестве руководителя или администратора, которая преследует цель извлечение прибыли.

Данное определение, на наш взгляд, отражает особенности осуществления предпринимательской деятельности в современной экономике, основными тенденциями которой являются развитие сетевых структур, смещение акцента на аутсорсинг, информатизация управления и др.

Список использованных источников:

1. Орлова, А.В. Женское предпринимательство: эволюция научных исследований / А.В. Орлова, Б.В. Софриков // Вестник экономической интеграции. – 2013. – №8 (64). – С. 220–233.
2. Avolio, B.E. A Methodological Problem Associated with Researching Women Entrepreneurs / B.E. Avolio // Journal of Women's Entrepreneurship and Education. – 2011. – №1–2. – P. 9–25.
3. Women's business ownership: a review of the academic, popular and internet literature. Report to the small business service. – Glasgow, 2001. – 116 p.

СОЦІАЛЬНА ЗГУРТОВАНІСТЬ ЧЕРЕЗ ОСВІТУ ЯК РЕСУРС МОДЕРНІЗАЦІЇ СУСПІЛЬСТВА**О.О. Піменова**

Луцький національний технічний університет, soc-ldtu@ukr.net

Зміни, що відбуваються у площині сучасного українського суспільства викликають ряд запитань, відповіді на які вимагають ґрунтовних наукових досліджень. Складні процеси різкого розшарування суспільства на заможних і бідних, загострення проблеми соціальної справедливості, соціального відчуження – усе це ставить під загрозу таку базову основу суспільного життя як соціальна згуртованість не лише в Україні, але і світовій спільноті в цілому.

Актуалізованим серед цих досліджень стає пошук ресурсів, механізмів, а також можливих шляхів забезпечення стабільного розвитку економічної, соціальної та політичної площини.

Як стверджує сучасний французький економіст Тома Пікетті у своїй відомій праці “Капітал у XXI столітті” : “Історичний досвід вселяє думку, що головний механізм зближення як на міжнародному, так і на внутрішньому рівні, – це поширення знань. Іншими словами, бідні наздоганяють багатих тоді, коли вони досягають такого ж рівня технологічних знань, кваліфікації та освіти, а не за рахунок перерозподілу власності. Більше того, поширення знань залежить від здатності країни мобілізувати як фінансування, так і інституції, що сприяють масштабним інвестиціям в освіту й професійне навчання, гарантуючи при цьому стабільні правові межі, на які різні економічні гравці можуть спокійно покладатися”. [1,с.76] Погоджуючись з такою думкою, хочемо зауважити, що саме від визначення стратегій розвитку освітньої сфери, залежить майбутнє нашого суспільства.

Можна стверджувати, що освіта є одним із найбільш важливих інструментів у процесі включення та участі громадян сучасного українського суспільства у політичне, економічне та культурне життя, у формуванні почуття згуртованості та приналежності до суспільства, що, відповідно, знижує ризик соціальної дезінтеграції, соціальної ізоляції. У такій ситуації значно актуалізується одне із важливих завдань освіти – досягати єдності між членами суспільства з метою збереження їх ідеалів, цінностей, принципів, а також сприяння економічному та соціально-політичному прогресу.

Соціально згуртоване суспільство має свої особливості, до яких можна віднести почуття приналежності, участі, включеності, визнання кожної людини. Константою у такому суспільстві є активна соціальна участь, яка відноситься до можливості впливати на прийняття рішень, а також мати доступ до такого процесу. Соціальна участь створює взаємну довіру між людьми, що, відповідно, сприяє конструктивній розбудові та модернізації суспільства. У такому суспільстві тісно пов’язані індивідуальна свобода та єдиний закон для всіх, економічна ефективність та справедливий розподіл ресурсів, плюралізм і загальні правила соціальної поведінки.

Отже, яким чином освіта може допомогти перетворити світ для того, щоб досягти кращого і більш справедливого устрою? Очевидно, що відповідь на це питання дає концепція соціальної згуртованості, реалізація ідей якої лежить у площині сучасної освіти. Саме освіта, від стратегій якої залежить наше майбутнє, навчає людей зберігати, розвивати, модернізувати суспільство.

Список використаної літератури:

1. Пікетті,Т. Капітал у XXI столітті / Т.Пікетті. Пер. з англійської Наталії Палій – Київ: Наш формат, 2016. – 696с.

СОЦИОГУМАНИТАРНЫЕ ОСНОВЫ УСТОЙЧИВОГО СЕЛЬСКОГО РАЗВИТИЯ**М.Ф. Плотникова**

Житомирский национальный агроэкологический университет, marianma@yandex.ua

Мировая экономика в той или иной степени испытывает в ходе своего развития влияние глобальных процессов конкурентной борьбы на мировом рынке. Некоторые страны, используя конъюнктуру, реализуют свои преимущества в конкурентной борьбе увеличивая, таким образом, свои доходы. Естественно, в этой конкурентной борьбе есть и «побеждённые», которые несут потери

своих ресурсов в пользу экономик «победителей». Естественно, страны у которых национальная экономика занимает ведущие позиции в конкурентных отношениях мировых рынков заинтересованы в дальнейшем развитии интеграционных процессов, так как это расширяет для них возможности сбыта. Как результат высокоразвитые страны получают за счет глобализации всё возрастающее превосходство. Разрыв между развитыми странами и развивающимися, по уровню экономического развития, увеличивается. Глобализация, как ожидают многие, способна создать условия всеобщего улучшения благосостояния в сообществе людей на Земле. Глобализация – это процесс, вызывающий неоднозначные оценки в обществе и имеющий как положительные, так и отрицательные последствия.

Обобщая негативные последствия глобализации, следует отметить, что она усиливает неравномерность и неустойчивость национального и мирового экономического развития, ограничивает роль государства в макроэкономическом регулировании, вызывает массовое распространение отрицательных внешних эффектов в сфере производства и потребления, а так же повышает уровень развития передовых экономик, ослабляет позиции в мировой экономике менее развитых стран. Поскольку процесс глобализации в современном мире является основной тенденцией его развития, задачей мирового сообщества является сокращение негативных последствий и дальнейшее стимулирование факторов, позитивно влияющих на развитие этого процесса. Учитывая, что Украина находится ещё в начале распространения на её хозяйственный комплекс процесса глобализации, имеются предпосылки выработки украинского пути развития, который используя положительные примеры других стран и учитывая специфику украинского образа жизни, конкретную ситуацию в развитии страны, природные и социально-экономические условия сложившиеся в стране может сформировать свой путь развития, не разрывая международное сотрудничество, но используя незадействованные факторы, которые, в настоящее время, создают проблемы государству.

Одним из направлений, которое позволяет решать задачи государства и улучшать социально-экономические проблемы населения является, начавшийся лет 15 тому, процесс организации на сельских территориях родовых поселений. Уже в 2008 году на базе Министерства аграрной политики и продовольствия Украины проводился круглый стол на тему: «Родовое поместье – одно из направлений развития села». В нём приняли участие представители заинтересованных министерств и ведомств, а также представители родовых поселений со всей Украины. Суть идеи родовых поместий заключается в том, что законодательно закрепляется право за каждым гражданином Украины, при желании, получить 1 га земли для обустройства родового поместья. Безвозмездно. В постоянное или вечное пользование. Без права продажи. С правом передачи только по наследству [2, с. 103]. На сегодня на Украине насчитывается около 100 родовых поселений, находящихся в стадии обустройства [1, с. 137].

Как показали исследования, проведенные представителями Министерства аграрной политики и продовольствия Украины совместно с учёными Национальной академии аграрных наук Украины, непосредственно в родовых поселениях, их жители вкладывают в обустройство родового поместья около 300 тыс. гривен за 10 лет или 30 тыс. грн. в год [3, с. 27]. Таким образом:

- население страны инвестирует процесс возрождения (учитывая застройку населённых пунктов которые исчезли или которые находятся на грани исчезновения) и развития сельских территорий;

- такой подход к предоставлению земли для обустройства родовых поместий даёт возможность закрепления украинских граждан на национальной территории. По данным профсоюза украинских работников-мигрантов за рубежом, которым на их очередном съезде было озвучено содержание идеи «Родовое поместье», 90 % участников высказали мнение, что они воспользовались бы этим при возвращении в Украину, если эта идея получит юридическое закрепление в виде Закона Украины;

- учитывая, как показали исследования, что брать землю и обустраивать родовые поместья принимают решение граждане Украины в возрасте 35 (\pm 5) лет, можно говорить о положительных перспективах улучшения демографической ситуации на сельских территориях. Это как раз детородный возраст и как подтверждение этому количество детей в семьях родовых поселений – больше двух. Поэтому есть основание думать, что чем больше будет родовых поселений на Украине, тем меньше будет демографическая проблема;



Рисунок – Схематическое изображение территории Родового поместья

Источник: [4, с. 416].

– продовольственная безопасность украинской семьи, которая обеспечивается предоставлением каждому гражданину Украины права, при желании, взять 1 га земли, соответствует одному из главных подходов Программы развития украинского села до 2015 г., а именно «Продовольственная безопасность государства – защищённость интересов человека, которая выражается в гарантировании государством беспрепятственного доступа к продуктам питания с целью поддержания его жизнедеятельности»;

– расширение процесса организации родовых поселений прямо пропорционально увеличивает производство экологически чистой продукции потому, что человек взявший землю для обустройства родового поместья не будет применять, выращивая сельскохозяйственную продукцию для своей семьи, гербициды, пестициды, химические удобрения и другие препараты, которые могут нанести вред её членам. Кроме этого, собственное производство сельхозпродукции в родовом поместье существенно укрепит экономику семьи;

– исследования показали, что в родовых поместьях резко уменьшается потребление традиционных видов энергоносителей, а в некоторых случаях происходит полный отказ от их использования. Жители родовых поместий в силу разных причин переходят на использование нетрадиционных видов энергетики, таких как: солнечная, ветровая, гидро-, био-, возобновляемые виды энергетики. Экстраполируя эти процессы в количественном выражении, можно представить изменения, в масштабах страны, потребления традиционных видов энергоносителей.

Список использованных источников:

1. Plotnikova M. Conceptual Basis for Ukrainian Rural Development // Regional Formation and Development Studies. – 2015. – №3. – С. 134–144.
2. Батуріна Р. М. «Родова садиба» – один з напрямів сталого розвитку сільських територій // Агроінком. – 2013. – №4–6. – С. 102–109.
3. Кропивко М.М. Організаційні особливості створення родових садіб як альтернативної форми розвитку господарств населення // Науковий вісник Мукачівський державного університету. – 2015. – №2(4). – С. 24–29.
4. Плотнікова М.Ф., Васильев М.Л. Перспективи розвитку сільських територій та Концепція «Родової садиби»: соціально-екологічний аспект // Вісник ЖНАЕУ. – 2014. – №2. – С. 412–423.

ВЛИЯНИЕ ПРОЦЕССОВ ВОСПРОИЗВОДСТВА НА ФОРМИРОВАНИЕ ГЕНДЕРНЫХ ДИСПРОПОРЦИЙ В СОСТАВЕ НАСЕЛЕНИЯ**С.Д. Предыбайло**Гомельский государственный университет имени Ф. Скорины, svetlana.predybailo@mail.ru

Важным направлением исследований гендерной экономики является взаимосвязь гендера и демографического развития, которая изучалась различными учеными (Т.В. Бендас, В.А. Ионцев, Е.И. Калабахина, Е.А. Зотова, М.Е. Мезенцева, М.Е. Баскакова и др.). Их вклад в развитие теории и практики экономической мысли, несомненно, велик, но, на взгляд автора, остаются нерешенными некоторые проблемы: частая подмена понятий «гендер» и «пол», недоучет значения социально–территориальной общности (город, село), напрямую определяющее возможность доступа к различным ресурсам, слабая изученность вопроса о влиянии гендерного фактора на изменение структуры населения. Несмотря на большое количество работ, обозначающих наличие дисбаланса в половозрастном составе населения, на сегодняшний день отсутствует определение гендерных диспропорций в структуре населения, не полностью проанализированы причины их возникновения и последствия.

Автором предлагается следующее определение понятия гендерные диспропорции – это изменения в составе населения различных социально–территориальных общностей в разрезе пола и возраста в результате половых различий в воспроизводстве населения, находящихся под воздействием комплекса социально–экономических и политических причин, многие из которых обусловлены влиянием гендерного неравенства на рынке труда и в других социально–экономических институтах. Такие изменения называются диспропорциями, поскольку приводят к перекосу структуры населения и имеют неблагоприятные социально–экономические последствия для общества.

Как видно из определения, воспроизводство населения оказывает прямое воздействие на формирование гендерных диспропорций в его составе, поэтому рассмотрим подробнее это воздействие на примере каждого процесса воспроизводства: рождаемость, смертность, миграция.

Рождаемость, рассматриваемая как число рождений, в ее чистом виде, без учета воздействия смертности и миграции, увеличивает численность населения. Если использовать продольный анализ изменения численности и структуры населения реального поколения, то вначале происходит увеличение числа детей за счет новорожденных, которое с течением времени сдвигается по возрастной шкале в область старших возрастов. Если реальное поколение (поколение ровесников) заменить условным поколением (поколением, рассматриваемым как совокупность современников, то есть людей разных возрастных категорий, но проживающих в одно календарное время [1, с. 149]), то влияние процесса рождаемости на его структуру оказывается более глубоким. Численность населения каждой возрастной группы будет расти в результате перехода числа рождений в старший возрастной диапазон. Причем такой рост является постоянным, поскольку каждый год рождается некое число детей, которое, с одной стороны, в момент рождения увеличивает численность возрастной группы от 0 до 1 года, а с другой, сдвигается в последующие возрастные группы. При этом возможны перекосы в численности различных возрастных групп. Соотношение числа рожденных мальчиков и девочек является постоянной величиной и обычно составляет примерно 105 мальчиков на 100 девочек. То есть роль рождаемости в формировании гендерных диспропорций очевидна: половые различия в показателях рождаемости должны вызывать со временем преобладающие темпы роста численности мужчин над темпами роста численности женщин.

Рассмотрим теперь влияние смертности на изменение половозрастной структуры населения. Смертность – это процесс, который всегда приводит к уменьшению численности населения. В отличие от рождаемости, которая напрямую оказывает воздействие на структуру населения в возрасте до одного года и только опосредованно, с течением времени, – на другие возрастные группы, смертность оказывает одномоментное влияние на структуру населения в любой возрастной группе.

Из более чем 60 тысяч умерших в Беларуси женщин в 2015 г. 77,5 % смертей относились к возрастной группе старше 70 лет, в то время как для мужчин аналогичный показатель составил всего лишь 44,4 %. Из всех возрастных групп, включающих пятилетние интервалы, по данным за 2015 год женская смертность превышала мужскую только в возрастном диапазоне 15–19 лет (33 случая смертей мужчин и 45 случаев смертей женщин) и старше 70 лет [5, с. 283–284]. По сути, с рождения уровень мужской смертности во всех возрастных группах до 70 лет превышает уровень

женской смертности. Таким образом, половые различия в уровне смертности существенным образом деформируют структуру населения, приводя при прочих равных условиях к преобладанию женщин в различных возрастных группах. Во многом это обусловлено гендерными различиями в самосохранительном поведении: большее распространение вредных привычек среди мужского населения, приоритет благосостояния перед сохранением здоровья (работа без выходных, отпусков и пр.). С другой стороны, необходимо учитывать территориальный фактор, поскольку сельская местность во многих постсоветских странах является более неблагоприятной по уровню смертности. Но помимо влияния процесса смертности на половозрастную структуру населения состав населения также может воздействовать на уровень смертности. Для населения с большим удельным весом пожилого населения уровень смертности будет явно выше, чем для трудоспособного населения, что характерно для сельской местности Беларуси. Также сказывается и взаимосвязь уровня смертности и уровня рождаемости. При высоком уровне рождаемости выше и доля детей в возрасте до одного года, а значит и выше уровень младенческой смертности.

Рассмотрев роль процессов естественного воспроизводства в модификации половозрастной структуры населения, необходимо обратиться к изучению воздействия процесса механического воспроизводства – миграции, включающей в себя приток и отток населения, вследствие чего ее влияние на изменение состава населения может быть разнонаправленным, в отличие от рождаемости и смертности. В случае преобладающего притока населения по сравнению с его оттоком при прочих равных условиях численность населения будет расти, и наоборот.

При этом важно принять во внимание половые и возрастные различия в структуре мигрантов. Обычно более мобильными оказываются молодые люди, которые переезжают в другие регионы с целью учебы, трудоустройства, создания семьи. После 25–30 лет уровень миграционной активности обычно снижается в силу наличия малолетних детей, престарелых родителей, недвижимости и пр. Люди пожилого возраста наименее мобильны, и по большей части их перемещение связано с переездом поближе к родственникам.

Что касается половых различий, то принято считать, что мужчины имеют больший уровень миграционной активности. Во многом это обусловлено существующими в обществе гендерными стереотипами. Во-первых, мужчина – это кормилец семьи, на нем основная ответственность за ее благосостояние, которого надо достичь любыми путями, пусть и ценой поиска работы в другом регионе. Во-вторых, женщины по сравнению с мужчинами имеют меньший уровень конкурентоспособности на рынке труда в сфере высокооплачиваемых профессий, особенно при наличии детей.

Таким образом, при преобладающем миграционном оттоке мужского населения в регионе отмечается преобладание женщин того же возраста, что сказывается на брачной структуре населения, сегментации рынка труда, развитии производства. Однако в случае миграции сельского населения Беларуси до 25 лет в итоге оказываются более мобильными именно женщины, в результате чего образуется перекоп в структуре населения в пользу мужчин.

Таким образом, видно, что каждый из процессов воспроизводства может вызывать гендерные диспропорции в составе населения, но в силу особенностей их протекания и разнонаправленного воздействия необходимо влияние рождаемости, смертности и миграции на структуру населения рассматривать в комплексе.

Список использованных источников:

1. Медков, В.М. Демография : учебник / В.М. Медков. – Москва: ИНФРА-М, 2003. – 544 с.
2. Демографический ежегодник Республики Беларусь 2016: статистический сборник / Национальный статистический комитет Республики Беларусь. – Минск, 2016. – 444 с.

УДК 35.08

ОРГАНИЗАЦИОННОЕ СОПРОВОЖДЕНИЕ НАСТАВНИЧЕСТВА В ОРГАНАХ ГОСУДАРСТВЕННОГО УПРАВЛЕНИЯ

Е.В. Резанова

Академия управления при Президенте Республики Беларусь,
ekaterina-rezanova@yandex.ru

Современная социально-экономическая ситуация в Республике Беларусь обуславливает необходимость применения современных кадровых технологий, таких как наставничество, в органах

государственного управления с целью развития кадрового потенциала. В Республике Беларусь практика применения наставничества определяется преимущественно локальными нормативными правовыми актами и методическим инструментарием, при этом затрагивает вопросы организации наставничества в отношении работников, не относящихся к категории государственных служащих [1].

В зарубежной литературе уделяется много внимания проблематике наставничества: уточняется категориально–понятийный аппарат, определяются этапы прохождения наставничества, обозначаются функции и задачи наставника, формы и методы наставнической деятельности. Министерством труда Российской Федерации разработан методический инструментарий по применению наставничества на государственной службе, где наставничество определяется как кадровая технология, обеспечивающая посредством планомерной работы передачу знаний, навыков и установок от более опытного сотрудника — менее опытному [2].

С целью изучения особенностей внедрения практики наставничества в деятельность органов государственного управления и государственных организациях, работниками Научно–исследовательского института теории и практики государственного управления Академии управления при Президенте Республики Беларусь было проведено социологическое исследование (2016 г.) методом экспертного опроса. Экспертами выступили специалисты в сфере кадровой работы. Общий объем выборки составил 74 чел.

Результаты анкетирования экспертов показали, что в органах государственного управления реализуется практика наставничества, однако она носит преимущественно неформальный характер — это отметили большинство экспертов (60,8 %). При этом специалисты в сфере кадровой работы подчеркнули значимость внедрения института наставничества, поскольку это создаст благоприятные условия для профессионального и карьерного роста молодых специалистов (70,3 %), повысит эффективность деятельности структурного подразделения (48,6 %), создаст благоприятный морально–психологический климат в коллективе (47,3 %), а также будет способствовать закреплению молодых специалистов на местах (41,9 %).

Среди причин, препятствующих внедрению института наставничества в деятельность государственных органов и государственных организаций, большинство экспертов отметили отсутствие системы организации и мотивации наставников (83,3 %). Каждый третий указал на отсутствие локальных инструкций и методических документов, сопровождающих процедуру наставничества в государственном органе (37,5 %), и нормативно–правовой базы, регламентирующей наставничество (29,2 %).

На вопрос о том, какое научно–методическое сопровождение необходимо для внедрения института наставничества, подавляющее большинство специалистов кадровых служб отметили необходимость разработки методических рекомендаций по организации наставничества в органах государственного управления и иных государственных организациях.

Научно–исследовательским институтом теории и практики государственного управления Академии управления при Президенте Республики Беларусь разработан проект методических рекомендаций по организации наставничества в государственных органах и иных государственных организациях с учетом опыта Российской Федерации, регламентирующих вопросы организации, прохождения и подведения итогов наставничества. Основными разделами методических рекомендаций являются:

- общие положения (правовые основы, цель и задачи наставничества);
- организация наставничества (сроки и формы наставничества, объекты и субъекты наставничества, требуемые компетенции наставника, функции руководителя государственного органа, руководителя структурного подразделения и кадровой службы в период организации наставничества);
- прохождение наставничества (функции наставника и лица, в отношении которого осуществляется наставничество, в период прохождения наставничества);
- подведение итогов наставничества (подготовка отчетных документов о прохождении наставничества, оценка эффективности наставничества, поощрение наставников).

Кроме того, проект методических рекомендаций по организации наставничества в государственных органах и иных государственных организациях содержит типовые формы, составляющие инструментарий организации наставничества: типовой план прохождения наставничества; индивидуальную программу (отчет) прохождения наставничества; анкету лица, в отношении которого осуществлялось наставничество.

Типовой план прохождения наставничества определяет основные мероприятия по осуществлению наставнической деятельности в рамках организации и включает следующие мероприятия:

формирование и актуализация базы потенциальных наставников; создание необходимых условий для совместной работы наставника и лица, в отношении которого осуществляется наставничество; контроль процесса наставнической деятельности в структурном подразделении; оценки и анализ результатов работы наставников и др.

Индивидуальная программа (отчет) прохождения наставничества определяет основные направления профессиональной адаптации и развития потенциала отдельного государственного служащего под руководством наставника и включает следующие мероприятия: знакомство с деятельностью структурных подразделений; совместное выполнение практических заданий и моделируемых наставником ситуаций; участие в семинарах, конференциях, тренингах под руководством наставника и др.

Анкета лица, в отношении которого осуществлялось наставничество, может быть использована в качестве одного из инструментов оценки удовлетворенности взаимодействием и формами наставнической деятельности в период осуществления наставничества.

Таким образом, с целью внедрения института наставничества в деятельность органов государственного управления и государственных организаций Республики Беларусь следует подготовить проекты нормативных правовых актов, регламентирующих наставническую деятельность в органах государственного управления; принять в установленном порядке и внедрить «Методические рекомендации по организации наставничества в органах государственного управления Республики Беларусь»; разработать дополнительное научно-методическое сопровождение (учебные пособия, памятки, справочники) как для наставников, так и для лиц, в отношении которых осуществляется наставничество. Это позволит формализовать процедуру наставничества, унифицировать подходы и распределять ответственность на протяжении периода наставничества, а также повысить статус наставнической деятельности в органах государственного управления и государственных организациях.

Список использованных источников:

1. Методические рекомендации по работе с перспективным кадровым резервом / сост.: А. В. Ивановский [и др.]; под общ. ред. А. Н. Морозевича. – Мн.: Акад. упр. при Президенте Респ. Беларусь, 2011. – 36 с.
2. Методический инструментарий по применению наставничества на государственной гражданской службе [Электронный ресурс]: утв. Министерством труда и социальной защиты Российской Федерации 18 ноября 2013 г.) // Министерство труда и социальной защиты Российской Федерации. – Режим доступа: <http://www.rosmintrud.ru/ministry/programms/gossluzhba/16/7>. – Дата доступа: 10.11.2016.

УДК 358

КАРНАВАЛ КАК РАЗНОВИДНОСТЬ МАССОВЫХ ПРАЗДНИКОВ

О.П. Сидоревич

Полесский государственный университет

В настоящее время при проведении массовых праздников все больше востребованным становится карнавал как одна из важнейших форм праздничной культуры. Это связано, прежде всего, с тем, что карнавальная форма праздника является наиболее поликультурной, где происходит взаимодействие культур разных государств и народов, что особенно важно в сегодняшнем мире [4, с. 132]. Карнавал также способствует трансляции и сохранению социокультурных традиций. Атмосфера карнавала в доступной форме способствует реализации творческих возможностей предельно широкого числа участников, не ограничиваясь ни социальной, ни культурной принадлежностью [2, с. 347].

В настоящее время, технология подготовки и проведения карнавалов существенно изменилась. Карнавал все больше становится формой самовыражения различных социальных страт, культур и субкультур. Современное карнавальное празднество полифонично и зачастую, амбивалентно. Амбивалентность современного карнавала проявляется в том, что практически отсутствует деление на участников и зрителей. В любой момент зритель может стать полноправным членом карнавального празднества. Вместе с тем, в отличие от античных и средневековых праздников современный карнавал основывается на хорошо продуманной режиссуре. В основе современного карнавала лежит принцип театрализации, как основная форма массового праздника. Благодаря этому принципам театральной драматургии создается уникальная атмосфера массового праздника, при-

сущая только карнавальная культура. Зачастую карнавальная сценарий предусматривает соединение различных видов искусств, активное участие масс в проведении этого социокультурного праздника [3, с. 53].

Отсюда возникают зачастую неразрешимые проблемы при реализации творческого замысла традиционными художественно-постановочными средствами. Работа сценариста и режиссера достигает задуманной цели только в случае эффективно выстроенной сверхзадачи и использования нестандартных решений традиционного карнавального праздника.

Одной из важных проблем, стоящих перед современной культурой, является проблема творческого самовыражения индивида. Карнавал, как и другие массовые зрелища, ориентирован на преодоление разобщенности социума и отчуждения личности [5, с. 52]. В современном обществе преобладает тенденция биполярности культурной деятельности, когда процесс создания социокультурных ценностей становится занятием меньшинства, в то время как большинство является лишь пассивным потребителем. Массовые праздники, в том числе и карнавал, во многом решают эту проблему. Отсюда необычайная популярность карнавалов в разных странах и культурах. В качестве примера можно привести карнавалы в Рио-де-Жанейро и Венеции, цветочный карнавал в Ницце, «Октоберфест» в Мюнхене [1, с. 117]. Разнообразие карнавальных форм как одного из видов праздничной культуры связана с тем, что каждая культура, согласно присущей только ей социокультурными отличиями на протяжении всего своего существования непрерывно дополняет и обогащает праздник новыми составляющими и смыслами.

Одной из важнейших задач современных карнавальных форм массовых праздников является инновационное выявление и сохранение основанных на предшествующем опыте предыдущих поколений и переосмысленных творческих интенций разных слоев общества и организации единого культурного пространства, особенно в тех случаях, когда в социуме нет коллективного художественного и социокультурного опыта. Карнавал, являясь важным элементом праздничной культуры, по своему содержанию полифункционален. Кроме того, карнавал выполняет ряд функций, консолидируя общество. Это, в первую очередь мировоззренческая функция, коммуникативная и регулятивная функции, а также аксиологическая и трансляционная, воспитательная, художественно-эстетическая функции, компенсаторная и релаксационная функции, и целый ряд других.

Карнавал как один из составляющих коммуникации массовых праздников и субъектов культуры по своему содержанию универсален, так как несет в себе множество различных коммуникационных процессов. Единство и актуализация этих процессов можно представить в виде трехуровневой иерархии: индивидуальная коммуникация и межличностное общение; групповая и массовая коммуникация; межкультурная коммуникация, связанных с передачей социокультурного опыта.

Проблема организации карнавальных праздников как важной формы самовыражения индивида и социума обсуждалась во многих странах. И в 1980 году была создана Ассоциация европейских карнавальных городов (FECC), входящая с 2000 года в структуру Комитета Еврокомиссии по Образованию и Культуре. Главными задачами деятельности FECC были провозглашены пропаганда, сохранение и развитие традиций карнавала как значимой составляющей мирового культурного наследия, а также поддержка развитие карнавального движения в странах разных культур. Достижение этих задач предусматривает налаживание непосредственного взаимодействия с комитетами по организации карнавалов разных стран [6, с. 122]. Учитывая, что наша страна вошла в ассоциацию образовательного Болонского процесса, нужно со всей ответственностью отнестись к феномену карнавала как одной из форм европейских массовых праздников и культуры в целом.

Таким образом, карнавал – это одна из самых демократических форм массового праздника. Очевидно, что карнавальное действо в наше время становится культурной традицией и является одной из стержневых форм массовых праздников, получившее массовое распространение.

Список использованных источников:

1. Арутюнов, С. А. Народы и культуры. Развитие и взаимодействие / С.А. Арутюнов. – М.: Наука, 1989. – 243 с.
2. Бахтин, М.М. Творчество Франсуа Рабле и народная культура Средневековья и Ренессанса / М.М. Бахтин. – М.: Наука, 1990. – 543 с.
3. Генкин, Д. М. Массовые праздники / Д.М. Генкин. – М.: Просвещение, 1995. – 140 с.
4. Даркевич, В. П. Народная культура средневековья: Пародия в литературе и искусстве XI – XVI вв. / В.П. Даркевич. – М.: Наука, – 1992. – 285 с.
5. Кантор, В. К. Карнавал и бесовщина / В.К. Кантор // Вопросы философии. 1997. –N 5 – С. 46 – 56.
6. Календарные обычаи и обряды в странах зарубежной Европы. Исторические корни и развитие обычаев. – М.: Наука, 1993. – 222 с.

**ОБ АДМИНИСТРАТИВНОЙ ОТВЕТСТВЕННОСТИ СУБЪЕКТОВ
ХОЗЯЙСТВОВАНИЯ В РЕСПУБЛИКЕ БЕЛАРУСЬ****Т.В. Телятицкая**

Белорусский государственный экономический университет, tvt@bseu.by

1 марта 2017 года исполнилось 10 лет со дня вступления в силу новых кодексов: Кодекса Республики Беларусь об административных правонарушениях (КоАП) и Процессуально–исполнительного кодекса Республики Беларусь об административных правонарушениях (ППКоАП). В них впервые была предусмотрена административная ответственность таких субъектов хозяйствования, как индивидуальные предприниматели и юридические лица.

По прошествии 10 лет представляется возможным подвести итоги и обозначить возникшие проблемы специфической ответственности субъектов хозяйствования.

Анализ правоприменительной практики свидетельствует, что сложившаяся в Республике Беларусь система административной ответственности является одной из наиболее существенных проблем развития предпринимательства и нуждается в существенных корректировках.

При этом речь следует вести не только об отмене или снижении мер административной ответственности (что наблюдается постоянно в течение всего периода действия нынешнего административно–деликтного законодательства), но также о совершенствовании самой методологии формирования и применения мер государственного принуждения, обеспечения их соответствия целям юридической ответственности.

В этой связи хотелось бы обратить внимание на следующие моменты:

1) Часть 2 ст. 1.1 КоАП предусматривает, что названный Кодекс является единственным законом об административных правонарушениях, действующим на территории Республики Беларусь. Однако данное положение на практике не соблюдается. Зачастую наряду с КоАП одновременно применяются другие законодательные акты, устанавливающие административную ответственность индивидуальных предпринимателей (и не только их). Например, Указы Президента Республики Беларусь: от 09.02.2015 г. № 9 «Об обеспечении порядка при осуществлении валютных операций», от 27.02.2012 г. № 114 «О некоторых мерах по усилению государственного антимонопольного регулирования и контроля (в ред. Указа Президента Республики Беларусь от 03.06.2016 № 188), от 18.07.2016 г. № 271 «О централизации закупок средств защиты растений» и др. Безусловно, впоследствии нормы таких актов включаются в КоАП, однако практически применяются они еще до их включения в кодекс, причем иногда весьма значительный промежуток времени.

2) Действующее административно–деликтное законодательство отличается крайне высокой степенью нестабильности. Так, за время, прошедшее после принятия КоАП (с 21 апреля 2003 г.), в него уже 78 (!) раз вносились изменения и дополнения, порой весьма существенные. Многие нормы об административной ответственности субъектов хозяйствования носят явно фискальный характер и ориентированы не на профилактику правонарушений, а лишь на наказание виновных. При этом во многих случаях меры ответственности применяются за формальные нарушения при полном отсутствии вредных последствий совершенного деяния. В подавляющем большинстве случаев к нарушителям применяется одно единственное взыскание – штраф. Так, вызывает вопрос наличие в КоАП ст. 12.1 (Нарушение порядка ведения бухгалтерского учета и правил хранения бухгалтерских документов и иных документов, необходимых для исчисления и уплаты налогов). Часть 1 названной статьи устанавливает ответственность в виде предупреждения или штрафа в размере от четырех до двадцати базовых величин за нарушение должностным лицом юридического лица или индивидуальным предпринимателем установленного порядка ведения бухгалтерского учета (учета предпринимательской деятельности, учета доходов и расходов, применяемого при упрощенной системе налогообложения) и отчетности. При этом не берется во внимание, сказалось ли как–нибудь данное нарушение на уплате налогов или все–таки они были уплачены в полном объеме.

3) Статья 8.8. КоАП предусматривает, что юридическое лицо освобождается от административной ответственности за совершение административного правонарушения в области финансов, рынка ценных бумаг и банковской деятельности, в области предпринимательской деятельности, против порядка налогообложения, порядка таможенного регулирования, экологической безопасности, окружающей среды и порядка природопользования, порядка использования топливно–

энергетических ресурсов, если совершенное должностным лицом или иным работником юридического лица административное правонарушение не повлекло причинение ущерба государственной собственности и не связано с получением юридическим лицом выгоды имущественного характера, за исключением случаев, предусмотренных статьями 11.36, 11.37, 11.70 и 20.1 КоАП. Однако на практике происходит привлечение этих лиц к ответственности.

4) В соответствии с ч. 1 ст. 8.2. КоАП, лицо, совершившее административное правонарушение, может быть освобождено от административной ответственности в случае признания совершенного административного правонарушения малозначительным. Однако в законодательстве отсутствует четкое определение малозначительности. Вряд ли таковым можно признать определение, данное в ч. 2 ст. 8.2 КоАП: «Малозначительным признается деяние, содержащее признаки какого-либо административного правонарушения и причинившее незначительный вред охраняемым настоящим Кодексом правам и интересам». То есть малозначительное – это то, что причинило незначительный вред... А какой вред можно признать незначительным? На этот вопрос ответа в законодательстве нет. Соответственно широко распространены случаи привлечения к административной ответственности субъектов хозяйствования за явно незначительные правонарушения.

5) Согласно ст. 3.1 ПИКоАП, дела об административных правонарушениях рассматривают 28 видов различных государственных органов и их должностных лиц, в том числе суды, сельские исполкомы, административные комиссии местных исполнительно-распорядительных органов, органы пожарного, санитарного надзоров и др. Протоколы же об административных правонарушениях вправе составлять более 80 различных органов и должностных лиц (ст. 3.30 ПИКоАП). Такое количество органов, осуществляющих административный процесс, не способствует единообразию правоприменительной практики.

6) В отдельных случаях дела об административных правонарушениях, совершенных субъектами хозяйствования, рассматривают органы, регулирующие их деятельность (они же зачастую и составляют протоколы об административных правонарушениях. Это не способствует объективности и беспристрастности рассмотрения дела, поскольку эти органы сами устанавливают правила, сами контролируют их соблюдение и сами же привлекают к административной ответственности.

7) Нередки случаи применения в отношении субъектов хозяйствования «двойной» ответственности – административной и гражданско-правовой, за одно и то же нарушение. Например, ст.ст. 9.25 КоАП (Нарушение требований заключения гражданско-правовых договоров); 11.23 КоАП (Нарушение установленного порядка заключения и исполнения договоров банковского вклада (депозита), страхования, договоров, заключаемых профессиональными участниками рынка ценных бумаг, предусматривающих привлечение денежных средств граждан); 12.10 КоАП (Нарушение установленного порядка заключения и исполнения договоров на приобретение, строительство, реконструкцию жилых помещений) и др.

8) Представляется не совсем логичной система одинаковых штрафов, налагаемых на субъектов хозяйствования, без привязки к их финансовому положению. Получается, что одно и то же нарушение может для одного субъекта пройти совершенно безболезненно, а другого поставить на грань банкротства. В этой связи заслуживает изучения имеющийся зарубежный опыт. К тому же, представляется оправданным устранение фиксированных нижних пределов штрафов, что в настоящее время ведет к нарушению принципа соразмерности штрафа допущенному ущербу, так как в этом случае более сурово наказываются субъекты, допустившие незначительные нарушения.

УДК 159.9.07

ОСОБЕННОСТИ ПРОАКТИВНОГО СОВЛАДАЮЩЕГО ПОВЕДЕНИЯ СТУДЕНТОВ ТЕХНИЧЕСКОГО ВУЗА

И.Ф. Толкач

Белорусский государственный аграрный технический университет, 3141516@tut.by

Период ранней взрослости, совпадающий со временем обучения в вузе, характеризуется важными личностными изменениями. Именно на этом этапе происходит самоопределение личности и окончательное формирование образа «Я», кристаллизуются ценностные ориентации и социальные установки, мировоззрение, осуществляется профессиональное самоопределение, появляется эмоциональная и социальная независимость. Становление и укрепление названных качеств наиболее плодотворно происходит в процессе социально-гуманитарной подготовки в вузе.

Социально–гуманитарные дисциплины в вузе способствуют формированию и развитию социально–личностных компетенций студентов, которые обеспечивают успешное выполнение гражданских, профессиональных и личностных задач. Среди компетенций, которые приобретает студент в процессе социально–гуманитарной подготовки в вузе – компетенции культурно–ценностной и личностной ориентации, гражданственности и патриотизма, социального взаимодействия, компетенции коммуникации, здоровьесбережения, самосовершенствования [1, с.7]. Совокупность данных компетенций, а также наполненность каждой компетенции значительным количеством компонентов (качествами личности, знаниями, умениями, навыками, опытом), дает возможность будущему специалисту более эффективно и плодотворно справляться с поставленными задачами.

Одним из важнейших качеств, необходимых студенту в современных условиях, является умение справляться со стрессовыми ситуациями. От умения выходить из стрессовых ситуаций с наименьшими затратами зависит успешность и учебной деятельности, и будущей профессиональной деятельности.

Паттерны поведения, которые направлены на преодоление и переживание стрессовых (кризисных) ситуаций, в психологии называются копинг–стратегиями, или совладанием [2, с. 466]. Среди копинг–стратегий ученые выделяют социальную поддержку, поиск информации, избегание стрессовой ситуации, переоценку ситуации, эмоциональный самоконтроль, конфронтационный копинг, принятие ответственности, планирование решения проблемы, и др. [3, с. 255–256]. В целом, знание и владение большим количеством стратегий дает более широкие возможности для выбора в каждой конкретной стрессовой ситуации. Именно поэтому изучение совладающего поведения студентов является важной задачей для их личностного и профессионального развития.

С целью изучения особенностей проактивного совладающего поведения (или копинга) была использована методика, разработанная Е. Грингласс, Р. Шварцером, С. Таубертом, в адаптации Е. Старченковой [4, с. 274–282]. В исследовании приняли участие 46 студентов агроэнергетического факультета Белорусского государственного аграрного технического университета.

Под проактивным совладающим поведением авторы методики понимают определенную совокупность стратегий, помогающих не только справиться с любой стрессовой ситуацией, но и способствующих развитию личности и продвижению по пути достижения поставленных целей. Проактивное совладающее поведение предполагает наличие личностных качеств, которые подготавливают человека к стрессу и помогают выйти из стресса с повышенными ресурсами.

Опросник представляет собой 55 утверждений, сгруппированных по 6 шкалам: проактивное преодоление, рефлексивное преодоление, стратегическое планирование, превентивное преодоление, поиск инструментальной поддержки, поиск эмоциональной поддержки. Далее по каждой шкале было высчитано значение использования студентами данной стратегии, выраженное в процентах.

Согласно результатам опроса наиболее сформированной стратегией проактивного преодоления в исследуемой группе является превентивное преодоление (75,5%). Данная стратегия свидетельствует о предвосхищении возможных стрессовых ситуаций, и подготовке к нейтрализации возможных последствий. Предвосхищение стрессовых событий предполагает использование студентами следующих копинг–стратегий: накопление денежных средств, продумывание стратегий действий, анализ ситуаций на шаг вперед, профессиональное совершенствование, забота о семье, готовность к неожиданным ситуациям, учет случайностей при планировании.

Следующей стратегией, наиболее часто используемой студентами, является стратегия проактивного преодоления (73,6%). Суть данной стратегии заключается в сознательном целеполагании: постановке новых целей, поиске путей достижения целей, готовности идти на риск, поиске оптимальных путей достижения целей, принятии трудностей как определенного опыта, принятии ответственности за все происходящее в своей жизни. Постановка и планирование достижения целей способствует как личностному росту студентов, так и возможности для формирования ресурсов при достижении целей.

Достаточно активно респонденты используют рефлексивное преодоление (71,3%). Стратегия рефлексивного преодоления свидетельствует о размышлении и анализе студентами возможного поведения в трудной ситуации. Это говорит об их умении рассматривать проблемы под разными углами зрения, продумывать возможные варианты разрешения событий, выборе различных способов действий. Данная стратегия свидетельствует об умении студентов сначала думать и анализировать, а затем уже целенаправленно действовать.

В меньшей степени опрашиваемые студенты опираются на стратегическое планирование (64,8%). Стратегия подразумевает создание четко продуманного плана действий, который позволяет разбить сложно достижимые цели на более доступные и понятные подцели; умение сфокусировать внимание сначала на более важных задачах, а затем решать остальные; а также умение решать задачи постепенно. Все это дает возможность более рационального использования собственных ресурсов, и цели становятся более достижимыми.

Достаточно редко студенты используют копинг–стратегии поиска эмоциональной поддержки (61%) и инструментальной поддержки (52,2%). Поиск эмоциональной поддержки предусматривает разделение своих чувств с другими людьми, умение поговорить о своем состоянии, довериться свои чувства другим людям, а также понимание того, кто из окружения может выслушать, эмоционально поддержать, позаботиться, помочь улучшить состояние и настроение.

Поиск инструментальной поддержки – это информационная поддержка, которая может помочь справиться со стрессовой ситуацией. Советы других людей, обсуждение своих проблем с другими людьми, новая информация, обратная связь могут способствовать более быстрому и легкому разрешению проблемы.

Подводя итог, можно отметить, что среди стратегий проактивного совладающего поведения в данной группе студентов преобладают превентивное, проактивное и рефлексивное преодоление. Среди наименее используемых студентами стратегий – стратегическое планирование, поиск эмоциональной поддержки и инструментальной поддержки. Привлечение большего внимания студентов к использованию данных стратегий, расширение спектра применяемых копинг–стратегий может способствовать как развитию их социальных, коммуникативных навыков, так и увеличению чувства профессиональной компетентности в целом.

Список использованных источников:

1. Образовательный стандарт. Высшее образование. Первая ступень. Цикл социально–гуманитарных дисциплин: РД РБ 02100.5.227–2006. – Введ. 01.09.2008. – Минск: Метод. центр науч.–метод. УО «Нац. ин–т образования» М–ва образования Респ. Беларусь, 2006. – 26 с.
2. Большой психологический словарь / В.П. Зинченко [и др.]; под ред. В.П. Зинченко, Б.Г. Мещерякова. – 4–е изд., дополн. и испр. — М.: АСТ, СПб.: Прайм–Евроник, 2008. — 868 с.
3. Бодров, В.А. Психологический стресс: развитие и преодоление / В.А. Бодров. – М.: ПЕР СЭ, 2006. – 528 с.
4. Водопьянова, Н.Е. Психодиагностика стресса / Н.Е. Водопьянова. – СПб.: Питер, 2009. – 336 с.

УДК 331.105.44

СОВЕРШЕНСТВОВАНИЕ КОЛЛЕКТИВНО–ДОГОВОРНОГО РЕГУЛИРОВАНИЯ ТРУДОВЫХ ОТНОШЕНИЙ КАК ОДНО ИЗ ОСНОВНЫХ НАПРАВЛЕНИЙ ДЕЯТЕЛЬНОСТИ ПРОФЕССИОНАЛЬНЫХ СОЮЗОВ РЕСПУБЛИКИ БЕЛАРУСЬ

Д.С. Уздякин

Белорусский государственный экономический университет, uzdmitriy@tut.by

В Республике Беларусь в последние годы выстроена четкая система коллективно–договорного регулирования трудовых отношений.

Коллективно–договорное регулирование трудовых отношений – форма реализации принципов социального партнерства в социально–трудовой сфере, предполагающая проведение коллективных переговоров и заключение соглашений (коллективных договоров) по вопросам труда между сторонами социального партнерства на всех уровнях управления. Эта форма позволяет согласовывать интересы сторон, выражает необходимость социального мира как одного из основных условий политической и экономической стабильности.

В качестве основы коллективно–договорного регулирования трудовых отношений в нашей республике выступает Генеральное соглашение на 2016–2018 гг., которое было подписано 16 декабря 2015 г. между Правительством, республиканскими объединениями профсоюзов и нанимателей. От Правительства документ подписал Заместитель Премьер–министра В. И. Семашко, от республиканских объединений нанимателей – Председатель республиканской ассоциации предприятий промышленности «БелАПП» А. А. Харлап, от профсоюзов – Председатель ФПБ М. С. Орда [1].

Оценивая принятый документ, Председатель ФПБ М. С. Орда подчеркнул: «В нем предусмотрены ключевые меры по обеспечению должного уровня социальной защищенности работников, соблюдению их трудовых прав и гарантий, созданию безопасных условий труда, а также действенный механизм контроля за выполнением данных мер». По словам лидера национального профцентра, абсолютное большинство пунктов нового соглашения взято из предыдущего документа, доказавшего свою состоятельность. Вместе с тем в трехсторонний нормативный акт включен ряд принципиально важных новшеств. В частности, меры по социальной поддержке безработных, требование не допускать снижения зарплаты работников при введении новых условий оплаты труда, а также норма о выплате заработной платы не реже двух раз в месяц, как правило, не позднее 25-го числа и другие положения. «Уверен, что принятие названных мер сделает новое Генеральное соглашение максимально рабочим, поможет защитить работников и повысит уровень социального партнерства», – подвел итог М.С. Орда [2].

Сторонами коллективно-договорного процесса являются соответствующие работодатели (их представители) и представительные организации (органы) работников. Интересы работников представляют в первую очередь профессиональные союзы, так как участие иных представителей (представительных органов) работников в коллективно-договорном регулировании в настоящее время не получило широкого распространения на практике. При этом следует отметить, что возможность их массового появления в условиях, когда законодательство предоставляет работникам права на свободное объединение и реальную возможность для создания профсоюзной организации, невелика.

Коллективно-договорным регулированием трудовых отношений охвачено 98,1% работников организаций, где созданы первичные профсоюзные организации. В отраслях экономики республики по состоянию на 1 января 2016 г. заключено 16864 коллективных договоров (в том числе в 2015 году заключено впервые 424), действие которых распространяется на 18262 организации. Гарантии и льготы через коллективные договоры распространяются на 3,57 млн. работников, пенсионеров, студентов и учащихся. Помимо Генерального соглашения по инициативе профсоюзов трудовые и социально-экономические отношения в республике регулируют 6 областных и одно столичное, 50 республиканских тарифных, 49 областных тарифных, 255 районных, городских тарифных и 116 местных соглашений [3].

Таким образом, на основе Генерального соглашения заключаются отраслевые (тарифные) и местные (территориальные) соглашения, оговаривающие темпы экономического развития, социальные гарантии работникам отдельных отраслей и регионов. В эти соглашения, как правило, закладываются еще более высокие гарантии для работников. На уровне предприятий заключаются коллективные договоры между первичной профсоюзной организацией и нанимателем.

Значение коллективных договоров в Республике Беларусь с каждым годом возрастает, так как именно благодаря этой форме взаимодействия профессиональных союзов и нанимателей решаются многие вопросы защиты трудовых прав и социально-экономических интересов работников. Коллективный договор выполняет несколько функций: конкретизирует правовые нормы, содержащиеся в нормативно-правовых актах; повышает гарантии трудовых прав работников; восполняет пробелы, имеющиеся в праве; осуществляет воздействие на формирование правосознания работников и работодателей и содержание государственного регулирования в сфере труда.

Вместе с тем, современный этап развития нашего общества требует повышения значения коллективного договора по той причине, что коллективные договоры заключаются в основном на крупных предприятиях, где активно действуют профсоюзные организации, а работодатели малого и среднего бизнеса не желают иметь коллективного договора, так как из-за заключения коллективного договора они получают для себя определенные ограничения и обременения, а для работников, наоборот, устанавливаются повышенные социальные гарантии.

Особой проблемой коллективных договоров является содержание раздела, где устанавливаются формы и размеры оплаты труда. Ведь именно в коллективном договоре должны быть указаны все стимулирующие и компенсационные надбавки, а также установлены повышающие коэффициенты для работников, которые прежде должны обсуждаться на собраниях трудовых коллективов. Сложно оценить труд работника по своему усмотрению возникает у многих руководителей, чему явно способствует отсутствие в организации профсоюзной организации и, как следствие, коллективного договора. В результате в некоторых организациях заработная плата у работников реально снизилась за счет корректировки надбавок и коэффициентов в меньшую сторону, но при этом заработная плата у руководителей выросла.

В современных условиях профессиональным союзам необходимо поднимать роль коллективного договора, добиваться, чтобы в каждом трудовом коллективе он стал инструментом обеспечения стабильности. Однако практика показывает, что сам факт заключения коллективного договора (соглашения) еще не говорит о реальной возможности эффективного регулирования социально-трудовых отношений на предприятии либо в отрасли или регионе.

Реальная эффективность этого процесса определяется, прежде всего, характером устанавливаемых договоренностей (могут ли они изменить положение работников в лучшую сторону) и степенью их реализации. Количество заключаемых договоров и соглашений также не гарантирует качества их исполнения. Проблема заключается не только в наличии или отсутствии договора в организации, но и в том, что конкретно закреплено в договоре, какую ответственность он предусматривает за невыполнение сторонами взятых на себя обязательств.

Также существенным недостатком содержания большинства коллективных договоров и соглашений является нехватка в них обязательств, представленных количественными показателями или нормативами, характеризующими те или иные аспекты развития социально-трудовой сферы на соответствующем предприятии или в отрасли. Поэтому белорусским профессиональным союзам и их объединениям необходимо стремиться к обеспечению наличия в коллективных договорах и соглашениях не пустых или воспроизводящих нормы действующего законодательства обязательств, а значащих обязательств, то есть тех, которые конкретизируют и дополняют нормы закона, способствуют развитию и совершенствованию социально-трудовых отношений, поднимают их на более высокий уровень.

Список использованных источников:

1. Правительство, наниматели и профсоюзы подписали Генеральное соглашение на 2016–2018 гг. [Электронный Ресурс]. – Режим доступа : <http://www.government.by/ru/content/6153>. – Дата доступа : 16.02.2017.
2. Базис партнерства [Электронный Ресурс]. – Режим доступа : http://fpb.by/ru/menu_left/news?id=10675. – Дата доступа : 19.11.2016.
3. Социальное партнерство [Электронный Ресурс]. – Режим доступа : http://1prof.by/about/social_part/. – Дата доступа : 15.03.2017.

УДК 303.09

ПРОБЛЕМА ВЗАИМОДЕЙСТВИЯ ЭКОНОМИКИ С ОБЩЕСТВЕННЫМИ НАУКАМИ

С.А. Федечко

Полесский государственный университет, izoompsu@gmail.com

Проблема экономики как сферы научной деятельности лежит в разнообразии основных её объектов. И если сфера материального производства предполагает естественнонаучный характер исследования, то сфера распределения добавочной стоимости естественным образом состоит из гуманитарных проблем. То есть с точки зрения производства достаточными являются математика, физика, химия и пр. А с точки зрения организации труда, продаж, функционирования рынков и т.п. — явно требуется обращение к гуманитарному знанию. В этой методологической двойственности экономисты зачастую отдавали предпочтение естественным наукам. До недавнего времени.

Развитие экономической науки увенчалось построением неоклассической парадигмы, которая в первую очередь заключалась в формализации известной идеи Смита о "невидимой руке" рынка: каждый экономический агент, стремясь к собственной выгоде, благодаря рыночным стимулам максимизирует и общественное благосостояние. Экономисты смогли сформулировать достаточно общие условия, при которых утверждение о "невидимой руке" превратилось в математические теоремы о рыночном равновесии – ситуации, в которой каждый агент максимизирует свою выгоду при заданных ценах, а цены балансируют спрос и предложение на всех рынках. Теоремы неоклассической экономики верны с формальной точки зрения – именно как математические теоремы, но их предпосылки практически никогда не выполняются в реальности. Именно поэтому экономисты и стали интересоваться ситуациями, в которых правила игры определяются не наилучшим образом, а в результате политического процесса, который в свою очередь зависит от стратегического поведения участников – так возникла новая политическая экономика. Экономисты стали исследовать проблемы асимметричной информации, несовершенства контрактов, неисполнения судебных решений, возникновения и развития правовых институтов, влияние правовых традиций на

развитие экономики. Оказалось, что отказ от неоклассических предположений о совершенстве правил игры дает возможность объяснить целый ряд реальных явлений. Очень показателен пример экономики финансовых рынков. В экономической науке довольно долго доминировала гипотеза эффективных рынков – идея о том, что все возможности для арбитража, основанные на общедоступной информации, моментально используются. Если инвестор не обладает инсайдерской информацией, он не может получить гарантированную прибыль от операций на финансовом рынке. В реальности все обстоит совсем по-другому. В реальном мире существует лишь ограниченное количество финансовых инструментов (акций, облигаций, производных бумаг и т.д.), которые не могут покрыть все возможные события в вероятностном пространстве. Оказывается, что в данном случае может иметь место неединственность равновесия, причем цены финансовых инструментов различаются. Это, в свою очередь, означает, что возможны резкие переходы из одного равновесия в другое (то есть фондовые бумы и обвалы).

Учет несовершенства экономических и политических институтов позволил экономистам сделать качественный прорыв в объяснении многих загадок. Но все вышеперечисленные примеры относятся к отступлению от стандартных предположений о правилах игры, а не к модели самого человека. Однако в последнее время экономисты начали учитывать социальные и психологические ограничения, которые изменяют природу максимизации собственного выигрыша каждым агентом. Главная проблема стандартной экономической теории – моделирование людей как "экономических агентов". Экономисты считают, что в экономических взаимодействиях человек ведет себя как *homo economicus* – расчетливый и эгоистичный субъект, который заботится только о своей выгоде. Тот факт, что никто не хочет выглядеть таким неприятным типом и тем более воспитывать в этом духе своих детей, всегда смущал экономистов. Они старались разрешить это несоответствие следующим образом: в глубине души мы все хотя бы немного *homo economicus*, но стараемся вести себя прилично потому, что это в конце концов выгодно. Если не нарушаешь правила, не угодишь в тюрьму. Если вкладывать в образование и воспитание детей, дети помогут с деньгами в старости. Если не обижать и не обманывать друзей и партнеров по бизнесу, это принесет уважение и доверие, а в долгосрочной перспективе – и большие деньги. Эта традиция – основанная на так называемой теории повторяемых игр – получила широкое распространение в экономике социальных взаимодействий. В первую очередь надо отметить исследования "социального капитала", которые показывают, что чем плотнее сеть социальных взаимодействий (например, членства в кружках и ассоциациях), тем выше доверие, что, в свою очередь, позволяет преодолевать проблемы, связанные с несовершенством правовых механизмов. Тем не менее в последнее время экономисты начали соглашаться и с тем, что люди часто ведут себя хорошо и по отношению к тем, кого они больше никогда не увидят, многие работают в благотворительных и некоммерческих организациях, и т.д. Единственно возможное объяснение заключается в том, что мы все – таки сами по себе хотя бы немного любим делать добро и предпочитаем справедливость несправедливости, – потому что так устроена человеческая натура или социальная среда.

Экономисты вторглись и в измерение счастья. Еще 15 лет назад в экономике считалось дурным тоном использовать данные опросов об удовлетворенности жизнью или о счастье. Экономисты полагали, что ответы на эти вопросы слишком субъективны и переменчивы (например, зависят от изменчивых ожиданий). В то же время именно самоощущаемое удовлетворение от жизни или счастья – наиболее близкий аналог "функции полезности", или целевой функции экономических агентов. Поэтому экономиста должно интересовать, насколько увеличение дохода приводит к росту счастья или, например, на сколько процентов должна упасть инфляция, чтобы компенсировать несчастья от роста безработицы на один процент. Оказывается, что уровень счастья действительно растет по мере роста ВВП; однако как только ВВП на душу населения достигает уровня, примерно большего 10 тыс. у.е на человека, счастье перестает расти вместе с доходом. При этом внутри стран ключевую роль играет относительный доход – более богатые американцы намного счастливее бедных.

"Колонизируя" другие общественные науки, экономисты стараются распространять принятый в естественных науках подход: формулировка предпосылок, формальное получение тестируемых гипотез, проверка гипотез при помощи эмпирических данных. По мере того, как экономисты расползаются по соседним дисциплинам, экономика обогащается более реалистичными предположениями о природе человека, о возникновении и развитии социальных, правовых, политических институтов. Этот процесс, в свою очередь, приводит к быстрому повышению качества самих экономических исследований. При этом экономика остается экономикой. Экономические агенты по-прежнему максимизируют свою функцию выигрыша при ограничениях, а экономисты пытаются

понять, как будет устроено равновесие, как оно будет зависеть от тех или иных параметров, проверить и количественно оценить эти зависимости. Другое дело, что предположения экономистов о функциях выигрыша, информационных и ресурсных ограничениях и правилах игры теперь в гораздо большей степени соответствуют тому, что мы знаем о человеке и обществе.

Список использованных источников:

1. Беккер Г. Человеческое поведение: экономический подход. Избранные труды по экономической теории. М., 2003.
2. Левитт С., Дабнер С. Фрикономика. Мнение экономиста-диссидента о неожиданных связях между событиями и явлениями. М., 2007.

УДК 947.6 (411.6) «1914/1916»

АСВЯТЛЕННЕ МЯСЦОВЫХ І ВАЕННЫХ ПАДЗЕЙ НА СТАРОНКАХ “PINSKER JEITUNG (ПИНСКАЯ ГАЗЕТА)” ПАДЧАС ПЕРШАЙ СУСВЕТНАЙ ВАЙНЫ

М.В. Цуба

Палескі дзяржаўны ўніверсітэт, cubanm05@rambler.ru

Восенню 1915 года Беларусь, у выніку ваенных паражэнняў расійскай арміі, была падзелена на дзве часткі: заходнюю (Гродзенская, большая частка Віленскай і частка Мінскай губерняў), акупіраваную германскімі войскамі, і ўсходнюю.

У занятым 15 верасня 1915 года Пінску германскія акупацыйныя ўлады праследавалі ў першую чаргу свае інтарэсы. Галоўнай іх мэтай з’яўлялася выкачаць як мага больш матэрыяльных каштоўнасцяў з акупіраваных тэрыторый на карысць Германіі. А для таго, каб арганізаваць мясцовае насельніцтва для выканання сваіх распараджэнняў і трымаць сітуацыю пад кантролем было вырашана наладзіць выданне сваёй газеты. Такім чынам у горадзе пачала выходзіць штотдзённая, двухмоўная (на нямецкай і расійскай мовах) газета пад назвай “PINSKER JEITUNG (Пинская газета)”. Адказным рэдактарам гэтай газеты акупацыйнымі ўладамі быў прызначаны А. Фрайслер. Дадзеная газета з’яўлялася друкаваным органам пінскай камендантуры. Па загаду гэтай акупацыйнай установы “PINSKER JEITUNG (Пинская газета)” павінна была распаўсюджвацца ва ўсіх гасцініцах і гандлёвых кропках горада.

Газета выдавалася на працягу 1916–1917 гг. Прычым усе загады і распараджэнні, змешчаныя ў газеце, у абавязковым парадку падпісваліся кіраўніком пінскай камендантуры. Згодна з гэтымі подпісамі бачна, што капітан-камендантам камендантуры ў Пінску ў 1916 годзе з’яўляўся барон фон-Бісінг, а ў 1917 годзе гэту пасаду ўжо займаў Безелер.

Рубрыка “PINSKER JEITUNG (Пинская газета)” складалася з розных паведамленняў мясцовага характару, а таксама з абмеркавання і аналізу ваенных дзеянняў з розных тэатраў Першай сусветнай вайны з германскага пункту гледжання. Усе газетныя нумары фактычна былі запоўнены рознымі аб’явамі, папярэджаннямі, загадамі і распараджэннямі пінскай камендантуры. Як, напрыклад: “ Усе рэчы, альбо часткі рэчаў з жоўтай медзі, волава, цынка, чырвонай медзі, бронзы, алюмінія і нікеля (гэта значыць самавары, катлы, ванны, куўшыны, ручкі дзвярэй, абшыўкі і г.д.) лічацца пад арыштам і на іх павінны быць пададзены заявы ў камендантуру. Гэтыя прадметы па неабходнасці будзе купляць ваеннае ўпраўленне за налічныя грошы... тых хто не напіша заяву альбо схвае гэтыя рэчы чакае пакаранне грашовым штрафам альбо арыштам”. У гэтым жа нумары газеты паведамляецца таксама, што “ 3 8–га па 31 мая 1917 года (за выключэннем святочных дзён) мясцовы склад сырых матэрыялаў, вул. Брэсцкая, 47, купляе ў жыхароў скуры і кожи за налічныя грошы ... Непрададзеныя скуры да 1 чэрвеня 1917 года лічацца пад арыштам і за іх канфіскацыю выплата грошай не прадугледжана” [1].

Тым ня менш, акупацыйнымі ўладамі праяўлялася пэўная ўвага да найбольш збяднелай часткі жыхароў Пінска. Напрыклад, у аб’яве абывацельскага камітэта зазначаецца: ” З выпадку часовай затрымкі дастаўкі мукі для горада, вырашана прадаваць у нашых лаўках выпячаны хлеб толькі для той часткі насельніцтва, якая мае самую вострую патрэбу ў гэтым” [2]. Аб тым, што забяспячэнне гараджан хлебам было сапраўды праблематычным і жыццё істотнай часткі пінчан было на мяжы голада, раскрываецца ў падпісаным камендантам “Папярэджанні”, хутчэй тлумачэнні. Тут паведамляецца, што “... у горадзе цяжка хварэюць ад таго, што ядуць хлеб, выпячаны з дзікага гарошку з дабаўкай мукі. У горадзе продана вялікая колькасць дзікага гарошку. Гэты дзікі гарошак не

можа быць выкарыстаны як ежа для людзей, ён ядавіты, але яго можна выкарыстоўваць як корм для жывёлы” [3].

Да важнага напрамку дзейнасці германскіх акупацыйных улад у Пінску адносілася сельская гаспадарка. У выніку без дазволу камендантуры забаранялася: прадаваць мяса альбо мясапрадукты, карміць коней аўсом, лавіць рыбу, прадаваць прадукты новага ўраджаю, забіваць жывёнасць. Акупанты імкнуліся як мага больш выкачаць для патрэб Германіі сельска-гаспадарчых прадуктаў з мясцовага насельніцтва. Пагэтану стараліся трымаць усё пад сваім кантролем. У артыкуле “Адносна сельскай гаспадаркі” паведамляецца, што “усе жыхары, якія валодаюць зямлёй, павінны падаць у камендантуру наступныя дадзеныя:

1. Дакладнае распалажэнне агародаў і палёў.
2. Вялічыну агульнай зямельнай плошчы.
3. Вялічыну плошчаў засеяных азімымі.
4. Вялічыну плошчаў засеяных бульбай.
5. Вялічыну плошчаў засеяных яравымі хлебамі.
6. Якія сорты семян ёсць у запасе і якія патрэбны ...

Кожны абавязаны надлежачым чынам апрацоўваць зямлю; ні адна паласа не павінна заставацца неапрацаванай. Хто няправільна альбо без дазволу камендантуры прысвоіць сабе зямлю, ці не напіша заяву, спозніцца альбо напіша не адпавядаючыя рэчаіснасці звесткі, будзе строга пакараны, акрамя таго ён бязвыплата пазбавіцца права карыстацца зямлёй”. [4]

У кожнай выдадзенай газеце існавала рубрыка “афіцыйныя паведамленні германскага вышэйшага ваеннага ўпраўлення”. Тут давалася кароткая характарыстыка баявым дзеянням на франтах першай сусветнай вайны, прапагандаваліся моц нямецкай зброі і поспехі германскіх войск. Патрэбна адзначыць, што ў дадзеных публікацыях найбольшая ўвага ўдзялялася не мясцоваму (усходняму) тэатру ваенных дзеянняў, а заходнееўрапейскаму. Часта старонкі газеты былі запоўнены падобнай інфармацыяй: “Акрамя значнай разведвальнай дзейнасці, нашы лётчыкі паспяхова атакавалі чыгуначныя забудовы праціўніка і месцы дыслакацыі варажых войск, у першую чаргу паблізу чыгункі Клермон–Вердэн. Тры аэрапланы праціўніка знішчаны, два ў Шампані і адзін каля Мааса. На Усходнім і балканскім франтах становішча ўвогуле без змен” [5].

Аднак у хуткім часе перамогі для Германіі змяніліся цяжкімі паражэннямі, асабліва пад французскім Вердэнам. Дададзеныя факты не друкаваліся ў “PINSKER JEITUNG (Пинская газета)”, але да агульнай жалобы ў Германіі, з нагоды такіх падзей, павінна была далучыцца насельніцтва на захопленых немцамі тэрыторыях. Аб чым чытаем: “У перыяд з 5 па 7-е красавіка цягучага года (уклучна) забаронена ўсялякае музыкальнае выкананне. 5 і 6 красавіка ц.г. кінамаатографы павінны былі быць закрыты. Пінск. 3 красавіка 1917 г. (подпіс) Безелер, капітан і камендант” [6].

Такім чынам, “PINSKER JEITUNG (Пинская газета)” бяспрэчна з’яўлялася правадніком палітыкі германскіх акупацыйных улад у пінскім рэгіёне. Тым ня менш, у ёй змяшчалася шмат самай рознай інфармацыі пра падзеі таго часу, дзякуючы чаму сёння лягчэй уявіць, асэнсаваць і зразумець рэаліі, існаваўшыя падчас Першай сусветнай вайны на Піншчыне.

Спіс выкарыстаных крыніц:

1. Объявление// PINSKER JEITUNG. (Пинская газета).– 1917.– 7 мая.
2. Объявление// PINSKER JEITUNG. (Пинская газета).–1916.–14 марта.
3. Предупреждение // PINSKER JEITUNG. (Пинская газета).–1916.–14 марта.
4. Относительно сельского хозяйства// PINSKER JEITUNG. (Пинская газета).–1917.–22 января.
5. Официальное сообщение германского высшего военного управления// PINSKER JEITUNG. (Пинская газета).–1916.–14 марта.
6. Объявление// PINSKER JEITUNG. (Пинская газета).– 1917.–4 апреля.

**ОРГАНИЗАЦИЯ УСТНОИСТОРИЧЕСКИХ ИССЛЕДОВАНИЙ В
ОБЩЕОБРАЗОВАТЕЛЬНОЙ ШКОЛЕ****Н.М. Цуба**Государственное учреждение образования «Средняя школа № 14 г. Пинска»,
cubanm05@rambler.ru

Современные требования, предъявляемые к общему среднему образованию, позволяют активизировать разработку научных теорий и практических рекомендаций по реализации социально–гражданских компетенций учащихся на основе устноисторических исследований истории родного края.

Использование методики устноисторического исследования позволяет сохранить сведения о прошлом, дополняя информацию, полученную из письменных источников, сохранить красоту и богатство живого разговорного языка и культуры в целом [1, с 7].

Актуальность данной образовательной программы заключается в том, что изучение истории родного края вызывает большой интерес у учащихся, развивает активно–познавательную деятельность, готовит к исследовательской и научной деятельности.

Связь с прошлым необходима для успешной социализации учащихся. Метод устной истории может помочь в восстановлении связи поколений и способствовать поддержанию идентичности. Исследования, проведенные в Российской Федерации, Великобритании, Чехии и других странах, доказали, что поддержание идентичности оказывает благотворное влияние на учащегося: повышается его самооценка, он получает дополнительную информацию о себе и других, устанавливаются качественно новые отношения с окружающими людьми. Информация о жизни других людей, о малоизвестных страницах истории родного края помогает преодолевать кризисные ситуации.

Методика устной истории открывает новые возможности также и в отрасли краеведения. Это и реконструкция отдельных событий, значимых для большого количества людей, и новый взгляд на биографии знаменитых личностей, на истории отдельного человека или небольшого населенного пункта.

Объектом определённого исследования может быть как история края в целом или разные периоды его истории, так и отдельных населенных пунктов, улиц, фабрик, заводов других предприятий, разных строений, архитектурных зданий, памятных мест и уникальных природных объектов и т.д. [2, с. 35].

Формированию у учащихся школы социально–гражданских компетенций способствует включение их в реализацию инновационного проекта «Внедрение модели устноисторических исследований родного края как средства формирования социально–гражданских компетенций учащихся».

Анализ работы по социально–гражданскому воспитанию школьников позволяет делать вывод о том, что наиболее эффективными способами и средствами воспитания в данной сфере выступают формы и методы, основанные на диалогических, рефлексивно–деятельностных, исследовательских технологиях. При этом важными условиями организации социально–гражданского воспитания подрастающего поколения выступают:

- 1) повышение научно–теоретического уровня педагогов в данной сфере;
- 2) применение разнообразных форм и методов работы на учебных занятиях;
- 3) комплексное использование активных учебных и внеучебных форм и методов воспитания и обучения;
- 4) включение учащихся в социально значимую работу гражданско–патриотической направленности на основе принципов самоуправления.

В целях укрепления интереса к инновационной деятельности с педагогами–участниками инновационного проекта проводится целенаправленная работа по совершенствованию личностно–профессиональной компетентности педагогов.

Для организации методического сопровождения теоретической и практической деятельности педагогов в школе проводятся теоретические семинары и мастер–классы: «Формы и методы работы педагогов по формированию гражданских компетенций учащихся», «Устная история: метод, источник и направления исторических исследований», «Практические аспекты устноисторических исследований» и др. С классными руководителями проводятся методические объединения «Формирование нравственной, гражданско–патриотической культуры учащегося», «Совершенствование

ние форм и методов работы классных руководителей по развитию социально–гражданских компетенций учащихся».

В реализации проекта задействованы учителя истории, географии, белорусского языка и литературы. В соответствии с выбранными темами и поставленными целями педагогами–участниками проекта регулярно проводятся учебные занятия, направленные на формирование гражданских и социальных компетенций учащихся, при проведении которых используются видеозаписи воспоминаний жителей близлежащих деревень, бабушек и дедушек. Например: «Оккупационный режим на территории Беларуси» в 10 классе по истории, «Праблема маральнага выбару на вайне» в 8 классе по белорусской литературе, «Топонимы» по географии, интегрированные занятия по географии и белорусской литературе в 10 классе и др.

Учащиеся, которые участвуют в устноисторических исследованиях, приобретают знания об отдельном историческом факте, событии, истории края в целом. Эта деятельность носит чисто духовный характер и может иметь разные уровни сложности – от простого усвоения исторических знаний во время учебных или внеклассных занятий (например, в историко–краеведческом кружке) до поиска новых знаний (поисково–исследовательская деятельность в школьном клубе типа «Краеведы», военно–патриотических клубах, в походах по родному краю, экспедициях по разным туристическим маршрутам Беларуси) [3, с. 27].

Развитию социально–гражданских компетенций учащихся способствуют также проводимые воспитательные мероприятия с использованием воспоминаний очевидцев событий: «Литературно–музыкальная композиция «Ваша слава ўстане абеліскам», урок–реквием «Детство, опалённое войной», виртуальная экскурсия «Архитектурные памятники Пинского района», путешествие «Милые сердцу уголки моей Родины», устные журналы «Людзі зямлі Беларускай», «Традиции белорусского народа», вечер вопросов и ответов «Два поколения ветеранов: от Великой Отечественной войны до Афганской» и др.

Учащиеся школы под руководством педагогов, участников инновационного проекта, принимают активное участие в конкурсах и конференциях различного уровня – городской конференции учащихся; конкурсе исследовательских работ учащихся, приуроченных к 500–летию издания Библии Франциском Скориной; II Студенческой научно–теоретической конференции «Актуальные проблемы социально–гуманитарного знания»; городских конкурсах социальных видеороликов.

В текущем учебном году в школе реализуется проект «Создание летописи школы», которая будет дополнена записями воспоминаний учителей, выпускников, и родителей учащихся школы. Учащиеся под руководством педагогов работают над реализацией микропроектов: «Наши педагоги», «Наши выпускники, ставшие учителями», «Кружковая работа в школе», «Детские объединения», «Наши выпускники». В перспективе запланирована работа по пополнению городского музея образования дисками с воспоминаниями очевидцев событий.

В краеведческой деятельности по изучению малоизвестных вопросов истории и современных проблем родного края развивается критическое мышление учащихся, интерес к изучению прошлого, гордость за свершения предков, желание сохранить и приумножить достояние прошлого, что является основой гражданского самосознания. В связи с чем организация устноисторических исследований в урочной и внеурочной деятельности в общеобразовательной школе позволяет повысить социально–гражданские компетенции учащихся, сформировать оригинальный практический опыт инновационной деятельности.

Участвуя в устноисторических исследованиях и осуществляя свои маленькие открытия школьники воспринимают исторические события не как что–нибудь далекое или нереальное, а становятся соучастниками боевых и трудовых подвигов земляков, испытывают радость побед и горечь потерь, впитывают в себя различные сопереживания, узнают героику и будни процесса создания.

Таким образом, исследования фактов местной истории «оживляют» традиции своим предметным подходом, соприкосновением с возвышенным и великим в тех или иных человеческих судьбах. Все это оказывает влияние на процесс морального становления школьников, их историческое самосознание и самоопределение.

А это значит, что устноисторические исследования содействуют решению важных и сложных задач идейно–политического, морального, патриотического воспитания подрастающего поколения.

Список использованных источников:

1. У пошуках гісторыі / склад. : А. І. Калістратава, А. У. Радзевіч ; ДУА «Мін. абл. ін–т развіцця адукацыі». – Мінск : Мін. абл. ІРА, 2011. – 128 с.

2. Залуцкая, В.Л. Вучэбныя экскурсіі: падрыхтоўка і правядзенне. / В.Л.Залуцкая. – Мінск: БДПУ, 2009. – 57с.

3. Коцевич, С.С. Основы военно-патриотического воспитания. / С.С. Коцевич. – Минск: Нар. Асвета, 1983.–127с.

УДК 331.5

ТЕНДЕНЦІЇ ЕКОНОМІЧНОЇ АКТИВНОСТІ ТА ЗАЙНЯТОСТІ НАСЕЛЕННЯ У ВОЛИНСЬКІЙ ОБЛАСТІ

І.В. Шубала

Луцький національний технічний університет, shubala@mail.ru

Волинська область є відносно слабоурбанізованим регіоном. Згідно прийнятої на Україні класифікації міст по їх людності, в області є лише малі, 2 середніх і 1 велике місто, в якому проживає 20,3 % населення всієї області і 39,2 % міського населення. Основними галузями спеціалізації Волинської області є: сільське господарство та промисловість (перш за все, харчова) і транспорт. Основними показниками статистичного аналізу економічної активності та зайнятості населення на ринку праці є: рівень економічної активності, рівень зайнятості населення як характеристика трудової активності населення, рівень безробіття, коефіцієнт економічного навантаження. Крім основних показників статистичного дослідження ринку праці використовують ряд специфічних, які характеризують рух робочої сили.

Досліджуючи сферу зайнятості населення, необхідно провести порівняльний аналіз основних показників як в цілому по Україні, так і у Волинській області за певний проміжок часу з метою дослідження місця Волинської області в Україні.

Чисельність економічно активного населення Волині в середньому за 2015 рік дорівнювала 440,4 тис. осіб, або 58,8 % загальної чисельності населення віком 15–70 років. Із зазначеної категорії населення 90,2% становили особи, зайняті економічною діяльністю, решта були безробітними (9,8%). Економічну діяльність у Волинській області в 2015 році здійснювали 397,3 тис. осіб, або 53,1 % всього обстеженого населення у віці 15–70 років, з них працездатного віку – 389,8 тис. осіб. В 2015 році серед економічно активного населення у віці 15–70 років 43,1 тис осіб за методологією МОП відносились до категорії безробітних. Але за період 2011–2015 рр. відбулося загальне збільшення кількості безробітних на 3,2 тис. грн. – з 39,9 тис. осіб у 2011 році до 43,1 тис. осіб у 2015 році.

Якщо порівнювати частку Волинської обласні в показниках економічної активності та зайнятості, то можна відмітити, що за цими показниками наш регіон займає тільки 2,2–2,6 % в показниках по Україні в цілому, що є надто низьким рівнем, адже середній рівень пропорційного розподілу має становити близько 4%.

Можна зробити висновок, що протягом 2005–2015 років рівень зайнятості населення збільшився: у 2015 році порівняно з 2010 роком – на 5,1 %, а у порівнянні з 2005 роком – на 11,7 %. Рівень безробіття населення за методологією МОП у Волинській області характеризувався тенденцією до збільшення, особливо у 2014–2015 рр. Протилежна ситуація простежується щодо рівня зареєстрованого безробіття – він зменшився з 6,0 % у 2000 році до 1,8 % у 2015 році.

Рівень зайнятості населення протягом 2014–2015 рр. різко зменшувався, і у 2015 році становив 53,1 %, що є негативним показником розвитку регіону. Отже, бачимо, що у Волинській області внаслідок нестабільної ситуації зменшується економічна активність та зайнятість населення.

Зниження рівня зайнятості не є свідченням неефективності роботи органів державної влади, насамперед служби зайнятості, адже більша частка безробітних знаходить місце роботи, також на дані показники впливає те, що держава активну політику зниження рівня тіньової зайнятості.

За результатами дослідження бачимо, що протягом 2005–2015 років чисельність економічно неактивного населення поступово зменшилась. На це вплинуло ряд причин: економічна нестабільність в країні, збільшення кількості робочих місць, зменшення кількості людей працездатного віку, які є рушійними силами розвитку суспільства. Але внаслідок погіршення економічної ситуації у 2015 році відбулось зниження чисельності економічно активного населення: у порівнянні з 2010 роком – на 33,7 тис. осіб, а у порівнянні з 2000 роком – на 99,6 тис. осіб. У 2000–2015 роках чисельність економічно неактивного населення поступово збільшувалася, а загалом за цей період зросла на 97,7 тис. осіб., тобто відбулися тенденції заміщення кількості активного населення неактивним.

За результатами аналізу основних показників економічної активності та зайнятості населення у Волинській області зроблено висновок, що чисельність економічно активного та зайнятого населення зменшилась, особливо у 2014–2015 рр. Також відбулося зростання рівнів безробіття населення, розрахованих за різними підходами. Щодо зайнятості за статтю та місцем проживання, то спостерігається зменшення кількості зайнятих жінок та осіб у сільській місцевості. В адміністративно–територіальному розрізі спостерігається концентрація зайнятих у великих містах та районах.

Список використаних джерел:

1. Волинь–2015: статистичний щорічник / За ред. В.Ю. Науменка. – Луцьк: Головне управління статистики у Волинській області, 2016. – 480 с.
2. Офіційний веб–сайт Волинського обласного центру зайнятості [Електронний ресурс].–Режим доступу: <http://www.dcz.gov.ua/vol/control/uk/index>.
3. Офіційний веб–сайт Головного управління статистики у Волинській області [Електронний ресурс]. – Режим доступу: <http://www.lutsk.ukrstat.gov.ua>.
4. Офіційний веб–сайт Державної служби статистики України [Електронний ресурс]. – Режим доступу: <http://www.ukrstat.gov.ua>.

УДК 159.99

ПСИХОЛОГИЧЕСКИЕ ОСОБЕННОСТИ НЕСОВЕРШЕННОЛЕТНИХ С ДЕВИАНТНОЙ ВИКТИМНОСТЬЮ

М.Л. Шульга

Полесский государственный университет, MarinaLSh@mail.ru

В современной психологии появилась новые термины – виктимность или виктимогенность – это приобретенные человеком физические, психические, социальные черты и признаки, которые могут сделать его предрасположенным к превращению в жертву. [2, с. 104]

Публикаций, как зарубежных, так и отечественных, по проблемам виктимологии чрезвычайно мало. Среди авторов можно назвать Дж. Симсона, Г. Маккола, П. Статмена, К. Миядзова, А.В. Мудрика, Е.В. Руденского, В.С. Устинова, Ю.А. Клейберга и др.

Существует мнение, что девиантность связана с деформацией развития личности. Так, Е.В. Руденский рассматривает девиантность подростков как следствие дефицитарной деформации развития в контексте социально–педагогической виктимизации личности [3, с. 170–171].

Девиантность возникает как механизм компенсации виктимности личности и является следствием «психологической деформации личности, ведущей к утрате механизма интра– и интерсубъективной регуляции социального функционирования личности» [1, с. 98].

Под девиантной виктимностью понимается предрасположенность личности стать «...жертвой фрустрации социогенных и персоногенных воздействий, ведущих к деформации развития личности» [1, с. 91].

Существует ряд субъективных и объективных факторов, обуславливающих формирование девиантной виктимности. На каждом возрастном этапе существуют опасности, столкновение с которыми может привести к тому, что человек становится жертвой неблагоприятных условий социализации:

В младшем школьном возрасте (6–10 лет): аморальность или пьянство родителей, отчим или мачеха, нищета семьи; негативное отношение учителя или сверстников; отрицательное влияние сверстников или старших ребят (привлечение к курению, к выпивке, воровству); растление; угнетение; физические травмы; изнасилование.

В подростковом возрасте (11–14 лет): пьянство, алкоголизм, аморальность родителей; курение, токсикомания; изнасилование, растление; одиночество; физические травмы; травля сверстников; вовлечение в антисоциальные и преступные группы; частые переезды семьи.

В ранней юности (15–17 лет): антисоциальная семья, нищета семьи; пьянство, наркомания, проституция; вовлечение в преступные группы; изнасилование; физические травмы; потеря перспективы, непонимание окружающими, одиночество; травля сверстников, романтические неудачи, суицидальные устремления.

Сложные жизненные обстоятельства, неправильное семейное воспитание, низкий образовательный и культурный уровень ближайшего социального окружения влияют на многих подрост-

ков, но не все поставленные в эти условия становятся преступниками, алкоголиками или наркоманами. [5, с. 43]

С целью изучения психологических особенностей подростков с девиантной виктимностью использовались: «Методика склонности к отклоняющемуся поведению (СОП)» (автор А.Н. Орел), «Методика диагностики склонности к девиантному поведению», и «Методика исследования склонности к виктимному поведению» (автор О.О. Андронникова). В обследовании приняли участие учащиеся Машиностроительного лицея г. Пинска. Было опрошено 138 человек. Средний возраст – 15–17 лет.

По результатам диагностики было выделено 83 подростка с различными формами негативного отклоняющегося поведения. У 47 из них (56,6%) была выявлена виктимная природа такого поведения, что свидетельствует о достаточно высоком уровне виктимизации подростков. Характерны высокие показатели по таким шкалам, как «Склонность к нарушению норм и правил», «Склонность к аддиктивному поведению», «Склонность к самоповреждающему и саморазрушающему поведению», «Склонность к агрессии и насилию», диагностируются так же такие психологические особенности, как: эмоциональная незрелость, недостаточное умение контролировать собственное поведение, соразмерять желания и возможности в удовлетворении своих потребностей, повышенная внушаемость, желание самоутвердиться и стать взрослым. Все это в подростковом и раннем юношеском возрасте повышает риск стать жертвой неблагоприятных условий социализации.

Для того чтобы приостановить рост жертв неблагоприятных условий социализации необходима виктимологическая профилактика населения, особенно в подростковом и юношеском возрасте.

Эффективность профилактических мероприятий может быть обеспечена только при условии обязательного включения следующих составляющих:

1) направленности на искоренение источников дискомфорта как в самом ребенке, так и в социальной и природной среде и одновременно на создание условий для приобретения несовершеннолетним необходимого опыта для решения возникающих перед ним проблем;

2) обучение ребенка новым навыкам, которые помогают достичь поставленных целей или сохранить здоровье;

3) решение еще не возникших проблем, предупреждение их возникновения.[4, с. 173]

По мнению А.М. Столяренко, опасность стать жертвой преступления снижается, когда человек обладает:

– знаниями: роли виктимного поведения и его недопустимости; правил поведения, снижающих вероятность возникновения криминогенно опасных ситуаций; криминогенно опасных мест и условий; способов действий преступников, использующих промахи жертв; способов, повышающих личную безопасность, безопасность своей недвижимости, финансов, автомобиля и др.;

– воспитанными привычками безопасного поведения в общественных местах, на улицах, в общении с незнакомыми лицами;

– развитыми культурными интересами, увлечениями, способами проведения досуга, исключающими попадание в «злачные места», компании повышенного криминального риска, секты, увлечение алкоголем, употребление наркотиков и токсических веществ, совершение действий и общения в компаниях, повышающих опасность подвергнуться нападению;

– разумной осторожностью, бдительностью, наблюдательностью, собранностью, самообладанием, находчивостью, быстротой реакций, ловкостью, умением разбираться в людях и быть стойким к успокаивающим уговорам малознакомых и незнакомых людей;

– специально освоенными приемами самозащиты: поведенческими, словесными, техническими (использование носильных защитных средств, газовых пистолетов и др.), двигательной самообороны.[6, с. 296]

На социально–педагогическом уровне, система виктимологической профилактики представляет собой организованную целенаправленную деятельность специалистов различных профессий (психологов, социальных педагогов и работников социальных служб, юристов и т.д.), направленную на выявление и устранение различных виктимологически – значимых явлений и процессов в сфере внутрисемейных, общественных, неформальных отношений, обуславливающих виктимизацию личности человека.

Раннюю профилактику следует рассматривать не столько с позиций социального контроля, сколько с позиций превентивного процесса, управления процессом социализации детей, подростков и юношей, что заключается в нейтрализации как прямых, так и косвенных десоциализирующих влияний, а также в осуществлении мер коррекционно–воспитательной деятельности и социально–психологической реабилитации.

Список использованных источников:

1. Клейберг, Ю.А. Психология девиантного поведения: учебное пособие для вузов / Ю.А. Клейберг. – М.: ТЦ Сфера при участии «Юрайт-М», 2001. – 160 с.
2. Клейберг, Ю.А. Социальная психология девиантного поведения: учебное пособие для вузов / Ю.А. Клейберг. – М.: ТЦ Сфера, 2004. – 192 с.
3. Руденский, Е.В. Психология отклоняющегося развития личности / Е.В. Руденский. – Новосибирск, 1998. – 143 с.
4. Статмен, П. Безопасность вашего ребенка: Как воспитать уверенных и осторожных детей / пер. с англ. С.А. Юрчук. – Екатеринбург, 2004. – 272 с.
5. Степанов, В.Г. Психология трудных школьников: учебное пособие / В.Г. Степанов. – М.: Академия, 1996. – 320 с.
6. Столяренко, А.М. Общая и профессиональная психология / А.М. Столяренко. – М.: ЮНИТИ-ДАНА, 2003. – 382 с.

УДК 316

МОДЕРНИЗАЦИЯ ЦЕННОСТНЫХ ОРИЕНТАЦИЙ СОВРЕМЕННОЙ МОЛОДЕЖИ

С.Г. Ягусевич

Пинский колледж УО «БрГУ им. А.С. Пушкина», svetser1987@mail.ru

В условиях глобальных перемен современного общества отчетливо проявляются тенденции к смене ценностных ориентиров, к поиску и формированию качественно новых субъектов социальной связи, коренного изменения сущности и характера системы деятельности и отношений. Именно система ценностей и определяет направленность развития общества. В контексте модернизации общества ценностные ориентации являются тем базисом, на основании которого строятся поведенческие установки населения.

Молодежь – важный стратегический ресурс в любом обществе, который играет критическую роль в развитии экономики, культуры, политики и других сфер. Функциональная роль молодежи сегодня заключается в непрерывном возобновлении жизни социальной системы, так как в процессе своего становления молодежь активно вбирает в себя ценности и нормы, восприимчиво дает ответ на изменения в социуме, нередко стимулирует направления в развитии общества.

Однако переход к рыночным отношениям, возрастание ценности экономической деятельности неминуемо вызвали в молодежной среде переосмысление ценностных ориентиров.

Социологические исследования, проведенные в Беларуси в 90-е годы XX века, показали, что для молодежи наиболее значимыми ценностями являются семья, общение, законность. При этом очевидной является меркантилизация ценностных ориентаций. Согласно результатам исследования, полученным сотрудниками Института социологии Национальной академии наук Республики Беларусь, 61% опрошенных молодых людей убеждены в том, что сегодня в жизни все решают деньги и связи, 65% респондентов ориентированы на хороший заработок, 94% опрошенных ценят инициативу и предприимчивость [1, с. 35].

Сегодня для молодежи уже не столь важны ценности, такие как служение любимому делу, самоотвержение, самодисциплина, умеренность, преобладание справедливости над выгодой. Молодежь в модернизирующемся обществе ориентирована в большей степени на заработок, чем на интересную работу, предпочитают свободу материальному благополучию.

Говоря о процессе формирования ценностей подрастающих поколений, важно принимать во внимание множество обстоятельств и факторов, которые, так или иначе, оказывают влияние на результат усвоения молодежью социального опыта. Формирование ценностных ориентаций молодежи осуществляется под воздействием социокультурной среды, в которой она функционирует (семья, культурная сфера, общество, система образования, идеология, средства массовой информации, религия, реклама).

Семья – важнейший социальный институт, одной из функций которой является педагогическая, которая охватывает целенаправленное воспитательное воздействие на детей, и на всю систему взаимоотношений внутри семьи, стимулирующих одни и сдерживающих иные типы поведения. Именно родители, не придавая этому значение, формируют и воспитывают у подростков совокупность основополагающих нравственных ценностей и норм, духовных потребностей, интересов, наклонностей.

Психологический климат в семье всегда воздействует на становление личности ребенка. Большое значение имеет не только привитие норм и ценностей, но и развитие способностей основательно (с моральной точки зрения) поступать в разных обстоятельствах, с которыми ребенок сталкивается каждый день.

Одним из фундаментальных социальных институтов формирования ценностных ориентаций молодежи выступает система образования, которая приобщает личность к жизни в обществе путем передачи ему системы ценностей, знаний и навыков, тем самым способствуя интеграции в общественную жизнь.

Распространение определенной идеологии через систему социальных институтов является действенным фактором формирования ценностных ориентаций молодежи. Идеология – система форм общественного сознания, которая вместе с тем выступает как сознательно определенная форма духовной жизни. Идеология является той основой, которая позволяет сформировать обществу систему социально значимых ценностей его членов, то есть является гарантом стабильности общества [2].

Современное общество предопределило возникновение новых информационных технологий, преобразовавших информацию в основную ценность для человека. Критерием защиты и прогресса общества является передача социальных и культурных ценностей, исторически накопленных в мировоззренческой структуре предыдущими поколениями. Они образуют основную информацию, которая является базисом жизнедеятельности личности и создает условия стабильности общества.

Сегодня на понимание и оценку поступающей информации активно воздействует реклама, которая возносит во всеобщую ценность потребление, а не творение, что накладывает отпечаток на социализацию молодого поколения, снижая его созидательные возможности как субъекта перспективного развития общества. Реклама способна создавать культуру со своим набором норм и ценностей. Нередко пропагандируемые ценности и нормы расходятся с тенденциями социально значимой культуры, это предполагает появление новой культуры с новыми ценностями, что представляется своеобразием современной массовой культуры.

В период современных социальных преобразований повысилась роль средств массовой информации. Индивидам предлагаются сложившиеся для овладения аксиологические, поведенческие, концептуальные модели, которые последовательно преобразуют ценностную картину общества. Существенные возможности влияния СМИ на молодежь детерминируются тем положением, что их суть охватывает весь диапазон психологического давления от информирования, воспитания, внушения до управления.

Одним из массовых типов каналов информации является всемирная компьютерная сеть (Интернет). Интернет оказывает значительное влияние на ценностные ориентиры молодежи. Он плотно вошел в обиход современной молодежи, грань между виртуальностью и реальностью становится все тоньше. Недостаточно социализированные и слабые характером личности попадают под влияние веб-пространства, полностью погружаясь в разнообразные сайты, социальные сети, чаты, форумы, онлайн-игры. Подобное времяпровождение приводит к негативным последствиям, влияя на ценностные ориентации подрастающего поколения. Для молодого человека приоритетными становятся личные интересы, параллельно формируется безразличное отношение к обществу, социальным нормам и базовым общечеловеческим ценностям.

Основная опасность глобальной сети Интернет в иллюзорности воспринимаемой и получаемой информации. В следствии чего появляется непреодолимая потребность постоянно быть в сети или интернет-аддикция.

Таким образом, формирование положительных ценностных ориентаций молодежи будет стабильным только при активном участии в этом процессе и семьи, и общества, и государства. Важным здесь является совершенствование институтов социализации и поддержание динамического равновесия социокультурной среды, в которой функционирует молодежь в целях достижения их согласованного и продуктивного влияния на процесс становления подрастающего поколения.

Уменьшить негативное влияние на молодежь возможно лишь путем развития в единстве умений мыслить и действовать согласно нормам и ценностям культуры. Для преодоления негативных изменений в аксиологической системе современной молодежи потребуются создать условия согласования единства между культурой и социальной действительностью. Другими словами, должна быть достигнута гармония между пережитками прошлого и современными рыночными отношениями с разнообразными социальными ролями, сильной поляризацией и совершенно другим менталитетом, основывающемся на единстве, солидарности и патриотизме. Прогресс общества должен

обеспечиваться не антагонистическим вытеснением одних ценностей другими, а их прогрессивным прибавлением, объединением позитивных особенностей.

Список использованных источников:

1. Динамика ценностных ориентаций молодежи в трансформирующемся обществе/ под ред. Е.М. Бабосова. – Минск: ИООО «Современное слово», 2001. – 160 с.
2. Философский энциклопедический словарь // Национальная философская энциклопедия [Электронный ресурс]. – 2017. – Режим доступа: <http://terme.ru/slovari/filosofskii-enciklopedicheskii-slovar1.html>. – Дата доступа: 02.02.2017.

СОДЕРЖАНИЕ

АНАЛИЗ ЭФФЕКТИВНОСТИ ВНЕШНЕЭКОНОМИЧЕСКОЙ ДЕЯТЕЛЬНОСТИ РЕГИОНОВ БЕЛАРУСИ

Авдеева Т.Г., Кузьменок З.И. Анализ эффективности внешнеэкономической деятельности регионов Беларуси.....	3
Akimova L.M. Development of the world financial market.....	5
Andriianova M.V. Przesłanki i warunki kształtowania się rosyjskiego rynku usług profesjonalnych.....	6
Арпентьева М.Р. Динамические способности предприятий и устойчивое развитие экономики.....	8
Балан О.В. Формы интернационализации инвестиционных фондов: предпосылки интеграции и регулирования в ЕАЭС.....	10
Банникова Л.В. Повышение ликвидности банковской системы России.....	12
Баула О.В., Голюк В.Я. Стратегічні пріоритети розвитку зовнішньоторгівельних відносин України задля забезпечення сталого розвитку національної економіки.....	14
Богдан Е.С. Анализ факторов, влияющих на производство овощей ОАО «Оснежицкое»....	16
Букас Т.В. Материальные ресурсы и значение их рационального использования.....	18
Быков А.А., Горлова О.А., Хвалько Т.В. Стимулирование против сбалансированности: источники роста белорусской экономики.....	20
Валюх А.Н., Якимчук А.Ю., Зайцев Д.Б. «Зеленая» экономика как инструмент обеспечения устойчивого развития.....	23
Волкова Н.В. Финансовая устойчивость предприятия: управленческие аспекты.....	24
Гамукин В.В. Тенденции изменения структуры ВРП в субъектах федеральных округов России.....	26
Герасимчик А.Т., Козловский В.В. Платежный союз: механизм применения и использования в современных интеграционных формированиях.....	28
Германович Н.Е., Кисель И.В., Лобан Т.Н. Реформирование как один из положительных эффектов вступления Республики Беларусь в ВТО.....	30
Гилка М.Д., Федорак В.И. Ориентация Украины на европейский опыт охраны природных ресурсов.....	31
Глушко Н.А. Анализ деятельности небанковских кредитно–финансовых организаций в Республике Беларусь.....	33
Гмыря В.П. Особенности государственной финансовой поддержки аграрного производства Украины.....	35
Грабар Р.Н. Стратегические альтернативы развития машиностроительной отрасли в Республике Беларусь.....	37
Гузикова Л.А. Новая финансовая реальность как вызов устойчивости экономики.....	39
Гуторов А.А. Принципы и закономерности развития транснациональной интеграции в аграрном секторе экономики Украины.....	41
Дорошенко Е.А., Вашай Ю.В. Устойчивое развитие системы государственных финансов в Украине: системный подход.....	43
Хмель О.А., Друк В.Ю. Перспективы развития рынка образовательных услуг в контексте бинационального обучения.....	45
Дымков М.П., Шилкина Е.И. Математическая модель многоотраслевого производства с учетом экологического фактора.....	47
Загоруйко В.Л. Економіка впровадження нетрадиційних джерел енергії.....	49
Карпук А.А. О расчете платы за использование радиочастотного спектра.....	50
Киндаев А.Ю. Устойчивое развитие сельскохозяйственного производства.....	52
Кисель И.В. Направления совершенствования региональной политики в Республике Беларусь.....	54
Коваленко Ж.А. Оценка влияния инновационной деятельности на устойчивое развитие коммерческой организации.....	56
Колб А.А. Обоснование оптимизации бизнес–процессов.....	58
Колб О.Д. Анализ интеграции крупнейших экономик в глобальные цепочки стоимости....	60
Комков В.Н., Володько П.Л. Условие устойчивости экономического роста.....	62
Конончук И.А. Учетная политика в практике оптимизации налоговых платежей организа-	64

ций Республики Беларусь.....	
Кошій О.В., Василик Н.М., Герасимяк Н.В. Проблеми забезпечення стійкого розвитку національної економіки.....	66
Кривецкая А.С. «Зеленая экономика» – основа устойчивого развития государства.....	68
Кузьменок З.И. Вклад малого и среднего бизнеса в развитие национальной экономики.....	70
Лебедев М.В. Информационные технологии и необходимость их применения в сельском хозяйстве.....	72
Липченко Е.А. Структурные инвестиции как фактор устойчивого развития экономики.....	73
Лукашевич В.А. Подходы к оценке качества бизнеса банков.....	75
Лукашевич Т.Н. Оценка социально–экономической эффективности предприятий молочного подкомплекса.....	78
Лукашик И.В., Дыдышко Ж.Л. Внешнеэкономические отношения Беларуси со странами СНГ.....	80
Мазуренко О.М. Актуальные аспекты применения истинных норм накопления для комплексной оценки результатов экономического роста.....	82
Максимчик Д.В., Дыдышко Ж.Л. Динамика иностранных инвестиций в экономике Республики Беларусь.....	83
Мелешко Ю.В. Системообразующие принципы развития услуг промышленного характера.....	84
Моисеева Д.В., Губарькова Л.Н. Убыточность российских организаций: анализ динамики и распределения регионов.....	86
Недашковская Н.С., Родцевич Н.Г. Лизинг как форма обновления основных средств ОАО УКХ «Бобруйскагромаш».....	89
Орешникова О.В. К вопросу о производстве органической продукции: современное состояние и перспективы развития.....	91
Павелко О.В. Основы построения учета расходов на компенсацию сносимого жилья в условиях устойчивого развития экономики.....	93
Пархоменко Н.В., Щукина Л.В. Государственное регулирование развития органического сельского хозяйства: цели и инструментарий.....	94
Пахаренко О.В. Оцінка ефективності інвестицій природоохоронного призначення.....	96
Печень В.С. Формирование прибыли на предприятии деревообработки.....	98
Пилипенко В.В., Пилипенко Н.М. Соціально–економічні наслідки сучасної промислової революції.....	100
Романенко О.В. Характеристика макроэкономической нестабильности Республики Беларусь.....	102
Сакун С.В. Топливные костробрикеты – эффективный вариант получения альтернативного вида топлива.....	104
Самолук Н.Н. Соціальний діалог як інструмент сталого розвитку економіки країни.....	106
Сергиевич Т.В. Стимулирование производства товаров интенсивного обновления как объект научного анализа.....	108
Сидская О.В. Методы управления активами и пассивами в банке.....	110
Соловьева Т.С. Значение мониторинга социально–культурной подсистемы в управлении развитием региона.....	111
Сологуб Е.И., Манжинский С.А. Устойчиво–ориентированные инновации.....	113
Солодовников С.Ю. Кодирование экономических текстов.....	115
Станкевич В.И. Оценка деловой активности организации (на примере ОАО «Слуцкий сыродельный комбинат»).....	116
Трацевская Л.Ф. Потенциальные угрозы устойчивому развитию Витебской области.....	118
Федосенко Л.В. Состояние инновационной сферы Беларуси в контексте декларативных требований.....	120
Филипенко В.С., Тыновец С.В. Повышение эффективности использования мелиорируемых земель.....	122
Харитончик А.И. Оценка равновесной реальной процентной ставки в Республике Беларусь..	124
Чернорук С.В. Строительный комплекс в Республике Беларусь: проблемы и перспективы развития.....	126
Чукурна Е.П. Трансформация закона стоимости в условиях развития глобальной экономики	128
Чурейно О.И. Развитие городов–спутников в Республике Беларусь.....	130
Шевченко О.А. Социальное предпринимательство и его миссия в условиях рыночной	132

економики.....	
Ширко Б.Ф., Гончар В.М. Організаційні особливості функціонування лісгосподарських підприємств та ефективність використання продукції лісового господарства.....	134
Шишкіна О.О. Практичне втілення концепції гідної праці на мікрорівні.....	136
Шумак Ж.Г. Аспекты экономической диагностики ресурсного потенциала мясоперерабатывающих предприятий и влияющих на него факторов.....	138
СОЗДАНИЕ ИННОВАЦИОННОГО КЛАСТЕРА: РЕГИОНАЛЬНАЯ ПОЛИТИКА	
Балджи М.Д., Щербак В.В. Политика развития регионального молочно–товарного кластера в Украине.....	140
Демьянов С.А. Кластер: сущность и природа понятия.....	142
Додонов О.В. Роль региональных инновационных кластеров в условиях интеграции в ВТО	144
Зборина И.М. Региональная инновационная система как механизм повышения конкурентоспособности региона.....	146
Игнатенко Ю.В. Методика стратификации целевых групп в региональном инновационном кластере.....	148
Игнатович А.В., Минчукова Л.А. Влияние региональных инновационных кластеров на экономическую безопасность региона.....	150
Мороз О.В. Партнерство предприятий и высших учебных заведений для подготовки кадров..	152
Павлов К.В. Статистическое измерение развития наноэкономики.....	153
Павлова С.І. Розвиток підприємницьких структур Житомирської області: статистичний аналіз.....	155
Паршутич О.А., Бахур Е.П. Место и роль кластеров в развитии инновационной системы ЕС	157
Пузанова Т.В., Дроздова И.В. Развитие инновационного кластера Могилевского региона.....	158
Рудь Н.Т., Марчук О.І. Розробка регіональної інноваційно–кластерної політики.....	161
Санникова К.А. Развитие инновационного территориального машиностроительного кластера в Удмуртии.....	163
Тяжкороб І.В. Визначення галузевих пріоритетів розвитку регіону.....	165
Чмыр Н.Н. Региональная кластерная стратегия как составная часть стратегии развития региона.....	167
Шубалий О.М. Організаційно–економічні аспекти формування лісопромислового кластера у Волинській області.....	169
Шулейко Д.Ч. Свободные экономические зоны Беларуси: поиск нового механизма повышения эффективности.....	170
ПОЛЕССКИЙ РЕГИОН: СТРАТЕГИИ ПРЕДПРИНИМАТЕЛЬСТВА	
Бруцкий А.А., Седель О.Я. Стратегии развития предпринимательства в Столинском районе	173
Грибов А.В. Развитие специализированного мясного скотоводства в Полесском регионе....	174
Гуща П.В. Имитационное моделирование в системе нормирования труда работников молочного скотоводства.....	176
Лекунович С.Н. Роль уровней грунтовых вод в снижении накопления ¹³⁷ Cs многолетними злаковыми травами на мелиорированных землях Белорусского Полесья.....	178
Совик Л.Е., Скрипчук П.М. Формирование трансграничной бизнес–среды органического производства.....	180
ТЕХНОЛОГИИ МЕНЕДЖМЕНТА И МАРКЕТИНГА В УСЛОВИЯХ СТРУКТУРНЫХ СДВИГОВ	
Артеменко Т.В. Понятие и классификация фирменных магазинов производителей: правовая и нормативно–техническая основа России и Белоруссии.....	182
Вавилонская В.С. О выборе зарубежных рынков сбыта в информационных пособиях для экспортеров.....	184
Вайтович В.М. Маркетинговые технологии на современном этапе.....	186
Вертай С.П., Штепа В.Н., Сасевич Е.И. Выявление потенциала экспорта инновационных товаров.....	188
Володько О.В., Володько Л.П. Инструменты анализа конкурентных преимуществ предприятия.....	190
Гопта И.В. Обоснование актуальности сегментации и позиционирования на рынке.....	192
Дусенко С.В. Качество услуг в туризме и гостиничном бизнесе.....	193

Євдокімова О.М. Особливості оцінки потенціалу підприємства для моніторингу поточних можливостей.....	195
Ермакова Т.А., Викторчик Е.А. Особенности совершенствования деятельности предприятия с использованием концепции ВРМ.....	197
Зевацкий А.А., Якубенко Е.Н. Позиционирование классического образования как технология продвижения образовательной услуги.....	199
Каленкович Е.И. Основные этапы разработки стратегии сбыта на предприятии.....	202
Клюй Т.А. Энергоменеджмент в организациях здравоохранения.....	203
Ковальчук О.В., Божидарнік Т.В. Конкурентний аналіз як пріоритетний напрям маркетингової діагностики.....	205
Колеснікова К.С., Джур Є.Ю. Маркетингові інформаційні технології та їх застосування при прийнятті маркетингового рішення.....	207
Коробова Е.Н. К вопросу об оценке эффективности внутрифирменного обучения персонала.....	209
Листопад Л.В., Минчукова Л.А. Инновации в управлении персоналом организации в условиях трансформации экономики.....	210
Макарушко В.В. Создание товарного знака как основного элемента маркетинга.....	212
Мороз Э.Г. Инновационно–ориентированная деятельность предприятий жилищно – коммунального хозяйства – залог устойчивого развития Украины.....	214
Одинцова Т.М. Контроллинг затрат как фактор обеспечения сбалансированного устойчивого развития экономических субъектов.....	216
Пасека А.С., Гуменюк О.С. Маркетинговий підхід до управління структурними змінами на ринку праці України.....	218
Пекун В.В. Основные этапы развития теории управления качеством.....	220
Потапюк Л.М., Потапюк І.П. Метамова як форма вербального ділового спілкування.....	222
Советникова О.П. Агентство регионального развития – ключевое звено в управлении региона.....	224
Соловьева Л.Л., Маргунова В.И. Цель и показатели оценки стратегической конкурентоспособности предприятия.....	226
Стрижеус Л.В., Лорві І.Ф., Тендюк А.О. Функціональне забезпечення інноваційної діяльності готельного підприємства.....	227
Счастный С.Г. Обучение персонала и другие способы стимулирования сотрудников.....	229
Тёсова Е.Г., Бедретдинова Е.Н. Принятие управленческих решений по ассортименту продукции с учётом степени риска.....	230
Токменинов К.А., Широченко В.А., Жабыко А.С. Автоматизация оценки экономической эффективности технического перевооружения предприятия.....	232
Федосова Ю.А. Управление качеством в вузе на основе мониторинга удовлетворенности потребителей образовательными услугами.....	233
Хмельницкая Е.В. Ослабление роли маркетинга в современных условиях.....	235
Шавлюга О.А. Форсайт в маркетинге: понятие и применение.....	237
Широченко В.А., Седляр А.И. Автоматизация процессов принятия решений с помощью информационно–аналитической системы на ООО «Машина–ТСТ».....	238
АКТУАЛЬНЫЕ ПРОБЛЕМЫ УСТОЙЧИВОГО РАЗВИТИЯ СФЕРЫ ТУРИЗМА И ГОСТЕПРИИМСТВА	
Боярчук Т.Н. Основные тенденции и перспективы развития въездного туризма в Гродненской области.....	240
Васильченко А.О. Система индикаторов устойчивого развития сферы туризма и гостеприимства как элемент сбалансированности экономики.....	242
Власова А.А. Социально–экономические ресурсы в развитии эколого–туристского потенциала Припятского Полесья.....	244
Гречишкина Е.А. Методические аспекты формирования системы индикаторов устойчивого развития туризма.....	246
Зелинская О.Н., Галазюк Н.Н. Туристическая деятельность Украины в контексте трансграничного сотрудничества.....	247
Карчевская Е.Н. Анализ использования ресурсов социальных сетей туристскими предприятиями Гомельского региона.....	249
Kozłowska D., Ryszkowski W. Tradycje wielu kultur na obszarach wiejskich Województwa	251

Podlaskiego.....	
Малашук И.Н., Носова А.А. Инновационное продвижение туристических услуг в Республике Беларусь.....	254
Матвійчук Л.Ю., Лепкий М.І., Тищук І.В. Механізми забезпечення сталого розвитку туристичного потенціалу регіонів.....	256
Панова Н.А., Боярчук Т.Н. Безвизовый режим для иностранных туристов как фактор развития туристического потенциала Гродненского региона.....	258
Пасека С.Р. Туристичні кластери в Україні як умова стійкого розвитку сфери туризму.....	260
Потояло Я.В. Концептуальные основы формирования инновационно–туристического потенциала региона.....	262
Rudnicki R., Wiśniewski Ł. Endo i egzogeniczne uwarunkowania rozwoju a poziom agroturystyki – studium przestrzenne województwa Kujawsko–Pomorskiego.....	264
Sokołowska D. Społeczno–ekonomiczne uwarunkowania rozwoju gier zespołowych w Polsce w latach 1999–2014.....	266
Словік С.У., Скварнюк І.Ф. Роля шляхецьких сядзібаў Гродзеншчы ў развіцці турызму ў міжваенны час.....	269
Стелькин В.В., Коваль И.И. Повышение эффективности использования объектов туристической инфраструктуры путём правового регулирования порядка пересечения государственной границы.....	270
Szyda V. Znaczenie i rozwój funkcji turystycznej w strefie podmiejskiej.....	272
Штеер О.В. Территориальный брендинг как фактор устойчивого развития сферы туризма и гостеприимства.....	275
Яковлев А.Н., Макарова Л.С. Физическая рекреация, лечебно–оздоровительный и медицинский туризм: проблемы перспективы.....	277
СОЦИОГУМАНИТАРНЫЕ И ПРАВОВЫЕ ПРОБЛЕМЫ МОДЕРНИЗАЦИИ ОБЩЕСТВА	
Аксенчик Н.В. Тьюторское сопровождение самостоятельной работы студентов как фактор гуманизации экономических специальностей.....	279
Басевич П.А. О некоторых аспектах профилактики правонарушений.....	281
Висин В.В., Висина Т.Н. Развитие кооперативного движения как фактор социально–экономической модернизации общества.....	282
Гагау Р.Б. Рецепты соусов из Кёнигсбергского поваренного манускрипта XV века.....	283
Gwoździwicz S. Cyberprześladowanie i cybernękanie jako znamiona przestępstwa cyberstalkingu i zjawiska cyberprzemocy.....	285
Гребенчук И.В., Степанян А.А. Физическая культура в учебном процессе Бобруйского учительского института (1949 – 1954).....	287
Евстафьев В.А. О факторах электорального участия белорусской молодежи.....	289
Жылевіч В.Ф. Роля вышэйшай школы ў сучасным грамадстве.....	291
Зинкевич О.В. Аналитический инструментарий системы управления реальными инвестициями в основные средства автотранспортных предприятий.....	292
Ігнаціук А.А. Праблема добра і зла ў кантэксце хрысціянскага веравучэння (на прыкладзе аповесці Максіма Гарэцкага “Дзве душы”).....	294
Каленчук Э.Н. К вопросу о роли понимания как оценки.....	296
Ковальчук О.С. Шляхи забезпечення додаткових форм фінансування для вищих навчальних закладів.....	297
Котовська Ю.О. Індивідуально–психологічні особливості особистості як основа розвитку педагогічних здібностей.....	299
Лозицкий В.Л. Информационно–образовательная среда учреждения высшего образования как предмет исследования.....	301
Луговская А.В. Исследование оптимизации учебно–тренировочного процесса спортсменов высшей квалификации в гребных видах спорта как междисциплинарная проблема.....	303
Луцевич Ж.А. Особенности использования технических средств таможенного контроля при проведении таможенного осмотра.....	305
Медведок Т.В. Перспективы иронии истории в социально–культурной динамике.....	307
Микелевич Е.Б. Связь психической неуравновешенности сотрудников и показателей зависти в служебных отношениях.....	309

Можейко П.П. Загадка Екклесиаста.....	311
Орлова А.В. Методологические проблемы исследований женского предпринимательства....	312
Піменова О.О. Соціальна згуртованість через освіту як ресурс модернізації суспільства.....	314
Плотникова М.Ф. Социогуманитарные основы устойчивого сельского развития.....	314
Предыбайло С.Д. Влияние процессов воспроизводства на формирование гендерных диспропорций в составе населения.....	317
Резанова Е.В. Организационное сопровождение наставничества в органах государственного управления.....	318
Сидоревич О.П. Карнавал как разновидность массовых праздников.....	320
Телятицкая Т.В. Об административной ответственности субъектов хозяйствования в Республике Беларусь.....	322
Толкач И.Ф. Особенности проактивного совладающего поведения студентов технического вуза.....	323
Уздякин Д.С. Совершенствование коллективно–договорного регулирования трудовых отношений как одно из основных направлений деятельности профессиональных союзов Республики Беларусь.....	325
Федечко С.А. Проблема взаимодействия экономики с общественными науками.....	327
Цуба М.В. Асвятленне мясцовых і ваенных падзей на старонках “PINSKER JEITUNG (Пинская газета)” падчас Першай сусветнай вайны.....	329
Цуба Н.М. Организация устноисторических исследований в общеобразовательной школе	331
Шубала І.В. Тенденції економічної активності та зайнятості населення у Волинській області.	333
Шульга М.Л. Психологические особенности несовершеннолетних с девиантной виктимностью.....	334
Ятусевич С.Г. Модернизация ценностных ориентаций современной молодежи.....	336

Научное издание

**СБОРНИК
трудов XI международной
научно–практической конференции**

**«УСТОЙЧИВОЕ РАЗВИТИЕ ЭКОНОМИКИ:
СОСТОЯНИЕ, ПРОБЛЕМЫ, ПЕРСПЕКТИВЫ»**

**Полесский государственный университет,
г. Пинск, Республика Беларусь,
21 апреля 2017 г.**

За содержание и достоверность информации
в материалах сборника отвечают авторы

Подписано в печать 18.04.2017. Бумага типографская
Формат 60x84/8 Гарнитура Times
Усл. печ. л. 40,10. Уч.–изд. л. 32,76. Тираж 65. Заказ № 318.

Отпечатано в учреждении образования «Полесский государственный университет»
225710, г. Пинск, ул. Днепровской флотилии, 23